



Prohlášení o dráze celostátní a dráhách regionálních

platné pro přípravu jízdního řádu 2020, a pro jízdní
řád 2020

Č.j. 56258/2018-SZDC-GŘ-O12

Seznam změn

Číslo změny	Účinnost od	Popis změny
1	1. 4. 2019	3.4, 4.2, 4.6.2, 5.5.4, 6.4.1, 6.7.3, Příloha C, Mapa M14
2	1. 12. 2019	1.3.1, 2.3.1.2, 2.4.2.1, 3.3.2.6, 3.4, 3.4.2, 3.5.2, 3.8.2, 4.2.1.1, 4.2.1.2, 4.3, 4.3.2.2, 4.5.1, 4.8.1, 4.8.4, 5.3, 5.5.2, 6.2.1, 6.7.1, 6.7.3, Příloha A, Příloha B, Příloha D, Příloha F, Příloha L
3	15. 1. 2020	V celém dokumentu se nahradil název organizace „Správa železniční dopravní cesty, státní organizace“, popř. „Správa železnic“ názvem „Správa železnic, státní organizace“ popř. „Správa železnic“, změna kapitoly 1.1.2
4	1. 9. 2020	6.2.1, 6.6., Příloha C

Obsah

Seznam změn	3
Slovník použitých výrazů	8
1 OBECNÉ INFORMACE	9
1.1 Úvod	9
1.1.1 Státní správa ve věcech drah železničních	9
1.1.2 Základní údaje o přidělení kapacity	11
1.1.3 Základní údaje o provozovatelích drah ve vlastnictví státu	12
1.1.4 Ostatní vlastníci dráhy celostátní a drah regionálních v České republice	13
1.2 Účel	14
1.3 Právní rámec	14
1.4 Právní postavení	15
1.4.1 Obecné poznámky	15
1.4.2 Závaznost	15
1.4.3 Přezkumná procedura	15
1.5 Struktura Prohlášení o dráze	15
1.6 Platnost a změny	16
1.6.1 Období platnosti	16
1.6.2 Proces provádění změn	16
1.7 Distribuce	16
1.8 Kontakty	16
1.9 Železniční nákladní koridory	16
1.10 RailNetEurope – mezinárodní spolupráce mezi provozovateli drah	17
1.10.1 One Europe – One service	17
1.10.2 RNE nástroje	17
2 PODMÍNKY PŘÍSTUPU	19
2.1 Úvod	19
2.2 Obecné přístupové požadavky	19
2.2.1 Požadavky na žadatele o kapacitu dráhy	19
2.2.2 Kdo může provozovat drážní dopravu	19
2.2.3 Licence	20
2.2.4 Bezpečnostní certifikát – osvědčení dopravce	21
2.2.5 Pokrytí provozních rizik	21
2.3 Obecné obchodní podmínky	21
2.3.1 Smlouva o provozování drážní dopravy	21
2.3.2 Smlouvy s žadateli, kteří nejsou držiteli platné licence	23
2.3.3 Rámcová smlouva	23
2.4 Pravidla provozu	23

2.4.1	Vnitřní předpisy.....	24
2.4.2	Vzájemná komunikace provozovatele dráhy s dopravcem	24
2.5	Mimořádné zásilky	25
2.6	Nebezpečné věci	27
2.7	Podmínky provozu drážních vozidel	28
2.8	Podmínky pro personál zajišťující provoz	29
3	INFRASTRUKTURA	30
3.1	Úvod.....	30
3.2	Rozsah sítě	30
3.2.1	Technická charakteristika sítě	30
3.2.2	Místa styku drah.....	30
3.2.3	Další informace	31
3.3	Popis sítě.....	31
3.3.1	Zeměpisná identifikace	32
3.3.2	Parametry a limity tratí.....	33
3.3.3	Zabezpečení provozu a komunikační systémy	37
3.4	Omezení provozu	39
3.4.1	Specializovaná infrastruktura.....	39
3.4.2	Ekologická omezení.....	40
3.4.3	Omezení přeprav nebezpečných věcí.....	41
3.4.4	Omezení v tunelu	41
3.4.5	Omezení na mostech.....	41
3.5	Dostupnost infrastruktury	41
3.5.1	Zjednodušené řízení drážní dopravy	41
3.5.2	Omezení provozování dráhy	42
3.5.3	Personální omezení dostupnosti infrastruktury	42
3.6	Zařízení služeb provozovaná Správou železnic.....	43
3.7	Zařízení služeb provozovaná jinými osobami než Správou železnic.....	43
3.7.1	Seznam zařízení služeb.....	43
3.7.2	Zveřejnění popisu zařízení služeb	43
3.8	Rozvoj infrastruktury	44
3.8.1	Zásady rozvoje infrastruktury	44
3.8.2	Rozvoj ETCS	45
4	PŘIDĚLENÍ KAPACITY DRÁHY.....	47
4.1	Úvod.....	47
4.2	Popis procesu přidělení kapacity dráhy.....	47
4.2.1	Žádost o přidělení kapacity dráhy	47
4.3	Časový rozvrh podávání žádostí o kapacitu dráhy	49
4.3.1	Žádosti do jízdního řádu a jeho pravidelné změny	50
4.3.2	Ad hoc přidělení kapacity dráhy.....	53
4.4	Proces přidělení kapacity dráhy.....	55

4.4.1	Proces koordinace.....	55
4.4.2	Proces vyřešení sporů.....	56
4.4.3	Vyčerpaná kapacita dráhy	56
4.4.4	Dopad rámcových dohod.....	57
4.5	Přidělení kapacity dráhy pro údržbu, obnovu a rozvoj infrastruktury.....	57
4.5.1	Konstrukce nabídky náhradních tras	57
4.5.2	Proces přidělení rezervní kapacity dráhy pro údržbu, obnovu a zvýšení propustnosti	58
4.6	Nevyužití přidělené kapacity dráhy / Pravidla pro vzdání se kapacity	59
4.6.1	Pravidla pro využití přidělené kapacity dráhy	59
4.6.2	Odebrání přidělené kapacity dráhy.....	59
4.7	Mimořádné zásilky a přeprava nebezpečných věcí.....	60
4.7.1	Mimořádné zásilky	60
4.7.2	Přeprava nebezpečných věcí.....	60
4.7.3	Mimořádnosti na vlaku	61
4.7.4	Mimořádné podmínky pro zkoušky drážních vozidel	61
4.8	Zásady při mimořádných událostech.....	62
4.8.1	Principy	62
4.8.2	Operační pravidla	62
4.8.3	Předvídané problémy.....	63
4.8.4	Nepředvídané problémy.....	63
5	SLUŽBY.....	64
5.1	Úvod.....	64
5.2	Minimální přístupový balíček.....	64
5.3	Přístup k zařízením služeb a ke službám v nich poskytovaným.....	64
5.4	Doplňkové služby	65
5.4.1	Trakční elektřina.....	65
5.4.2	Servis pro vlaky	65
5.4.3	Služby pro mimořádné přepravy a přepravu nebezpečných věcí.....	65
5.5	Pomocné služby	65
5.5.1	Přístup k telekomunikační síti	66
5.5.2	Poskytování doplňkových informací.....	66
5.5.3	Technická prohlídka drážních vozidel.....	66
5.5.4	Zajištění prodeje jízdních dokladů v osobních stanicích.....	66
5.5.5	Specializovaná údržba drážních vozidel	66
5.5.6	Vydávání jízdního řádu	66
5.5.7	Poskytování audiovizuálních informací cestujícím	67
6	CENY ZA UŽITÍ DRÁHY A ZA POSKYTOVANÉ SLUŽBY	68
6.1	Principy stanovení cen.....	68
6.1.1	Minimální přístupový balíček.....	68
6.1.2	Přístup po dráze k zařízením služeb uvedeným v kapitole 5.3.....	68

6.1.3	Služby uvedené v kapitole 5.3	68
6.1.4	Doplňkové služby	68
6.1.5	Pomocné služby	69
6.2	Systém stanovení cen	69
6.2.1	Minimální přístupový balíček.....	69
6.2.2	Přístup po dráze k zařízením služeb uvedeným v kapitole 5.3.....	70
6.2.3	Služby uvedené v kapitole 5.3	70
6.2.4	Doplňkové služby	70
6.2.5	Pomocné služby	71
6.3	Ceny	71
6.3.1	Minimální přístupový balíček.....	71
6.3.2	Přístup po dráze k servisním zařízením uvedeným v kapitole 5.3.....	71
6.3.3	Služby uvedené v kapitole 5.3	71
6.3.4	Další služby	72
6.3.5	Pomocné služby	72
6.4	Finanční sankce a pobídky	73
6.4.1	Sankce za nevyužitou nebo odřeknutou přidělenou kapacitu.....	73
6.4.2	Pobídky pro rámcové smlouvy.....	73
6.4.3	Pobídky pro vozidla vybavená ERTMS.....	73
6.4.4	Bonus za vozy modernizované za účelem snižování emisí hluku.....	73
6.5	Systém odměňování výkonu.....	73
6.6	Změny cen.....	74
6.7	Uspořádání fakturace	74
6.7.1	Uspořádání fakturace na dráze provozované PKP CARGO INTERNATIONAL, a. s.	74
6.7.2	Uspořádání fakturace na drahách provozovaných PDV RAILWAY a.s.	74
6.7.3	Uspořádání fakturace na dráhách provozovaných Správou železnic.....	75
Příloha "A" Kontakty		77
Příloha "B"		80
Příloha "C" Ceny za použití dráhy jízdou vlaku, finanční sankce a pobídky související s využitím přidělené kapacity dráhy		141
Příloha "D" Systém odměňování výkonu.....		152
Příloha "E" FORMULÁŘ VNITROSTÁTNÍ STUDIE / ŽÁDOSTI O TRASU.....		157
Příloha "F" Vlaková rádiová zařízení.....		162
Příloha "G" Společný vzor pro popis zařízení služeb		168
Příloha "H" Seznam zaústěných drah		176
Příloha "I" Obrisy průjezdného průřezu Z-GB, Z-GC, Z-G2 a Z-GCZ3 a volného schůdného a manipulačního prostoru		225
Příloha "J" Zařízení pro diagnostiku závad jedoucích železničních vozidel		229
Příloha "K" Formulář pro žadatele, který není držitelem platné licence:.....		232
Příloha "L" Vzorový návrh ujednání o sankčních platbách za narušení provozování drážní dopravy a nevyužití přidělené kapacity dráhy.....		233

Příloha "M" Rejstřík použitých pojmů	236
Mapa M01 Číslování tratí podle Úředního povolení.....	239
Mapa M02 Kategorie drah a provozovatelé drah	240
Mapa M03 Evropské nákladní koridory	241
Mapa M04 Cenové kategorie	242
Mapa M05 Počty kolejí, systémy trakčních soustav a čísla podle knižního jízdního řádu.....	243
Mapa M06 Dálkové řízení provozu	244
Mapa M07 Dovolené traťové třídy zatížení (zatížení na nápravu / na běžný metr).....	245
Mapa M08 Traťová zabezpečovací zařízení.....	246
Mapa M09 Vlakový zabezpečovač (ATP)	247
Mapa M10 Základní traťové rádiové spojení	248
Mapa M11 Kódy tratí pro kombinovanou dopravu.....	249
Mapa M12 Oblastní ředitelství Správy železnic (OŘ), stavební správy a provozní obvody	250
Mapa M13 Informační body systému AVV (ATO)	251
Mapa M14 Dráhy, kde Správa železnic uplatňuje sankci za odřeknutí kapacity a sankci za nevyužití kapacity	252

Slovník použitých výrazů

Použité pojmy a jejich význam jsou uvedeny:

- v platném znění zákona o dráhách a v jeho prováděcích předpisech a zákona č. 77/2002 Sb., o akciové společnosti České dráhy, státní organizaci Správa železnic a o změně zákona č. 266/1994 Sb., o dráhách, ve znění pozdějších předpisů a zákona č. 77/1997 Sb., o státním podniku, ve znění pozdějších předpisů;
- v Příloze "M"

1 OBECNÉ INFORMACE

1.1 Úvod

Správa železnic je státní organizace podle veřejného práva. Cílem Správy železnic je přispět k udržitelné mobilitě v rámci evropské železniční sítě s cílem podpořit hospodářský a sociální rozvoj v České republice.

Jako správce železniční infrastruktury v majetku České republiky nabízí Správa železnic svým zákazníkům (jak dopravcům, tak i žadatelům, kteří nejsou držitelé platné licence) konkurenceschopnou a kvalitní železniční infrastrukturu přizpůsobenou jejich potřebám. Vedle každodenního řízení, údržby a dalšího rozvoje této infrastruktury je Správa železnic také odpovědná za organizování a zabezpečení vlakové dopravy.

Zákon o dráhách ukládá Správě železnic jakožto přidělici kapacity zpracovat a zveřejnit prohlášení o dráze.

Postavení Správy železnic v rámci železničního sektoru v České republice je zobrazeno na následujícím schématu:

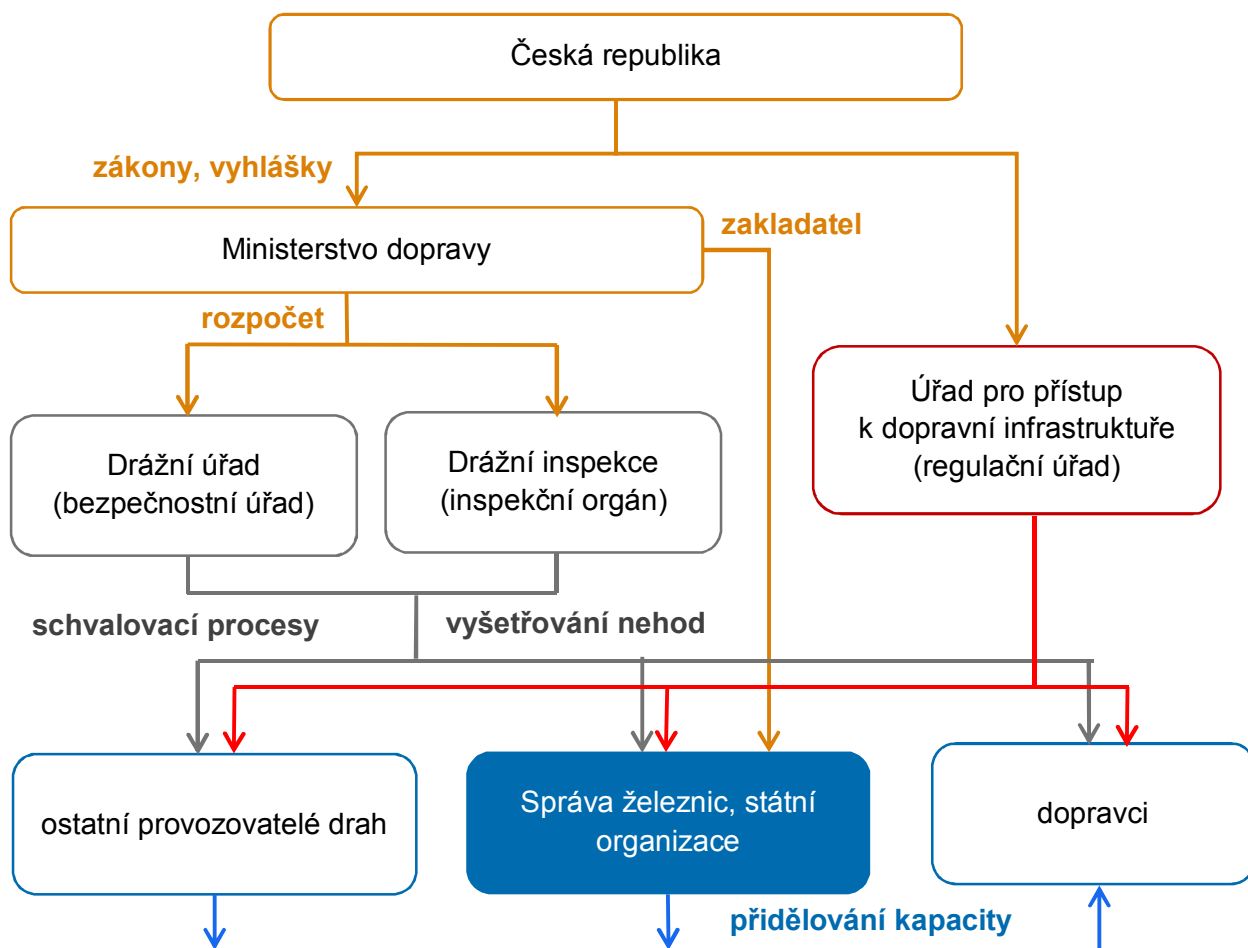

1.1.1 Státní správa ve věcech drah železničních

Státní správu ve věcech drah vykonávají Úřad pro přístup k dopravní infrastruktuře, Drážní inspekce a drážní správní úřady, kterými jsou pro dráhu celostátní a dráhy regionální Ministerstvo dopravy a Drážní úřad.

1.1.1.1 Ministerstvo dopravy

Ministerstvo dopravy, IČO: 66003008, se sídlem Nábřeží L. Svobody 1222/12, 110 15 Praha 1, jako drážní správní úřad:

- a) rozhoduje o zařazení železniční dráhy do kategorie a o zrušení celostátní nebo regionální dráhy po dohodě s Ministerstvem obrany,
- b) rozhoduje o změně kategorie dráhy celostátní na jinou kategorii železniční dráhy a o změně kategorie jiné železniční dráhy než dráhy celostátní na dráhu celostátní po dohodě s Ministerstvem obrany,
- c) je odvolacím orgánem ve správním řízení ve věcech upravených zákonem o dráhách proti rozhodnutím Drážního úřadu a Drážní inspekce, tam, kde tak stanoví právní předpis,
- d) uplatňuje stanoviska k politice územního rozvoje a územně plánovací dokumentaci z hlediska zájmů a záměrů ve věcech drah,

Pro více informací navštivte webové stránky Ministerstva dopravy www.mdcr.cz

1.1.1.2 Úřad pro přístup k dopravní infrastruktuře

Úřad pro přístup k dopravní infrastruktuře, IČO: 05553521, se sídlem Myslíkova 171/31, 110 00 Praha 1, je ústředním správním úřadem pro:

- a) užívání drážní a letecké dopravní infrastruktury a přístup k této infrastruktuře,
- b) užívání zařízení služeb na drážní dopravní infrastruktuře a přístupu k těmto zařízením,
- c) cenovou kontrolu v oblasti užívání drážní dopravní infrastruktury a zařízení služeb podle zákona upravujícího působnost orgánů České republiky v oblasti cen a
- d) poskytování podpory provozování evropské služby elektronického mýtného.

Úřad pro přístup k dopravní infrastruktuře:

- a) rozhoduje, zda převažujícím účelem mezistátní osobní drážní dopravy je přeprava osob mezi dvěma nebo více členskými státy,
- b) rozhoduje, zda může být osobní drážní dopravou provozovanou bez smlouvy o veřejných službách v přepravě cestujících ohrožena hospodářská vyváženost osobní drážní dopravy provozované na základě smlouvy o veřejných službách.
- c) rozhoduje, zda některá z částí zveřejněného prohlášení o dráze není v rozporu se zákonem o dráhách,
- d) rozhoduje, zda rozsah přidělené kapacity nebo postup při jejím přidělení není v rozporu se zákonem o dráhách,
- e) na návrh některé ze smluvních stran smlouvy o provozování drážní dopravy nebo z moci úřední rozhoduje, zda taková smlouva není v rozporu se zákonem o dráhách.
- f) přezkoumává rozhodnutí provozovatele vlečky, zda je vlečka veřejně přístupná či veřejně nepřístupná,
- g) přezkoumává rozhodnutí provozovatele zařízení služeb odepřít poskytnutí služeb,
- h) schvaluje na žádost provozovatele dráhy plán omezení provozování dráhy.

Pro více informací navštivte webové stránky úřadu www.updi.cz.

1.1.1.3 Drážní úřad

Drážní úřad, IČO: 61379425, se sídlem Wilsonova 300/8, 121 06 Praha 2, jako drážní správní úřad organizačně podřízený Ministerstvu dopravy vykonává na dráze železniční působnost podle zákona o dráhách nebo podle zvláštního právního předpisu s výjimkou věcí, ve kterých rozhoduje Ministerstvo dopravy nebo obce.

Drážní úřad:

- a) je speciálním stavebním úřadem pro stavby dráhy a na dráze,
- b) rozhoduje o vydání úředních povolení pro provozování dráhy,
- c) rozhoduje o udělení licencí pro provozování drážní dopravy,
- d) vydává osvědčení o bezpečnosti provozovatele dráhy a osvědčení dopravce,
- e) vydává a odejímá licence strojvedoucího,
- f) vydává průkazy způsobilosti osob k řízení drážních vozidel,
- g) vydává průkazy způsobilosti určených technických zařízení tlakových, plynových, elektrických, zdvihacích, dopravních a drážních vozidel,
- h) vydává osvědčení o odborné způsobilosti pro provádění revizí, prohlídek a zkoušek určených technických zařízení v provozu,
- i) ukládá pokuty podle stavebního zákona a zákona o dráhách,
- j) vykonává státní stavební dohled a státní dozor ve věcech drah.

Pro více informací navštivte webové stránky Drážního úřadu www.ducr.cz.

1.1.1.4 Drážní inspekce

Drážní inspekce je správní úřad organizačně podřízený Ministerstvu dopravy, IČO: 75 00 95 61, se sídlem Těšnov 1163/5, 110 00 Praha 1, který šetří příčiny a okolnosti vzniku vážných nehod na dráze železniční, vyjma speciální dráhy. Příčiny a okolnosti vzniku jiných mimořádných událostí na dráhách může Drážní inspekce šetřit, je-li to vhodné s ohledem na jejich závažnost, opakovanost, souslednost nebo jejich dopady na provozovatele dráhy a dopravce.

Pro více informací navštivte webové stránky Drážní inspekce www.dicr.cz.

1.1.2 Základní údaje o přidělci kapacity

Funkci přidělce kapacity zastává na dráhách vlastněných státem Správa železnic vyjma úseků dráhy ve vlastnictví státu od státní hranice České republiky po nejbližší železniční stanici, kde je přidělcem provozovatel dráhy. Správa železnic dále vykonává funkci přidělce na dráze Sedlnice – Mošnov, Ostrava Airport, kde je provozovatelem dráhy, a na základě smluvního vztahu i na dráze Kraslice st.hr. – Kraslice.

Vznik Správy železnic, její povinnosti a práva jsou stanoveny zákonem č. 77/2002 Sb., o akciové společnosti České dráhy, státní organizaci Správa železnic a o změně zákona č. 266/1994 Sb., o dráhách, ve znění pozdějších předpisů a zákonem č. 77/1997 Sb., o státním podniku, ve znění pozdějších předpisů.

Název organizace: Správa železnic, státní organizace
Právní forma: státní organizace
Zakladatel: Česká republika
(výkonem funkce zakladatele je pověřeno Ministerstvo dopravy)
Sídlo organizace: Dlážďená 1003/7, 110 00 Praha 1 - Nové Město
Identifikační číslo: 70994234
Datum vzniku: 1. 1. 2003

Pro více informací navštivte webové stránky Správy železnic www.szdc.cz.

Správa železnic plní funkci vlastníka a provozovatele dráhy podle zvláštního právního předpisu spočívající:

- v zajišťování provozuschopnosti dráhy,
- v zajišťování provozování dráhy,

- v zajišťování modernizace a rozvoje dráhy.

Jednou ze základních povinností Správy železnic jako subjektu pověřeného hospodařením s dráhou ve vlastnictví státu je provozování dráhy celostátní a regionálních drah ve veřejném zájmu.

Správa železnic zabezpečuje činnosti související s provozováním dráhy celostátní a drah regionálních ve vlastnictví státu. Správa železnic stanoví jako provozovatel dráhy další práva a povinnosti dopravců a třetích subjektů svými vnitřními předpisy. Zajišťuje, aby tyto činnosti byly vykonávány osobami odborně způsobilými, a provádí kontrolu dodržování vnitřních předpisů Správy železnic. Dále provádí sestavu ročního jízdního řádu pro organizaci řízení drážní dopravy, statisticko-evidenční činnost, uzavírá smlouvy o provozování drážní dopravy s dopravci, plánuje a koordinuje výlukovou činnost, prověřuje možnosti dopravy mimořádných zásilek, odpovídá za koordinaci a projednávání provozně-technických a technologických opatření s dopravci. Výstupy z těchto činností využívá k operativnímu řízení drážní dopravy v zájmu efektivního a hospodárného využití dráhy.

Součástí činností Správy železnic je zajištění služeb OneStopShop, což představuje prodej mezistátních tras vlaků ve spolupráci s okolními manažery infrastruktur.

Dále viz kapitola 1.10.1.

Pro více informací navštivte Portál provozování dráhy <http://provoz.szdc.cz> (dále jen „Portál provozování dráhy“).

1.1.3 Základní údaje o provozovatelích drah ve vlastnictví státu

Regionální dráhy Trutnov - Svoboda nad Úpou a Sokolov - Kraslice jsou na základě nájemní smlouvy provozovány společností PDV RAILWAY a.s.

Provozovatel dráhy:– PDV RAILWAY a.s.
Sídlo: Blahoslavova 937/62, 400 01 Ústí nad Labem
IČO: 22792597
DIČ: CZ22792597
Právní forma: akciová společnost
Tel: +420 475 351 511
Fax: +420 475 351 500
E-mail: info@pdvr.cz
Web: www.pdvr.cz/

Regionální dráha Milotice nad Opavou - Vrbno pod Pradědem je provozována na základě nájemní smlouvy společností PKP CARGO INTERNATIONAL, a. s.

Provozovatel dráhy: PKP CARGO INTERNATIONAL, a. s.
Sídlo: Hornopolní 3314/38, 702 62 Ostrava - Moravská Ostrava
IČO: 47675977
DIČ: CZ47675977
Právní forma: akciová společnost
Tel: +420 596 166 111
Fax: +420 596 116 748
E-mail: obchod@pkpcargointernational.com
Web: <https://www.pkpcargointernational.com>

PKP CARGO INTERNATIONAL a. s. je na základě platného úředního povolení ev. č. UP/1997/8005 vydaného Drážním úřadem dne 30.12.1997 provozovatelem regionální dráhy Milotice nad Opavou – Vrbno pod Pradědem.

Provozovatelem dráhy celostátní a ostatních drah regionálních ve vlastnictví státu je Správa železnic.

Dále viz kapitola 1.1.2.

1.1.4 Ostatní vlastníci dráhy celostátní a drah regionálních v České republice

Funkci manažera železniční infrastruktury, která není ve vlastnictví státu, ve smyslu Směrnice 2012/34/EU Evropského parlamentu a Rady ze dne 21. listopadu 2012 zastává vlastník dráhy ve spolupráci s provozovatelem dráhy. Funkci přidělce kapacity na drahách, které nejsou ve vlastnictví státu, vykonává provozovatel dráhy. V souladu s § 33 zákona o dráhách není popis částí dráhy celostátní, drah regionálních, kde Správa železnic není přidělcem kapacity, a veřejně přístupných vleček součástí tohoto Prohlášení o dráze. Pro více informací kontaktujte vlastníka těchto drah.

1.1.4.1 České dráhy, a.s.

České dráhy, a.s., vlastní části dráhy celostátní a drah regionálních.

Vlastník dráhy: České dráhy, a.s.
Sídlo: Nábřeží L. Svobody 1222, 110 15 Praha 1
IČO: 70994226
DIČ: CZ70994226
Právní forma: akciová společnost
Tel: +420 972 233 130
E-mail: tynkova@gr.cd.cz
Web: www.ceskedrahy.cz

1.1.4.2 Jindřichohradecké místní dráhy, a.s.

Jindřichohradecké místní dráhy, a.s., vlastní dráhy regionální Jindřichův Hradec – Nová Bystřice a Jindřichův Hradec - Obrataň.

Vlastník dráhy: Jindřichohradecké místní dráhy, a.s.
Sídlo: Nádražní 203/II, 377 01 Jindřichův Hradec
IČO: 62509870
DIČ: CZ62509870
Právní forma: akciová společnost
Tel: +420 384 361 165
E-mail: office@jhmd.cz
Web: www.jhmd.cz

1.1.4.3 Svazek obcí údolí Desné

Svazek obcí údolí Desné vlastní dráhy regionální Šumperk – Kouty nad Desnou a Petrov nad Desnou - Sobotín.

Vlastník dráhy: Svazek obcí údolí Desné
Sídlo: Družstevní 125, 788 14 Rapotín
IČO: 65497074
DIČ: CZ65497074
Právní forma: svazek obcí
Tel: +420 583 242 642
E-mail: svazek@rapotin.cz
Web: www.udoli-desne.cz

1.1.4.4 KŽC, s.r.o.

KŽC, s.r.o. vlastní dráhu regionální Česká Kamenice – Kamenický Šenov.

Vlastník dráhy: KŽC, s.r.o.
Sídlo: Meinlinova 336, 190 16 Praha 9

IČO: 27210481
DIČ: CZ27210481
Právní forma: společnost s ručením omezeným
E-mail: vlaky@kzc.cz
Web: www.kzc.cz

1.1.4.5 Moravskoslezský kraj

Moravskoslezský kraj vlastní regionální dráhu Sedlnice – Mošnov, Ostrava Airport.

Vlastník dráhy: Moravskoslezský kraj
Sídlo: 28. října 117, 702 18 Ostrava
IČO: 70890692
DIČ: CZ70890692
Právní forma: vyšší územní samosprávný celek
E-mail: ivo.muras@msk.cz
Web: www.msk.cz

1.1.4.6 AŽD Praha s.r.o.

AŽD Praha s.r.o. vlastní regionální dráhy Dolní Bousov – Kopidlno a Čížkovice – Obrnice.

Vlastník dráhy: AŽD Praha s.r.o.
Sídlo: Žirovnická 2/3146, 106 17 Praha 10
IČO: 48029483
DIČ: CZ48029483
Právní forma: společnost s ručením omezeným
E-mail: levinsky.david@azd.cz
Web: www.azd.cz

1.2 Účel

Účelem tohoto Prohlášení o dráze je seznámit žadatele, státní úřady a ostatní zainteresované osoby s popisem dráhy celostátní a drah regionálních, kde je Správa železnic přidělcem kapacity, a s podmínkami a pravidly pro přidělení kapacity dráhy na těchto dráhách a pro její použití.

Prohlášení o dráze popisuje i služby, které jsou poskytovány na dráze celostátní a dráhách regionálních, kde je Správa železnic přidělcem kapacity v rozsahu, v jakém jsou jí ke dni zveřejnění tohoto Prohlášení o dráze známy, včetně informace, kde jsou tyto služby dostupné, jak požádat o poskytnutí těchto služeb, jaké ceny jsou za použití služeb účtovány a o podmínkách pro využití těchto služeb, popř. uvádí odkaz na místo, kde jsou tyto informace dostupné způsobem umožňujícím dálkový přístup.

Prohlášení o dráze bylo vytvořeno v souladu se zákonem o dráhách a přímo účinnými předpisy práva Evropské unie.

1.3 Právní rámec

Základní právní podmínky pro stavbu drah železničních, podmínky pro provozování drah železničních, pro provozování drážní dopravy na těchto dráhách, jakož i práva a povinnosti fyzických a právnických osob s tím spojené stanovuje v České republice zákon o dráhách a jeho prováděcí předpisy v platném znění, jakož i přímo účinné předpisy práva Evropské unie.

Vybrané právní předpisy jsou zveřejněny na webových stránkách Ministerstva dopravy <http://www.mdcr.cz/Dokumenty/Drazni-doprava/Legislativa-v-drazni-doprave>.

1.4 Právní postavení

1.4.1 Obecné poznámky

Povinnost vydání a zveřejnění Prohlášení o dráze ukládá Správě železnic ustanovení § 33 zákona o dráhách.

Osobní data zaměstnanců Správy železnic a provozovatelů drážní dopravy, která jsou provozovateli dráhy zpřístupněna v souvislosti s provozováním dráhy, jsou zpracovávána v souladu s Nařízením Evropského parlamentu a Rady 2016/679 o ochraně fyzických osob v souvislosti se zpracováním osobních údajů.

1.4.2 Závaznost

Při sjednávání smlouvy o provozování drážní dopravy mezi Správou železnic jako přidělcem kapacity i jako provozovatelem dráhy a žadatelem jsou podmínky uvedené v tomto Prohlášení o dráze závazné pro obě smluvní strany.

Správa železnic průběžně sleduje správnost textu i dat zveřejněných v Prohlášení o dráze, s výjimkou údajů poskytnutých, resp. autorizovaných externími dodavateli.

Správa železnic nenese odpovědnost za údaje a texty poskytnuté provozovateli drah nebo zařízení služeb.

1.4.3 Přezkumná procedura

Zákon o dráhách ukládá zpracovateli Prohlášení o dráze povinnost umožnit osobám, které o to mají zájem, aby se vyjádřily k jeho obsahu alespoň 30 dnů přede dnem zveřejnění. Správa železnic zveřejňuje návrh Prohlášení o dráze na Portále provozování dráhy. Správa železnic nejpozději 12 měsíců před platností ročního jízdního řádu Prohlášení o dráze zveřejní způsobem umožňujícím dálkový přístup. Dojde-li ke změně údajů obsažených v Prohlášení o dráze, Správa železnic v něm změnu zaznamená a Prohlášení o dráze opětovně zveřejní způsobem umožňujícím dálkový přístup a vyznačí v něm provedené změny.

Úřad pro přístup k dopravní infrastruktuře na návrh žadatele o přidělení kapacity dráhy nebo z moci úřední rozhodne, zda některá z částí zveřejněného Prohlášení o dráze není v rozporu se zákonem o dráhách. Bylo-li Prohlášení o dráze zveřejněno z důvodu změn údajů v něm obsažených, návrh lze podat jen ohledně těchto změn. Návrh žadatele o přidělení kapacity dráhy musí obsahovat údaje o tom, která část Prohlášení o dráze je v rozporu se zákonem o dráhách, v čem je tento rozpor spatřován, a označení důkazů potřebných k jeho prokázání. Rozhodne-li Úřad pro přístup k dopravní infrastruktuře, že některá z částí Prohlášení o dráze je v rozporu se zákonem o dráhách, stanoví v rozhodnutí přiměřenou lhůtu, po jejímž uplynutí nelze takovou část použít. Přidělcem kapacity část, která je v rozporu se zákonem o dráhách, nahradí částí novou, kterou zaznamená do Prohlášení o dráze a Prohlášení o dráze opětovně zveřejní. Úřad pro přístup k dopravní infrastruktuře je povinen vydat rozhodnutí nejpozději do 40 dnů ode dne zahájení řízení.

1.5 Struktura Prohlášení o dráze

V Prohlášení o dráze je užitá společná struktura vytvořená zástupci infrastrukturních manažerů a přidělců kapacity sdruženými v RailNetEurope (dále též RNE, viz kapitola 1.10). Tato struktura je každoročně revidována a nejnovější verze je k dispozici na webových stránkách RNE (<http://www.rne.eu/network-statement>). Cílem společné struktury je, aby všichni žadatelé a zainteresované strany mohli najít stejné informace na stejném místě v Prohlášení o dráze v ostatních zemích.

Prohlášení o dráze je rozděleno do 6 částí tvořících základní dokument a příloh poskytujících další informace:

Kapitola 1 poskytuje základní informace o Prohlášení o dráze a kontaktech,

Kapitola 2 definuje právní požadavky a podmínky přístupu na dráhu,
Kapitola 3 popisuje hlavní technické a funkční vlastnosti dráhy,
Kapitola 4 stanovuje proces přidělování kapacity a tvorbu jízdního řádu,
Kapitola 5 obsahuje popis služeb poskytovaných Správou železnic a ostatními provozovateli zařízení služeb
Kapitola 6 popisuje způsob stanovení ceny za přidělení kapacity, použití dráhy a za další poskytované služby.

1.6 Platnost a změny

1.6.1 Období platnosti

Prohlášení o dráze platí pro podávání žádostí o kapacitu dráhy a použití dráhy v průběhu jízdního řádu 2020, jehož platnost začíná v neděli 15. 12. 2019 v 0:00 a končí v sobotu 12. 12. 2020 ve 24:00. Prohlášení o dráze je účinné od 14. 12. 2018.

1.6.2 Proces provádění změn

Správa železnic udržuje Prohlášení o dráze v aktuálním stavu a v případě nutnosti upravuje. Aktuální znění je zveřejněno na webových stránkách přidělece kapacity (www.szdc.cz).

Ve shodě s dalším vývojem společné struktury Prohlášení o dráze v rámci RNE bude toto Prohlášení o dráze modifikováno, a to vždy pro období platnosti následujícího ročního jízdního řádu.

1.7 Distribuce

Prohlášení o dráze je vytvořeno v českém jazyce a je zveřejněno v českém a anglickém jazyce na webových stránkách Správa železnic (www.szdc.cz), kde je k dispozici bezplatně ke stažení v elektronickém formátu. V případě rozporu mezi jazykovými verzemi se primárně použije česká verze Prohlášení o dráze.

1.8 Kontakty

Viz Příloha "A".

1.9 Železniční nákladní koridory

Nařízení Evropského parlamentu a Rady (EU) č. 913/2010 o evropské železniční síti pro konkurenceschopnou nákladní dopravu vstoupilo v platnost 9. listopadu 2010. Toto Nařízení zavázalo členské státy k vytvoření mezinárodních tržně orientovaných železničních nákladních koridorů (Rail Freight Corridor – RFC) za účelem naplnění následujících cílů:

- posílení spolupráce mezi provozovateli infrastruktury v klíčových aspektech, jako je přidělování tras, rozvoj interoperabilních systémů a infrastruktury,
- nalezení správné rovnováhy mezi nákladní a osobní dopravou v rámci RFC, poskytnutím odpovídající kapacity pro nákladní dopravu v souladu s potřebami trhu a zajištěním splnění společných cílů přesnosti pro nákladní vlaky,
- podporovat intermodalitu mezi železniční dopravou a jinými druhy dopravy tím, že do procesu řízení koridorů začlení terminály.

Správa železnic je členem RFC Baltsko-jadranský (RFC 5), RFC Východní a východo-středomořský (RFC 7), RFC Severomořsko-baltský (RFC 8) a RFC Rýnsko-dunajský (RFC 9). Pro detailní popis RFC, kterých je Správa železnic členem navštivte prosím následující webové stránky:

- RFC „Baltsko-jadranský“ – www.rfc5.eu,
- RFC „Východní a východo-středomořský“ – www.rfc7.eu,
- RFC „Severomořsko-baltský“ – www.rfc8.eu,
- RFC „Rýnsko-dunajský“ – www.rfc9.eu.

1.10 RailNetEurope – mezinárodní spolupráce mezi provozovateli drah

RailNetEurope (RNE) vznikla v lednu 2004 z iniciativy řady evropských manažerů infrastruktury a přidružených subjektů, kteří si přáli založit společnou celoevropskou organizaci, která by usnadnila jejich mezinárodní činnost. Toho lze dosáhnout poskytnutím řešení, která budou prospěšná všem členům RNE, jakož i dopravcům, žadatelům, kteří nejsou držiteli platné licence, a jiným zúčastněným stranám. Z tohoto důvodu je úkolem RNE také poskytovat podporu, pokud jde o dodržování evropského právního rámce. To zahrnuje rozvoj harmonizovaných mezinárodních obchodních procesů, šablon, příruček a pokynů. RNE také vyvíjí a harmonizuje příslušné IT nástroje, pokud je to nutné.

Více informací o RNE naleznete na adrese <http://www.rne.eu/organisation/rne-approach-structure/>.

1.10.1 One Europe – One service

Síť kontaktních míst One-Stop-Shop (OSS) reprezentuje manažery infrastruktury v mezinárodní dopravě. Jsou jediným kontaktním místem pro celou mezinárodní trasu železniční dopravy, od počátečních otázek týkajících se přístupu k mezinárodním požadavkům na trasy a revizím výkonnosti po vlakovém provozu. Správa železnic také provozuje OSS.

Seznam kontaktních osob OSS v Evropě naleznete na adrese: <http://www.rne.eu/organisation/oss-c-oss/>.

1.10.2 RNE nástroje

1.10.2.1 Path coordination system (PCS)

RNE PCS je mezinárodní koordinační systém žádostí o trasu pro dopravce a další žadatele, manažery infrastruktury, přidělců kapacity a RFC. Jedná se o webovou aplikaci optimalizující koordinaci mezinárodní cesty tím, že zajišťuje, aby všechny žádosti a nabídky byly harmonizovány všemi zúčastněnými stranami. Dále je PCS jediným nástrojem pro zveřejnění závazné nabídky PaP a rezervní kapacity a pro správu mezinárodních požadavků na trasy v rámci RFC.

Přístup k RNE PCS je zdarma. Uživatelský účet lze vyžádat prostřednictvím podpory RNE PCS: support.pcs@rne.eu. Více informací naleznete na adrese <http://pcs.rne.eu>.

1.10.2.2 Charging information system (CIS)

CIS je informační systém o zpoplatnění použití dráhy pro žadatele provozovaný manažery infrastruktury a přidělců kapacity. Tato webová aplikace poskytuje rychlé informace o cenách spojených s používáním evropské železniční infrastruktury a provádí předběžnou kalkulaci ceny za použití dráhy mezinárodními trasami vlaků během několika minut. Je to aplikace zastřešující různé národní systémy zpoplatnění železniční infrastruktury. Přístup k aplikaci je zdarma bez nutnosti registrace.

Pro více informací navštivte webové stránky aplikace CIS (<http://cis.rne.eu>) nebo napište na Help desk CIS (support.cis@rne.eu).

1.10.2.3 Train information system (TIS)

TIS je webová aplikace, která poskytuje podporu pro mezinárodní řízení vlakové dopravy tím, že poskytuje údaje o mezinárodních osobních a nákladních vlacích v reálném čase. Data do systému jsou poskytována přímo ze systémů Správy železnic. Manažeři infrastruktury posílají data do RNE TIS, kde jsou všechny data od různých manažerů infrastruktury o příslušném vlaku spojena do jednoho přehledu z výchozí stanice do cílové stanice vlaku. Tímto způsobem mohou být vlaky monitorovány z výchozí do cílové stanice bez ohledu na hranice.

Doprováci a provozovatelé terminálů mohou získat přístup do systému RNE TIS. Mohou se stát členy RNE TIS Advisory Board. Všichni členové této poradní skupiny si navzájem poskytují plný přístup

k datům o společně provozovaných vlacích. V případě, že by chtěli dopravci a / nebo provozovatelé terminálů sdílet data o jimi společně provozovaném vlaku a nebyli členy RNE TIS Advisory Board musí spolu uzavřít dohodu o sdílení dat.

Přístup do RNE TIS je bezplatný. Uživatelský účet lze vyžádat prostřednictvím podpory RNE TIS: support.tis@rne.eu. Více informací naleznete na adrese <http://tis.rne.eu>.

2 PODMÍNKY PŘÍSTUPU

2.1 Úvod

Kapitola 2 tohoto Prohlášení o dráze popisuje zásady a podmínky pro přístup žadatelů na celostátní dráhu a regionální dráhy v majetku státu, kde je Správa železnic přidělcem kapacity.

Tyto zásady a podmínky se uplatní také na části Evropských nákladních koridorů, které se nachází na dráhách, kde je Správa železnic přidělcem kapacity.

2.2 Obecné přístupové požadavky

2.2.1 Požadavky na žadatele o kapacitu dráhy

Žádost o přidělení kapacity dráhy může u Správy železnic podat právnická nebo fyzická osoba, která je držitelem platné licence, nebo osoba, která není držitelem platné licence a splnila všechny právními předpisy stanovené podmínky. Osoba, která není usazená na území České republiky a hodlá podat žádost o přidělení kapacity dráhy pro účely provozování přeshraniční osobní drážní dopravy, oznámí tuto skutečnost Úřadu pro přístup k dopravní infrastruktuře nejpozději 2 měsíce před podáním řádné žádosti o přidělení kapacity dráhy do ročního jízdního řádu. Osoba, která hodlá podat žádost o přidělení kapacity dráhy pro účely provozování osobní drážní dopravy bez smlouvy o veřejných službách v přepravě cestujících, oznámí tuto skutečnost nejpozději 2 měsíce před podáním žádosti Úřadu pro přístup k dopravní infrastruktuře.

2.2.2 Kdo může provozovat drážní dopravu

Provozovat osobní drážní dopravu na dráze celostátní nebo regionální může při splnění podmínek stanovených zákonem o dráhách právnická nebo fyzická osoba, která:

- a) je usazená na území České republiky, nejedná-li se o osobu usazenou v členském státě Evropské unie provozující přeshraniční osobní drážní dopravu;
- b) je držitelem platné licence;
- c) má uzavřenou smlouvu s provozovatelem dráhy o provozování drážní dopravy, není-li provozovatel dráhy a dopravce jedna osoba;
- d) je držitelem platného osvědčení dopravce (osvědčení jako bezpečnostní certifikát pro provozování drážní dopravy na dráze celostátní a dráhách regionálních v České republice vydává na základě žádosti Drážní úřad);
- e) je finančně způsobilá k provozování drážní dopravy. Finanční způsobilost prokazuje dopravce Drážnímu úřadu a rozumí se jí schopnost finančně zabezpečit zahájení a řádné provozování drážní dopravy po dobu alespoň 12 měsíců. Dopravce není finančně způsobilý, pokud je jeho úpadek řešen rozhodnutím insolvenčního soudu o prohlášení konkurzu na majetek dlužníka nebo o povolení reorganizace nebo u něhož insolvenční soud rozhodl o zrušení konkurzu z důvodu, že pro uspokojení věřitelů je majetek dlužníka zcela nepostačující, nebo dluží nedoplatky na daních, pojistném nebo penále na sociální zabezpečení, příspěvku na státní politiku zaměstnanosti nebo pojistném na všeobecné zdravotní pojištění;
- f) má po celou dobu provozování drážní dopravy uzavřeno pojištění odpovědnosti za škodu způsobenou provozem drážní dopravy a uhrazené pojistné, přičemž na dráhách provozovaných Správou železnic je stanovena minimální výše pojistného plnění v částce 50.000.000 Kč;
- g) má v celém rozsahu provozované drážní dopravy přidělenou kapacitu dráhy - na dráze celostátní a dráhách regionálních ve vlastnictví státu přiděluje kapacitu dráhy Správa železnic;
- h) má sjednanou cenu za použití dráhy pro jízdu vlaku podle cenových předpisů a stanoven způsob její úhrady;

- i) má pro případ přepravy mimořádné zásilky nebo mimořádné přechodnosti drážního vozidla s provozovatelem dráhy sjednány zvláštní technické a provozní podmínky, které tuto přepravu umožňují.

Provozovat nákladní drážní dopravu na dráze celostátní nebo regionální může při splnění podmínek stanovených zákonem o dráhách právnická nebo fyzická osoba, která:

- a) je držitelem platné licence;
- b) má s provozovatelem dráhy uzavřenou smlouvu o provozování drážní dopravy, není-li provozovatel dráhy a dopravce jedna osoba;
- c) je držitelem osvědčení dopravce (osvědčení jako bezpečnostní certifikát pro provozování drážní dopravy na dráze celostátní a dráhách regionálních v České republice vydává na základě žádosti Drážní úřad);
- d) je finančně způsobilá k provozování drážní dopravy. Finanční způsobilost prokazuje dopravce Drážnímu úřadu a rozumí se jí schopnost finančně zabezpečit zahájení a řádné provozování drážní dopravy po dobu alespoň 12 měsíců. Dopravce není finančně způsobilý, pokud je jeho úpadek řešen rozhodnutím insolvenčního soudu o prohlášení konkurzu na majetek dlužníka nebo o povolení reorganizace nebo u něhož insolvenční soud rozhodl o zrušení konkurzu z důvodu, že pro uspokojení věřitelů je majetek dlužníka zcela nepostačující, nebo dluží nedoplatky na daních, pojistném nebo penále na sociální zabezpečení, příspěvku na státní politiku zaměstnanosti nebo pojistném na všeobecné zdravotní pojištění;
- e) má po celou dobu provozování drážní dopravy uzavřeno pojištění odpovědnosti za škodu způsobenou provozem drážní dopravy a uhrazené pojistné, přičemž na dráhách provozovaných Správou železnic je stanovena minimální výše pojistného plnění v částce 50.000.000 Kč;
- f) má v celém rozsahu provozované drážní dopravy přidělenou kapacitu dráhy - na dráze celostátní a dráhách regionálních ve vlastnictví státu přiděluje kapacitu dráhy Správa železnic;
- g) má sjednanou cenu za použití dráhy pro jízdu vlaku podle cenových předpisů a stanoven způsob její úhrady;
- h) má pro případ přepravy mimořádné zásilky nebo mimořádné přechodnosti drážního vozidla s provozovatelem dráhy sjednány zvláštní technické a provozní podmínky, které tuto přepravu umožňují.

O smlouvě viz kapitola 2.3.1.

2.2.3 Licence

Licence k provozování drážní dopravy udělená úřadem členského státu Evropské unie platí na území České republiky.

V České republice uděluje licenci pro provozování drážní dopravy na dráze celostátní a dráhách regionálních Drážní úřad se sídlem Wilsonova 300/8, 121 06 Praha 2.

Licence může být udělena za podmínek stanovených zákonem o dráhách, tj. pokud žadatel:

- a) je starší 18 let a plně svéprávný, jde-li o fyzickou osobu,
- b) je bezúhonný,
- c) je odborně způsobilý,
- d) je finančně způsobilý,
- e) závažným způsobem neporušil pracovněprávní předpisy,
- f) závažným způsobem neporušil celní předpisy, jde-li o oprávnění k provozování nákladní drážní dopravy,
- g) je ke dni zahájení provozu drážní dopravy pojištěn pro případ povinnosti nahradit újmu způsobenou tímto provozem a

h) je usazen na území České republiky.

Pro další informace navštivte www.ducr.cz.

2.2.4 Bezpečnostní certifikát – osvědčení dopravce

Dopravce musí mít ke dni zahájení drážní dopravy na dráze celostátní nebo na dráze regionální osvědčení dopravce, ve kterém je uveden druh dopravy a rozsah služeb, na něž se vztahuje. Osvědčení vydává Drážní úřad, se sídlem Wilsonova 300/8, 121 06 Praha 2, na základě žádosti dopravce. Osvědčení dopravce tvoří:

- a) části osvědčující opatření přijatá dopravcem ke splnění požadavků na vnitřní organizační strukturu a systém řízení pro zajištění drážní dopravy a vytvoření systému zajišťování bezpečnosti provozování drážní dopravy, kterým se rozumí soubor organizačních a technologických opatření pro bezpečné provozování drážní dopravy,
- b) části osvědčující opatření přijatá dopravcem pro splnění podmínek odborné způsobilosti osob zajišťujících provozování drážní dopravy, podmínek stanovených zákonem o dráhách pro provozování drážních vozidel a určených technických zařízení na vydání vnitřních předpisů pro provozování drážní dopravy, o provozování drážních vozidel, o provozování určených technických zařízení, o požadavcích na odbornou způsobilost a znalosti osob zajišťujících provozování drážní dopravy a o způsobu jejich ověřování včetně systému pravidelného školení.

Dopravci, který je držitelem osvědčení dopravce uděleného úřadem jiného členského státu Evropské unie vydá Drážní úřad po splnění legislativních podmínek pouze části osvědčení dopravce uvedené ve výše uvedeném odstavci pod písmenem b).

Pro další informace navštivte www.ducr.cz.

2.2.5 Pokrytí provozních rizik

Dopravce, který provozuje drážní dopravu na dráze celostátní nebo na dráze regionální je povinen dodržovat požadavky zákona o dráhách ve vztahu k finanční způsobilosti a pojištění:

- a) finančně zajistit řádné provozování drážní dopravy po celou dobu platnosti licence,
- b) ke dni zahájení drážní dopravy sjednat pojištění odpovědnosti za škody z provozu drážní dopravy a zaplatit pojistné a po celou dobu provozování drážní dopravy mít sjednáno toto pojištění a zaplacené pojistné, přičemž na dráhách provozovaných Správou železnic je stanovena minimální výše pojistného plnění v částce 50.000.000 Kč.

2.3 Obecné obchodní podmínky

Správa železnic přiděluje kapacitu dráhy za cenu sjednanou podle cenových předpisů stanovením rámcových časových tras vlaků. Kapacitu dráhy přiděluje na dobu platnosti ročního jízdního řádu.

2.3.1 Smlouva o provozování drážní dopravy

Bezpečné provozování drážní dopravy na dráze vyžaduje součinnost všech zúčastněných osob. V tomto procesu jsou to dopravce, provozovatel dráhy a vlastník dráhy. Jejich vzájemné vztahy jsou definovány dvoustranným smluvním ujednáním.

Pro dopravce, který vstupuje na dráhu za účelem provozování drážní dopravy, to je smlouva o provozování drážní dopravy na celostátní dráze a regionálních dráhách sjednaná mezi dopravcem a provozovatelem dráhy.

Dopravce je povinen provozovat drážní dopravu podle smlouvy uzavřené s provozovatelem dráhy o provozování drážní dopravy na dráze. Provozovatel dráhy je povinen poskytnout dopravci smluvně sjednané služby ve standardní kvalitě a nediskriminačně.

Dopravce a provozovatel dráhy, na níž má být doprava provozována, se nesmí při uzavírání smlouvy o provozování drážní dopravy na dráze ani při její změně odchýlit od obsahu tohoto Prohlášení o dráze.

Pokud při uzavírání smlouvy o provozování drážní dopravy vznikne mezi provozovatelem dráhy a dopravcem spor o soulad návrhu na uzavření smlouvy se zákonem o dráhách, rozhodne na žádost jednoho z nich o tom, zda návrh na uzavření smlouvy není v rozporu s tímto zákonem, Úřad pro přístup k dopravní infrastruktuře.

2.3.1.1 Smlouva mezi dopravcem a Správou železnic jako přidělcem kapacity a provozovatelem dráhy

Obchodní podmínky sjednává Správa železnic s dopravcem před zahájením provozování drážní dopravy, a to uzavřením dvoustranné smlouvy.

Předmětem smlouvy je úprava vzájemných práv a povinností smluvních stran při:

- a) přidělování kapacity dráhy na celostátní dráze a regionálních dráhách, na nichž je Správa železnic přidělcem,
- b) provozování drážní dopravy na celostátní dráze a regionálních dráhách provozovaných Správou železnic,
- c) použití zařízení služeb provozovaných Správou železnic a využití služeb, které bezprostředně souvisí s provozováním drážní dopravy na celostátní nebo regionální dráze, poskytovaných Správou železnic.

Smluvní podmínky použití dráhy na regionálních drahách pronajatých třetí osobě upravují samostatné smlouvy mezi dopravcem a nájemcem příslušné dráhy regionální.

Standardní formát smlouvy mezi dopravcem a Správou železnic jako přidělcem kapacity a provozovatelem dráhy:

S M L O U V A *o provozování drážní dopravy na celostátní dráze a regionálních dráhách*

Kapitola I	Provozování drážní dopravy
Článek 1	<i>Přidělování kapacity dráhy</i>
Článek 2	<i>Jízdní řád a plánování jízd vlaků</i>
Článek 3	<i>Omezení provozování dráhy</i>
Článek 4	<i>Předpisové podmínky</i>
Článek 5	<i>Zaměstnanci dopravce</i>
Článek 6	<i>Drážní vozidla</i>
Článek 7	<i>Mimořádné zásilky</i>
Článek 8	<i>Omezení jízdy vlaků</i>
Článek 9	<i>Mimořádné události</i>
Kapitola II	Zpoplatnění výkonů a služeb
Článek 10	<i>Ceny za přidělení kapacity dráhy</i>
Článek 11	<i>Ceny za použití dráhy</i>
Článek 12	<i>Ceny za poskytnuté služby</i>
Článek 13	<i>Evidence výkonů a služeb</i>
Článek 14	<i>Fakturace</i>
Kapitola III	Další ujednání
Článek 15	<i>Odpovědnost za škody nebo jiné újmy</i>
Článek 16	<i>Systém odměňování výkonu</i>
Článek 17	<i>Ukončení smluvního vztahu</i>
Článek 18	<i>Ostatní ustanovení</i>
Článek 19	<i>Závěrečná ustanovení</i>
Příloha 1	Vnitřní předpisy provozovatele dráhy

Příloha 2	Sumární přehled fakturovaných cen za použití dráhy jízdou vlaku
Příloha 3	Sumární přehled sankce za nevyužitou nebo odřeknutou přidělenou kapacitu

Dále viz kapitola 5.

2.3.1.2 Smlouva mezi dopravcem a PKP CARGO INTERNATIONAL, a.s. jako provozovatelem dráhy

PKP CARGO INTERNATIONAL, a.s., jako provozovatel regionální dráhy Milotice nad Opavou – Vrbno pod pradědem, umožňuje provozování drážní dopravy na příslušné regionální dráze pouze dopravcům, kteří splňují podmínky pro provozování drážní dopravy podle zákona č. 266/1994 Sb, o dráhách, ve znění pozdějších předpisů, a to na základě uzavřené smlouvy o provozování drážní dopravy při splnění smlouvou stanovených podmínek. O uzavření smlouvy je možno písemně požádat na adrese společnosti (PKP CARGO INTERNATIONAL, a.s., Hornopolní 3314/38, Ostrava, Moravská Ostrava, PSČ 702 62, případně e-mailem na adrese: draznilegislativa@pkpcargointernational.com nebo prostřednictvím datové schránky – ID schránky: gv4cgeh .

2.3.2 Smlouvy s žadateli, kteří nejsou držiteli platné licence

Podmínkou pro přidělení kapacity dráhy žadateli, který není držitelem platné licence, je splnění právními předpisy stanovených podmínek žadatelem a uzavření Smlouvy o přidělení kapacity dráhy mezi Správou železnic a žadatelem, který není držitelem platné licence. Předmětem této smlouvy je úprava vzájemných práv a povinností smluvních stran při objednávání a přidělování kapacity dráhy a jejím následném využívání.

Na nákladních koridorech (viz kapitola 1.9) platí specifická pravidla obsažená zejména v Nařízení 913/2010/EU a též další specifická pravidla, zveřejněná v Koridorovém informačním dokumentu každého koridoru (CID). Tato specifická pravidla se uplatňují pouze na mezistátní nákladní vlaky jedoucí podle pravidel konkrétního nákladního koridoru.

Standardní formát smlouvy mezi žadatelem a Správou železnic:

SMLOUVA o přidělení kapacity dráhy žadateli, který není držitelem platné licence

<i>Článek 1</i>	<i>Definice</i>
<i>Článek 2</i>	<i>Předmět smlouvy</i>
<i>Článek 3</i>	<i>Práva a povinnosti smluvních stran</i>
<i>Článek 4</i>	<i>Cena a platební podmínky</i>
<i>Článek 5</i>	<i>Platnost</i>
<i>Příloha 1</i>	<i>Kontaktní adresy jednotlivých IM pro určení dopravce žadatelem</i>

2.3.3 Rámcová smlouva

Správa železnic v souladu s článkem 14 Nařízení komise (EU) 2016/545 rámcové smlouvy o rezervaci kapacity dráhy nenabízí a nově neuzavírá. Platnost stávajících rámcových smluv uzavřených na dobu určitou nebude prodloužena a rezervovanou kapacitu dráhy, která je v nich specifikována, není po zbylé období platnosti těchto smluv možné navyšovat.

2.4 Pravidla provozu

Základní pravidla provozu na dráze celostátní a regionální vydává formou prováděcích vyhlášek k zákonu o dráhách Ministerstvo dopravy.

Pro další informace navštivte www.mdcr.cz.

Konkrétní výčet pravidel provozu, která je dopravce povinen při provozování drážní dopravy dodržovat, určuje smlouva mezi dopravcem a provozovatelem dráhy (viz kapitola 2.3.1.1). Na evropských nákladních koridorech (viz kapitola 1.9) platí další specifická pravidla zveřejněná v Koridorovém informačním dokumentu každého koridoru (CID). Tato specifická pravidla se uplatňují pouze na mezistátní nákladní vlaky jedoucí podle pravidel konkrétního nákladního koridoru.

2.4.1 Vnitřní předpisy

V souladu s ustanovením zákona o dráhách vydává Správa železnic vnitřní předpisy určující pravidla organizování a zabezpečení provozu na dráhách celostátních a regionálních provozovaných Správou železnic, které jsou závazné pro dopravce. Jejich seznam je uveden na Portále provozování dráhy a jejich výčet je též součástí smlouvy o provozování drážní dopravy.

Základní vnitřní předpisy určující pravidla organizování a zabezpečení provozu na dráhách celostátních a regionálních jsou na tratích, kde dochází ke styku drah s dráhami na území sousedních států (viz 3.2.2), a na tratích s dálkově ovládaným zabezpečovacím zařízením, doplněny, příp. upraveny, dalšími dokumenty provozovatele dráhy.

Správa železnic má zavedeny postupy pro rozpoznání potřeby případné spolupráce s jinými subjekty v oblastech, ve kterých sdílejí rozhraní a které by mohly ovlivnit zavádění příslušných opatření k usměrňování rizik v souladu s požadavky Nařízení Komise (EU) č. 1169/2010.

Základní vnitřní předpisy určující pravidla organizování a zabezpečení provozu na pronajatých dráhách regionálních stanoví provozovatel příslušné dráhy regionální.

Kontakty na provozovatele drah regionálních jsou uvedeny v kapitole 1.1.3 a v Příloze "A".

2.4.2 Vzájemná komunikace provozovatele dráhy s dopravcem

V souladu s Rozhodnutím Komise ze dne 14. listopadu 2012 o technické specifikaci pro interoperabilitu týkající se subsystému „provoz a řízení dopravy“ železničního systému v Evropské unii a o změně rozhodnutí 2007/756/ES (Rozhodnutí Komise 2012/757/EU) je provozním jazykem na dráhách provozovaných Správou železnic český jazyk. Na pohraničních tratích může být dohodou mezi provozovateli dráhy dohodnut i jiný provozní jazyk.

Jedním ze základních prostředků pro komunikaci Správy železnic jako provozovatele dráhy s dopravci je webový Portál provozování dráhy poskytující informace o dráze, jako jsou podmínky přístupu, pohraniční ujednání a vnitřní předpisy provozovatele dráhy, popis provozované sítě (Tabulky traťových poměrů, Základní dopravní dokumentace), výluky na síti provozované Správou železnic včetně plánů a výlukových rozkazů a přehled pomalých jízd. Dále jsou zde zveřejněny pomůcky k ročnímu jízdnímu řádu, a to jak aktuální, tak i připravované, informace pro dopravce, kontakty na dispečerský aparát Správy železnic a odkazy na ostatní aplikace provozovatele dráhy, kam je nabízen dopravcům přístup.

Pro komunikaci Správy železnic s veřejností jsou určeny oficiální webové stránky Správy železnic na adrese www.szdc.cz.

2.4.2.1 Zajištění vzájemné datové komunikace dopravců a Správy železnic v rámci implementace TAF/TAP TSI

Správa železnic provozuje Soubor provozních informačních systémů (dále jen SPIS), které jsou vzájemně provázány a propojeny a informačně pokrývají celý životní cyklus vlaku od předání žádosti o trasu až po kalkulaci cen za použití dráhy pro jízdu vlaku. Pro komunikaci s IS dopravců se využívají standardy definované v rámci společné evropské implementace TAF/TAP TSI. Při postupné implementaci TAF TSI (Nařízení komise (EU) č. 1305/2014) a TAP TSI (Nařízení Evropské komise č. 454/2011) a současně s provozem IS KAPO pro zajištění automatizovaného výpočtu ceny za použití dráhy pro jízdu vlaku a návazných služeb Správy železnic se postupně spouští oboustranná datová komunikace mezi IS dopravců a IS provozovatele dráhy. Podmínky pro vzájemnou datovou komunikaci IS dopravců s jednotlivými aplikacemi SPIS se zveřejňují

na Portále provozování dráhy a rovněž jsou předmětem vzájemných dohod. Datová komunikace IS dopravce se SPIS probíhá v souladu s výše uvedenou legislativou výměnou definovaných zpráv prostřednictvím datového rozhraní Common interface. Konkrétní napojení IS dopravce na jednotlivé aplikace SPIS je podmíněno souhlasným stanoviskem oprávněného zástupce Správy železnic k datové výměně se SPIS. Základní podmínkou vzájemné datové komunikace IS dopravce/žadatele s jednotlivými aplikacemi SPIS je přidělení čísla společnosti dle TAF TSI a TAP TSI. Tato podmínka platí i pro pořizování informací prostřednictvím IS Správy železnic.

V některých případech Správa železnic nabízí jako plnohodnotnou variantu k datové komunikaci přístup do vlastních IS, kde dopravci využívají poskytovaných funkcionalit.

Cílem provozování SPIS je maximálně účelná automatizace jednotlivých procesů a činností provozovatele dráhy směřující jak k on-line propojení s IS dopravců a okolních IM prostřednictvím centrálních IS RNE, tak i k automatizovanému výpočtu cen za přidělení kapacity dráhy, užití dráhy jízdou vlaku a využití poskytnutých služeb. Tím dochází k náhradě předchozích převážně ručně vedených evidencí a zvýšení přesnosti všech procesů na rozhraní mezi dopravci a Správou železnic a rovněž vnitřních procesů provozovatele dráhy, což se v konečném důsledku projevuje vyšší jakostí a efektivitou činnosti provozovatele dráhy.

Pro stanovení podrobných podmínek a pravidel užívání SPIS a komunikace se SPIS vydává Správa železnic předpis SŽDC Is 10 „Předpis pro užívání souboru provozních informačních systémů provozovatele dráhy (SPIS)“.

2.5 Mimořádné zásilky

Zásilka se považuje za mimořádnou, jestliže pro svoje vnější rozměry, hmotnost nebo povahu s přihlédnutím k parametrům užitých drážních vozidel a tratí, dotčených přepravou, vyžaduje přijetí a provedení zvláštních technických nebo provozních opatření na straně některého zúčastněného provozovatele dráhy.

Za mimořádné zásilky (dále jen „MZ“) se považují:

- a) Zásilky s překročením ložné míry (dále jen „PLM“), vozidla překračující vztažný obrys:
 - » zásilka, která svým rozměrem přesáhne ložnou míru nebo u níž není dodrženo předepsané omezení ložné šířky,
 - » zásilky ložných jednotek kombinované dopravy překračující platnou ložnou míru a jejichž kód je vyšší než kód příslušné tratě nebo jsou dopravovány vlaky, které nejsou určeny pro kombinovanou dopravu (není uveden příslušný kód vlaku) nebo ložné jednotky nejsou naloženy na schválených kódovaných vozech pro kombinovanou dopravu,
 - » železniční kolejové vozidlo překračující svým kinematickým nebo statickým obrysem vztažný obrys odpovídající průřeznému průřezu tratě, pokud Drážní úřad nestanovil jinak.
- b) Zásilky s překročenou hmotností:
 - » hmotnost zásilky překračuje stanovenou traťovou třídu zatížení příslušné tratě (na nápravu nebo na běžný metr vozu),
 - » hmotnost nákladu překračuje údaj pro nejvyšší zatížení vozu (rastr ložné hmotnosti / rastr dodatkového údaje).
- c) Zásilky s mimořádnou délkou:
 - » tuhé ložné jednotky na dvou vozech s opleny / kluznými otočnými opleny,

- » zásilky ohebných ložných jednotek o délce větší než 36 m na více vozech¹.
- d) Ostatní zásilky:
- » železniční kolejové vozidlo, u něhož Drážní úřad rozhodl, že smí být provozováno za zvláštních technických a provozních podmínek (jako zvláštní, mimořádná zásilka),
 - » zásilky naložené na vozech s více než 8 nápravami.
- e) Ostatní zásilky s ohledem na ustanovení CIM, AVV, Nakládací směrnice UIC a vyhlášky UIC 502-1:
- » železniční vozidlo přepravované na vlastních kolech, které je samo předmětem přepravní smlouvy, bez označení RIV/RIC/TEN nebo bez označení v rastru přechodnosti (např. CZ/ČD) podle Úmluvy o používání nákladních vozů AVV přílohy 11, čl. 2.1 nebo č. 2.2,
 - » náklad, který není uložen a zajištěn podle zásad mezinárodních předpisů (např. Nakládací směrnice UIC) a není-li k dispozici žádné srovnatelné, alternativní zajištění,
 - » zásilka, která má přejít na lodní převoz (trajekt), pokud nevyhovuje podmínkám uvedeným v Úmluvě o používání nákladních vozů (AVV, příl. 11, přípojek 1),
 - » zásilka nákladu, který nemůže být přepraven do stanice určení bez překládky, pokud váží více než 25 t nebo je naložen na hlubinovém voze (platí jen pro překládku na železnici s jiným rozchodem kolejí),,
 - » ostatní zásilky výše neuvedené, které vyplývají z evropských norem, Dohod a Úmluv (např. UIC)².

Mimořádné zásilky se smí přepravovat jen po splnění podmínek stanovených provozovatelem dráhy. Přepravu MZ na dráze celostátní a drahách regionálních provozovaných Správou železnic je dopravce povinen projednat se Správou železnic – URMIZA (Ústřední registr mimořádných zásilek) podle předpisu SŽDC D31, který stanovuje pravidla pro projednávání, organizování a posuzování možnosti přepravy MZ. Předpis SŽDC D31 aplikuje ustanovení vyhlášky UIC 502-1, která reguluje schvalovací postupy v mezistátní přepravě MZ.

MZ v mezistátní přepravě musí dopravce předem projednat a harmonizovat se spolupracujícími dopravci na železničních infrastrukturách.

Vyhlášku UIC 502-1 publikuje UIC na internetové stránce:

<http://www.uic.org/etf/codex/codex-resultat.php?codeFiche=502>.

Seznam útvarů/osob provozovatelů drah a dopravců, které jsou oprávněny k projednávání MZ v mezinárodní přepravě, je uveden jako MB 502-1_Příloha E na internetové stránce UIC:

<http://www.uic.org/spip.php?article2145>.

Kontakty:

Správa železniční dopravní cesty, státní organizace
Odbor řízení provozu a výluk – URMIZA
Dlážděná 1003/7, 110 00 Praha 1 – Nové Město

¹ Na Správu železnic a některých dalších železničních podnicích jsou přepravy uskutečněné v ucelených vlacích považovány za pravidelné zásilky (bez projednávání jako MZ), pokud jsou dodrženy podmínky zajištění nákladu podle zásad mezinárodních předpisů (např. Nakládací směrnice UIC).

² Jedná se např. o vozy s prošlou revizí, u nichž jsou zjištěny škody a závady, které mají za následek omezení rychlosti a přeprava je přípustná jen jako mimořádná zásilka; o drážní vozidlo na vlastních kolech (hnací vozidlo, elektrická/motorová jednotka apod.), které smí být přepravováno jen s připuštěnými technickými a provozními podmínkami jako mimořádná zásilka.

Pracoviště:

Praha 8, Křížíkova 2
tel.: +420 972 244 761
+420 972 244 405
fax: +420 972 244 690
e-mail: urmiza@szdc.cz

Olomouc, Nerudova 1
tel.: +420 972 741 258
fax.: +420 972 741 203
e-mail: urmiza@szdc.cz

Kontakty na provozovatele ostatních drah regionálních jsou uvedeny v kapitole 1.1.3 a v Příloze "A".

2.6 Nebezpečné věci

Za nebezpečné věci se považují látky a předměty, jejichž přeprava je vyloučena nebo povolena pouze za splnění podmínek stanovených Řádem pro mezinárodní železniční přepravu nebezpečných věcí (RID), v platném znění.

Přeprava nebezpečných věcí se řídí mimo jiné ustanoveními RID a následující legislativy:

- Zákon č. 266/1994 Sb., o dráhách, ve znění pozdějších předpisů.
- Nařízení vlády č. 1/2000 Sb., o přepravním řádu pro veřejnou drážní nákladní dopravu, ve znění pozdějších předpisů.
- Vyhláška č. 376/2006 Sb., o systému bezpečnosti provozování dráhy a drážní dopravy a postupech při vzniku mimořádných událostí na dráhách.
- Vyhláška Ministerstva dopravy č. 100/1995 Sb., kterou se stanoví podmínky pro provoz, konstrukci a výrobu určených technických zařízení a jejich konkretizace (Řád určených technických zařízení).
- Nařízení vlády č. 208/2011 Sb., o technických požadavcích na přepravitelná tlaková zařízení.

V souladu s ustanovením RID jsou Správou železnic vypracovány Interní nouzové plány pro následující vlakové stanice:

- Beroun seř.n.
- Brno-Maloměřice
- Břeclav přednádraží
- Bohumín-Vrbice
- Česká Třebová směr.sk.
- České Budějovice seř.n.
- České Velenice
- Děčín hl.n.
- Domažlice
- Havlíčkův Brod
- Hněvice
- Horní Dvořiště
- Hradec Králové hl.n.
- Cheb
- Chomutov
- Jihlava
- Kolín
- Kralupy nad Vltavou
- Krnov
- Liberec
- Lovosice
- Mladá Boleslav hl.n.
- Most nové nádraží
- Nové Sedlo u Lokte
- Nymburk seř.n.
- Olomouc pravé předn.
- Ostrava Kunčice
- Ostrava levé n.
- Ostrava pravé n.
- Pardubice hl.n.
- Plzeň seř.n.
- Praha-Libeň
- Protivín
- Přerov přednádraží
- Sokolov
- Strakonice
- Tábor
- Trutnov hl.n.
- Třinec
- Turnov
- Týniště nad Orlicí
- Ústí nad Labem západ
- Valašské Meziříčí
- Veselí nad Lužnicí
- Znojmo

Dále viz kapitola 3.4.3 a 4.7.2.

2.7 Podmínky provozu drážních vozidel

Základní pravidla provozu drážních vozidel na dráze celostátní a regionální stanovuje zákon o dráhách.

Drážní správní úřad schválí typ drážního vozidla v souladu s platnými právními předpisy. Podkladem pro rozhodnutí drážního správního úřadu je certifikát shody vydaný autorizovanou osobou podle zvláštního právního předpisu (nařízení vlády č. 133/2005 Sb., o technických požadavcích na provozní a technickou propojenost evropského železničního systému), tvoří-li drážní vozidlo subsystém evropského železničního systému. V ostatních případech je podkladem pro rozhodnutí drážního správního úřadu výsledek zkoušky drážního vozidla, kterou zajistí výrobce drážního vozidla nebo jiná osoba, která prokáže právní zájem na schválení typu drážního vozidla, na svůj náklad u právnické osoby pověřené Ministerstvem dopravy.

Na dráhách lze provozovat drážní vozidlo, které svou konstrukcí a technickým stavem odpovídá požadavkům bezpečnosti drážní dopravy, obsluhujících osob, přepravovaných osob a věcí a jehož technická způsobilost byla prokázána shodou se schváleným typem a které neohrožuje životní prostředí. Drážní vozidla hnací a drážní vozidla tažená s rychlostí nad 160 km/h na dráhách železničních musí mít technickou způsobilost kromě prokázané shody se schváleným typem ještě ověřenou Drážním úřadem. Zjistí-li dopravce nebo jeho zaměstnanec, že provozované vozidlo ohrožuje bezpečnost drážní dopravy, je povinen neprodleně učinit opatření pro zabránění vzniku případné mimořádné události nebo pro snížení jejích následků.

Působnost v oblasti schvalování vozidel vykonává též Agentura Evropské unie pro železnice a to v rozsahu a způsobem dle Nařízení č. 2016/796 a případných prováděcích předpisů.

Pro další informace navštivte www.ducr.cz.

Doprovce musí při provozu drážních vozidel zabránit všem negativním dopadům na životní prostředí, a to při respektování obecně platných právních předpisů.

Doprovce musí při provozu hnacích kolejových vozidel zajistit jejich zbrojení takovým způsobem, který není v rozporu s platnou legislativou České republiky, a zároveň předchází negativním dopadům na životní prostředí.

Doprovce je povinen přijímat vlastní opatření k odstranění negativních dopadů na životní prostředí, které se staly v souvislosti s provozováním drážních vozidel, a to i v případě, že vinu nese jiný subjekt.

Doprovce, jehož činností došlo k poškození životního prostředí, je povinen neprodleně zajistit nápravná opatření. Není-li to pro dopravce možné nebo z vážných důvodů účelné, je povinen ekologickou újmu Správě železnic nahradit jiným způsobem (náhradní plnění), případně nahradit tuto újmu Správě železnic v penězích.

Správa železnic v zájmu prevence před možným ohrožením životního prostředí stanovuje ve svých vnitřních předpisech provozní podmínky a konkrétní opatření určené k zabránění, resp. minimalizaci potenciálních škod na životním prostředí. Tyto provozní podmínky a opatření jsou pro všechny fyzické a právnické osoby zúčastněné na železničním provozu závazné.

Na dráhách provozovaných Správou železnic lze provozovat pouze drážní vozidla, jejichž dvojkolí jsou udržována v souladu s ČSN EN 15313.

Dopravce je povinen po každé manipulaci s drážním vozidlem, při níž dojde k

- vykolejení vozidla, kdy alespoň jedno kolo opustilo i krátkodobě temeno hlavy kolejnice nebo přešlo nepoddajný předmět vyšší než 3 cm (kromě najetí na zarážku nebo opuštění temena hlavy kolejnice v kolejových brzdách),
- nárazu vozidla i přes nárazníky na překážku nebo jiné kolejové vozidlo rychlostí vyšší než 5,5 km/h,
- překročení maximální hmotnosti nákladu na délku vozu nebo jednotkovou plochu podlahy, přetížení vozu, podvozku, dvojkolí nebo kola o více než 5 % nad dovolené zatížení,
- volnému pádu kompaktního tuhého předmětu na podlahu vozu s energií, odpovídající pádu předmětu o hmotnosti alespoň 30 kg z výšky 3 m,
- tažení nebo tlačení vozidla smykem nebo působením síly na jiné než k tomu určené díly,
- násilnému odstraňování plastických deformací kostry nebo spodku vozidla,
- přejetí přes svážný pahrbek vozidlem, jehož spouštění je omezeno nebo zakázáno,
- působení agresivních medií,

zajistit prohlídku tohoto drážního vozidla osobou odborně způsobilou a stanovit podmínky pro další dopravu. Stanovené podmínky dopravce sdělí Správě železnic.

2.8 Podmínky pro personál zajišťující provoz

Požadavky na zdravotní způsobilost zaměstnanců zajišťujících provozování dráhy a drážní dopravy stanoví vyhláška č. 101/1995 Sb., kterou se vydává Řád pro zdravotní způsobilost osob při provozování dráhy a drážní dopravy, v platném znění. Požadavky na odbornou způsobilost osob řídících drážní vozidlo jsou stanoveny Vyhláškou č. 16/2012 Sb., o odborné způsobilosti osob řídících drážní vozidlo a osob provádějících revize, prohlídky a zkoušky určených technických zařízení a o změně vyhlášky Ministerstva dopravy č. 101/1995 Sb., kterou se vydává Řád pro zdravotní a odbornou způsobilost osob při provozování dráhy a drážní dopravy, ve znění pozdějších předpisů.

Konkrétní požadavky na odbornou způsobilost a znalosti osob zajišťujících provozování drážní dopravy a způsob jejich ověřování, včetně systému pravidelného školení, stanoví každý dopravce vnitřním předpisem pro provozování drážní dopravy.

Konkrétní požadavky na odbornou způsobilost a znalosti osob zajišťujících činnosti související s organizováním a řízením drážní dopravy a způsob jejich ověřování, včetně systému pravidelného školení, stanoví provozovatel dráhy vnitřním předpisem.

Vstup do provozované železniční dopravní cesty, na pozemky a do objektů Správy železnic mají povoleny osoby, které vlastní průkaz zaměstnance provozovatele drážní dopravy.

Všechny ostatní osoby musí o povolení vstupu do provozované železniční dopravní cesty, na pozemky a do objektů Správy železnic požádat. Povolení vydává Správa železnic dle předpisu Správy železnic SŽDC Ob1, díl II, postup a informace k vyřízení povolení naleznete na www.szdc.cz v sekci „Vstup na ŽDC.“

Dopravce předá před jízdou vlaku do IS Správy železnic číslo licence každého strojvedoucího, který řídí činné hnací vozidlo na vlaku. Uvedená povinnost není podmínkou přístupu k dráze a její nesplnění ze strany dopravce neznemožní využití dráhy dopravcem a ani žádným jiným způsobem neovlivní vztahy mezi Správou železnic a dopravcem. Číslo licence slouží výhradně k ověření splnění podmínek pro provozování drážní dopravy dopravcem, dle ustanovení § 23 odst. 1 písmeno d) zákona o dráhách a pro potřeby Drážního úřadu; zaměstnanci Správy železnic nemají v IS Správy železnic přístup k takovým údajům, které by umožnili bližší identifikaci držitele čísla licence. V případě nesdělení čísla licence každého strojvedoucího, který řídí činné hnací vozidlo na vlaku, dle první věty, Správa železnic obratem vyrozumí Drážní úřad o této skutečnosti.

3 INFRASTRUKTURA

3.1 Úvod

Tato kapitola obsahuje popis funkčních a technických charakteristik železniční infrastruktury ve vlastnictví České republiky. Je formulována za účelem splnění informačních potřeb stávajících a nových žadatelů o kapacitu v souvislosti s plánováním železniční dopravy. V textu kapitoly je odkazováno na dokumenty provozovatelů dráhy, technické předpisy, doplňující informace a předpisy, mapy apod..

3.2 Rozsah sítě

3.2.1 Technická charakteristika sítě

Technické specifikace sítě jsou popsány v této kapitole a zobrazeny na mapách M02 až M13. Technické specifikace jsou také v registru infrastruktury vedeném v souladu s ustanovením článku 35 Směrnice 2008/57/ES o interoperabilitě železničního systému ve Společenství.

3.2.2 Místa styku drah

Místa styku dráhy celostátní a drah regionálních s dráhami na území sousedních států:

Místo styku	Cizí železniční správa
Mosty u Jablunkova st.hr. (km 286,534)	Železnice Slovenské republiky (ŽSR)
Horní Lideč st.hr. (km 21,110)	Železnice Slovenské republiky (ŽSR)
Vlářský průmysk st.hr. (km 163,500)	Železnice Slovenské republiky (ŽSR)
Velká nad Veličkou st.hr. (km 44,685)	Železnice Slovenské republiky (ŽSR)
Hodonín st.hr. (km 3,009)	Železnice Slovenské republiky (ŽSR)
Sudoměřice nad Moravou st.hr. (km 14,950)	Železnice Slovenské republiky (ŽSR)
Lanžhot st.hr. (km 11,395)	Železnice Slovenské republiky (ŽSR)
Břeclav st.hr. (km 77,992)	ÖBB Infrastruktur AG (ÖBB)
Znojmo st.hr. (km 87,660)	ÖBB Infrastruktur AG (ÖBB)
České Velenice st.hr. (km 163,100)	ÖBB Infrastruktur AG (ÖBB)
Horní Dvořiště st.hr. (km 61,097)	ÖBB Infrastruktur AG (ÖBB)
Železná Ruda st.hr. (0,000)	DB Netz AG (DB Netz)
Česká Kubice st.hr. (km 184,102)	DB Netz AG (DB Netz)
Cheb st.hr. (km 140,587)	DB Netz AG (DB Netz)
Aš st.hr. (km 29,585)	DB Netz AG (DB Netz)
Vojtanov st.hr. (km 51,897)	DB Netz AG (DB Netz)
Kraslice st.hr. (km 27,452)	DB Netz AG (DB Netz)
Potůčky st.hr. (km 46,199)	DB Netz AG (DB Netz)
Vejprty st.hr. (km 35,391)	DB Netz AG (DB Netz)
Děčín st.hr. (km 11,860)	DB Netz AG (DB Netz)
Dolní Poustevna st.hr. (km 26,271)	DB Netz AG (DB Netz)
Rumburk st.hr. (km 97,690)	DB Netz AG (DB Netz)
Varnsdorf staré nádr. st.hr. (km 13,706)	Deutsche Regionaleisenbahn GmbH (DRE)
Varnsdorf st.hr. (km 11,459)	DB Netz AG (DB Netz)
Hrádek nad Nisou st.hr. (km 21,769)	PKP Polskie Linie Kolejowe S.A. (PKP-PLK)
Frýdlant v Čechách st.hr. (km 200,107)	PKP Polskie Linie Kolejowe S.A. (PKP-PLK)
Harrachov st.hr. (km 40,111)	Dolnośląska Służba Dróg i kolei (DSDiK)
Královec st.hr. (km 62,089)	PKP Polskie Linie Kolejowe S.A. (PKP-PLK)
Meziměstí st.hr. (km 92,774)	PKP Polskie Linie Kolejowe S.A. (PKP-PLK)
Lichkov st.hr. (km 113,251)	PKP Polskie Linie Kolejowe S.A. (PKP-PLK)
Mikulovice st.hr. (km 51,500)	PKP Polskie Linie Kolejowe S.A. (PKP-PLK)
Jindřichov ve Slezsku st.hr. (km 25,694)	PKP Polskie Linie Kolejowe S.A. (PKP-PLK)
Bohumín-Vrbice st.hr. (km 4,275)	PKP Polskie Linie Kolejowe S.A. (PKP-PLK)

Místo styku	Cizí železniční správa
Bohumín st.hr. (km 279,628)	PKP Polskie Linie Kolejowe S.A. (PKP-PLK)
Petrovice u Karviné st.hr. (km 292,602)	PKP Polskie Linie Kolejowe S.A. (PKP-PLK)
Český Těšín st.hr. (km 139,112)	PKP Polskie Linie Kolejowe S.A. (PKP-PLK)

Seznam provozovatelů zaústěných drah v České republice je uveden v Příloze „H“.

3.2.3 Další informace

Železniční dráhy se z hlediska významu, účelu a technických podmínek stanovených prováděcím předpisem člení do jednotlivých kategorií.

Kategoriemi železničních drah pro účely tohoto Prohlášení o dráze jsou:

- dráha celostátní, jíž je dráha, která slouží mezinárodní a celostátní veřejné železniční dopravě a je jako taková označena,
- dráha regionální, jíž je dráha regionálního nebo místního významu, která slouží veřejné železniční dopravě a je zaústěná do celostátní nebo jiné regionální dráhy,
- dráha místní, jíž je dráha místního významu oddělená od celostátní nebo regionální dráhy; dráha je oddělená, umožňuje-li přesun drážního vozidla na jinou dráhu jen s použitím zvláštního technického zařízení nebo slouží-li výhradně provozování neveřejné osobní drážní dopravy, osobní drážní dopravy pro potřeby cestovního ruchu nebo provozované historickými vlaky,
- vlečka, jíž je dráha, která slouží vlastní potřebě provozovatele nebo jiného podnikatele a je zaústěná do celostátní nebo regionální dráhy, nebo jiné vlečky,
- zkušební dráha, jíž je dráha, která slouží zejména k provádění zkušebního provozu drážních vozidel nebo zkoušek pro schválení typu nebo změny typu drážních vozidel a drážní infrastruktury.

Viz Příloha "B".

Aktuální údaje o infrastruktuře poskytují na vyžádání jednotliví provozovatelé drah. Kontakty na provozovatele drah regionálních jsou uvedeny v kapitole 1.1.3 a v Příloze "A".

3.3 Popis sítě

Dráhu tvoří:

- železniční spodek, který tvoří těleso železničního spodku, stavby a zařízení železničního spodku, jakož i dopravní plochy,
- železniční svršek, který je tvořen z kolejí, výhybek, zvláštních konstrukcí a konstrukčních prvků; součásti železničního svršku jsou zejména kolejnice, kolejnicové podpory, upevňovací, drobné kolejivo, výhybkové součásti, dilatační zařízení, izolované styky, vodivá a speciální spojení, přídržné kolejnice, ochranné kolejnice, ozubnicové tyče, zařízení proti putování kolejnic, pražcové kotvy, kolejové lože, ohřev výhybek,
- železniční přejezdy,
- stavby a pevná zařízení nutná k ochraně proti nepříznivým vlivům dráhy, tj. zařízení proti hluku, bludným proudům, korozi, rušení telekomunikačních systémů, vlivu vysokého napětí a k omezení vlivu provozování dráhy a drážní dopravy na elektrizační soustavu,
- sdělovací zařízení pro přenos informací obsahující přenosové cesty, zařízení koncová, spojovací, přenosová, zapojená do samostatných okruhů nebo telefonní, dálkopisné, datové a rádiové sítě, zařízení rozhlasová a dále zařízení hodinová, informační, průmyslové televize a požární signalizace,
- zabezpečovací zařízení obsahující technické prostředky zabezpečení a řízení drážní dopravy v železničních stanicích a na tratích, zařízení pro mechanizaci a automatizaci spádovišť a související přenosové cesty,

- g) elektrická zařízení obsahující zařízení, která zajišťují napájení elektrických hnacích vozidel (trakční napájecí a spínací stanice, trakční vedení), prostředky dispečerského řízení, drážní elektrická silnoproudá zařízení pro výrobu, přeměnu, zásobování a využití elektrické energie, speciální elektrická zařízení, přístroje a osvětlovací zařízení, zařízení pro napájení zabezpečovacího zařízení, elektrická zařízení pro předtápění vlakových souprav, zařízení pro ochranu před účinky atmosférické elektřiny, zařízení pro ochranu před negativními účinky zpětných trakčních proudů, případně další elektrická zařízení napájená i z trakčního vedení,
- h) pevná zařízení pro měření, údržbu a opravy dráhy, zařízení pro diagnostiku závad jedoucích vozidel a k nim příslušející budovy,
- i) budovy a zařízení určené k organizování, zabezpečení a řízení drážní dopravy a k uspokojování přepravních potřeb a poskytování služeb spojených s přepravou veřejnosti, včetně inženýrských sítí nutných k jejich provozování,
- j) pozemky v obvodu dráhy,
- k) další zařízení, která svou činností ovlivňují jízdu železničního vozidla nebo jsou jízdou železničního vozidla ovlivňována.

Toto Prohlášení o dráze se týká pouze těch součástí dráhy celostátní a drah regionálních, které jsou v majetku České republiky. Uvedené součásti dráhy splňují technické podmínky a požadavky prostorového uspořádání, traťových tříd zatížení, geometrického uspořádání koleje a uspořádání tělesa železničního spodku, staveb železničního spodku, zařízení železničního spodku a podmínky stavby přejezdu, technické parametry železničního svršku, způsobu označování tratě, vybavenosti železničních stanic a železničních zastávek, uspořádání elektrických zařízení, zabezpečovacího a sdělovacího zařízení.

Podrobné informace o konkrétním prvku sítě poskytuje Správa železnic na vyžádání na adrese oss@szdc.cz.

3.3.1 Zeměpisná identifikace

Základní charakteristika železniční sítě (k 30. 6. 2017)	
délka tratí celkem (km)	9 459
jednokolejně (km)	7 534
dvoukolejně a vícekolejně (km)	1 925
Délka tratí TEN-T (km)	2 393
Délka elektrizovaných tratí (km)	3 216
AC 25 kV / 50 Hz (km)	1 382
DC 3 kV (km)	1 774
DC 1,5 kV (km)	24
AC 15 kV / 16,7 Hz (km)	14
Délka úzkorozchodných tratí (km)	23
Stavební délka kolejí celkem (km)	15 493
Délka tratí s rychlostí (km)	
do 80 km/h (km)	7 098
od 81 do 120 km/h (km)	1 821
od 121 do 159 km/h (km)	181
160 km/h a více (km)	360
Počet výhybek (ks)	21 753
Počet mostů (ks)	6 784
Celková délka mostů (m)	152 198
Počet tunelů (ks)	163
Celková délka tunelů (m)	45 762
Počet úrovnňových přejezdů (ks)	8 041
Délka kolejí vybavených	
automatickým blokem (km)	3 269

automatickým hradlem (km)	2 695
reléovým poloautoblokem (km)	911
hradlovým poloautoblokem (km)	313
Délka tratí vybavených	
vlakovým zabezpečovačem (km)	1 832
dálkovým ovládním stanic (km)	1 676
Počet stanic vybavených zabezpečovacími zařízeními	
elektronickým	341
hybridním	32
releovým	385
elektromechanickým (mechanickým)	516
dálkově ovládaným	295

3.3.1.1 Typologie drah

Rozsah jednokolejných, dvoukolejných a vícekolejných tratí je uveden v mapové části.

Viz mapa "M05".

3.3.1.2 Rozchody

Dráhu celostátní a dráhy regionální tvoří koleje s normálním rozchodem, stanoveným v souladu s výnosem Mezinárodní železniční unie UIC č. 510, tj. 1 435 mm (vyjma dráhy regionální Třemešná ve Slezsku – Osoblaha s úzkým rozchodem koleje 760 mm).

3.3.1.3 Stanice a uzly

Viz kapitola 3.6 a Příloha "B".

3.3.2 Parametry a limity tratí

3.3.2.1 Průjezdny průřez

Prostorové uspořádání staveb dráhy vymezují rozměrové parametry tratí, stanovené pro bezpečnou průchodnost drážních vozidel.

Průjezdny průřezy Z-GC a Z-GB pro dráhu normálního rozchodu vycházejí z průjezdných průřezů Evropského výboru pro normalizaci CEN (EN 15273-3), které byly vytvořeny na základě vztažných kinematických obrysů pro vozidla GB a GC.

Průjezdny průřez Z-GČD pro dráhu normálního rozchodu vychází ze vztažného kinematického obrysu pro vozidla GČD, který je shodný se vztažným kinematickým obrysem G2.

Průjezdny průřez Z-GCZ3 pro dráhu normálního rozchodu vychází ze vztažného kinematického obrysu GCZ3 odvozeného pro patrové jednotky osobní dopravy. Vztažný kinematický obrys GCZ3 je větší než vztažný kinematický obrys DE3 (podle čl. D.4.8 ČSN EN 15273-3).

Základní průjezdny průřezy platné pro přímou kolej a kolej v oblouku o poloměru 250 m a větším:

- Základní průjezdny průřez Z-GC se uplatňuje při novostavbách a rekonstrukcích staveb a zařízení na celostátní dráze i na drahách regionálních,
- Základní průjezdny průřezy Z-GB, Z-GČD a Z-GCZ3 (úlevy ve srovnání se Z-GC) se uplatňují při posuzování stávajících staveb (do doby provedení modernizace nebo rekonstrukce) popř. se využívají při rekonstrukcích, pokud není odstranění překážek prostorové průchodnosti ekonomicky nebo technicky dosažitelné. Posouzení na průjezdny průřez Z-GB nenahrazuje posouzení na průjezdny průřez Z-GČD. Posouzení na průjezdny průřez Z-GCZ3 nahrazuje posouzení na průjezdny průřezy Z-GB a Z-GČD.

V obloucích o poloměru menším než 250 m se zvětšují šířkové rozměry základních průjezdných průřezů včetně postranních volných prostorů průjezdných průřezů podle vnitřních předpisů Správy železnic.

Do průjezdného průřezu mohou zasahovat pouze zařízení, která mění svou polohu při součinnosti s vozidly (kolejové brzdy v pracovní poloze, trolejové dráty na elektrizovaných tratích apod.), mají-li tato zařízení uvnitř průjezdného průřezu přesně vymezený dotyk s částmi vozidel, pro něž jsou určena, a nemohou-li se dostat do styku s jinými částmi vozidel. Pro nástupištní hranu ve výšce 550 mm se využívá ustanovení ČSN 73 6320 + Z1 pro jmenovitý průjezdný průřez.

Obrysy průjezdného průřezu Z-GC, Z-GČD a Z-GCZ3 a volného schůdného a manipulačního prostoru jsou uvedeny v Příloze "I"

3.3.2.2 Limity zatížení tratí

Tratě dráhy celostátní a drah regionálních se zařazují do traťových tříd zatížení s příslušnou přidruženou rychlostí podle toho, jakými neúčinnějšími kolejovými vozidly příslušné traťové třídy zatížení s přidruženou rychlostí mohou být poježděny.

Z hlediska přechodnosti kolejových vozidel, kdy se přechodností rozumí schopnost železničního stavebního objektu převést kolejové vozidlo po vlastní konstrukci při zachování bezpečnosti železničního provozu, se tratě v souladu s ČSN EN 15528 zařazují do traťových tříd zatížení s přidruženou rychlostí. Účinnost drážních vozidel charakterizujících traťovou třídu je dána velikostí největších ohybových momentů a posouvajících sil na staticky prostém nosníku se započítáním dynamických účinků odpovídajících přidružené rychlosti, které vyvolává souprava vytvořená z neomezeného počtu referenčních vozů simulujících převážně čtyřnápravové vozy s dvounápravovými podvozky. Tyto referenční vozy jsou určeny:

- odstupňovanou hmotností na nápravu;
- odstupňovanou hmotností na jednotku délky vozidla;
- dohodnutými geometrickými charakteristikami vzájemné vzdálenosti náprav.

Tratě se zařazují do traťových tříd zatížení A, B1, B2, C2, C3, C4, D2, D3, D4, D4xL, E4 a E5 podle odstupňovaných smluvních mezí uvedených dále na obrázku a v tabulce.

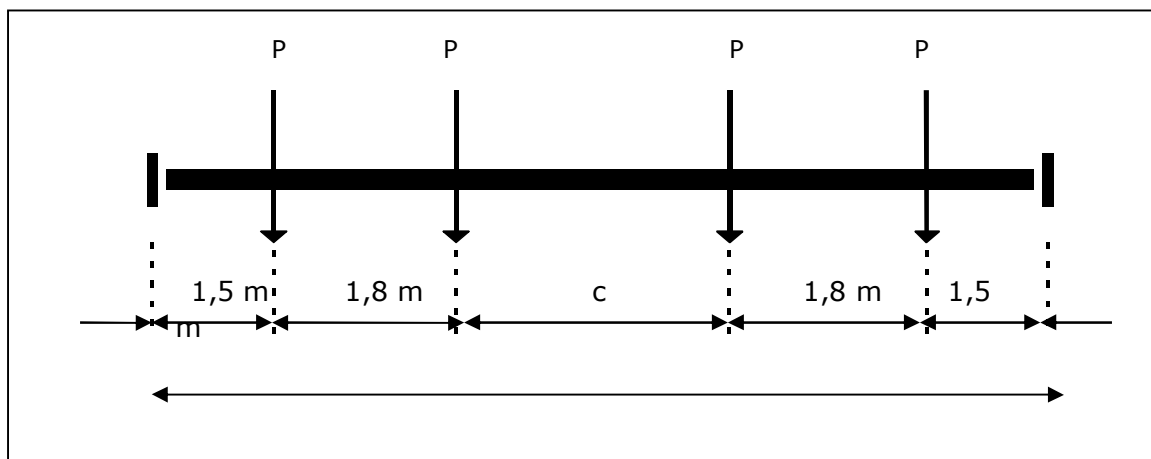

Smluvní meze pro zařazení tratě do traťové třídy

Traťová třída	Hmotnost na nápravu (P) [t]	Hmotnost na jednotku délky (p) [t/m]	c [m]	d [m]
A	16	5,0	6,20	12,80
B1	18	5,0	7,80	14,40
B2	18	6,4	4,65	11,25

Traťová třída	Hmotnost na nápravu (P) [t]	Hmotnost na jednotku délky (p) [t/m]	c [m]	d [m]
C2	20	6,4	5,90	12,50
C3	20	7,2	4,50	11,10
C4	20	8,0	3,40	10,00
D2	22,5	6,4	7,45	14,05
D3	22,5	7,2	5,90	12,50
D4	22,5	8,0	4,65	11,25
D4xL	22,5 (20) ^{*)}	8,0 (7,4) ^{*)}	6,50 (6,00) ^{*)}	18,30 (15,00) ^{*)}
E4	25	8,0	5,90	12,50
E5	25	8,8	4,75	11,35

^{*)} Speciální traťová třída zatížení pro lokomotivy má referenční vozy složené ze tří šestínápravových (lokomotivních) vozů a neomezeného počtu vozů shodných s referenčními vozy traťové třídy zatížení D4 – viz ČSN EN 15528.

Přehled dovolených traťových tříd zatížení s přidruženou rychlostí je uveden dále v Příloze "B", sloupci č. 12.

3.3.2.3 Sklonové poměry

Viz Příloha "B".

3.3.2.4 Rychlostní limity

Viz Příloha "B".

3.3.2.5 Maximální délky vlaků

Viz Příloha "B".

3.3.2.6 Napájecí zdroje

Na tratích dráhy celostátní a drah regionálních jsou použity systémy trakčních soustav:

- DC 3 kV,
- AC 25 kV / 50 Hz,
- AC 15 kV / 16,7 Hz,
- DC 1,5 kV.

Místa styku trakčních soustav DC 3 kV a AC 25 kV / 50 Hz:

Trať	místo styku trakčních soustav
Přerov–Břeclav ³	Nedakonice – km 132,103
Přerov–Brno	Nezamyslice – Ivanovice na Hané – km 60,558
Česká Třebová–Brno	Svitavy – Březová nad Svitavou – km 228,109
Kolín–Havlíčkův Brod	Kutná Hora hl.n. (koleje 1 – 6, 11) – km 287,580 – 287,310
Praha–České Budějovice	Benešov u Prahy – Olbramovice – km 132,000
Praha–Plzeň	Beroun – Zdice – km 41,080
Chomutov–Cheb	Kadaň–Prunéřov – Klášterec nad Ohří – km 138,870

^{3 3} V roce 2020 bude zahájena stavba Změna trakční soustavy na AC 25 kV, 50 Hz v úseku Nedakonice – Říkovice. Na dosud stejnosměrně napájeném úseku z Přerova do Nedakonic trati Přerov – Břeclav proběhne konverze trakční soustavy na 25 kV, 50 Hz v úseku Říkovice (mimo) – Nedakonice (napojení na stávající střídavou soustavu). Pro vozbu vlaků z Přerova na Břeclav bude nutné využít dvousystémových lokomotiv AC 25 kV, 50 Hz/DC 3 kV. Poslední stanicí se stejnosměrnou soustavou DC 3 kV trati Přerov – Břeclav bude žst. Říkovice. Dle předpokládaných termínů výstavby budou stejnosměrná vozidla DC 3 kV moci jezdit do Nedakonic přibližně do srpna 2022. Tento termín bude upřesňován s vývojem stavby.

Místa styku trakčních soustav DC 1,5 kV a AC 25 kV/50 Hz:

Trať	místo styku trakčních soustav
Tábor–Bechyně	ŽST Tábor (průjezd elektrických hnacích vozidel vlastní silou mezi částmi kolejiště elektrizovanými soustavou AC 25 kV a DC 1,5 kV není možný)

Místa styku trakčních soustav na státní hranici:

Cizí žel. správa	místo styku trakčních soustav	poznámka
DB Netz	Dolní Žleb st.hr. – Bad Schandau km 11,853	DC 3 kV/AC 15 kV
ÖBB	Sumerrau – Horní Dvořiště km 61,097	AC 15 kV/AC 25 kV
ÖBB	žst. České Velenice km 163,134	AC 15 kV/AC 25 kV
ÖBB	Břeclav st. hr. – Břeclav km 78,000	AC 15 kV/AC 25 kV

Základní parametry rozhraní sběrač – TV

Parametr	25 kV, 15 kV	3 kV, 1,5 kV
Materiál ližin sběrače	čistý uhlík uhlík plněný mědí max. 35 %	čistý uhlík uhlík plněný mědí max. 40 %
Délka hlavy sběrače	1950 mm	1950 mm
Šířka hlavy sběrače	max. 65 cm	max. 65 cm
Přítlačná síla sběrače statická	75 ± 15 N	105 ± 15 N
Přítlačná síla sběrače aerodynamická	Podle EN 50367 ed. 2, obr. A.8	Podle EN 50367 ed. 2, obr. A.10
Počet a vzdálenost sběračů	1-4 sběrače, vzdálenost podle Tabulky 4.2.13 TSI ENE, typ A Pro 3 a více sběračů platí též EN 50367 ed. 2, čl. A.1.5, uspořádání I. Použijí se vždy delší vzdálenosti.	1-4 sběrače, vzdálenost podle Tabulky 4.2.13 TSI ENE, typ A
Maximální výška trolejového drátu	6300 mm	6300 mm
Základní výška trolejového drátu	5500 mm	5500 mm
Minimální výška trolejového drátu	5000 mm 5100 mm pro trati s průjezdným průřezem Z-GC	4950 mm 5100 mm pro trati s průjezdným průřezem Z-GC
Úseky oddělení fází	krátký neutrální úsek podle EN 50367 ed.2 dělený neutrální úsek uspořádání I podle EN 50367 zvláštní řešení ed.2	N/A

Rekuperace na elektrizovaných tratích Správy železnic je povolena v místech označených příslušnými návěstidly pro elektrický provoz. Podrobné podmínky a požadavky jsou uvedeny v pokynech generálního ředitele SŽDC č. 11/2009 (DC 3 kV) a č. 14/2008 (AC 25 kV/ 50 Hz).

Do konce roku 2020 dojde k elektrifikaci úseku Týniště n.O. (mimo) – Častolovice – Solnice systémem AC 25 kV, 50 Hz se zahájením provozu v elektrické trakci na začátku roku 2021. Na tomto úseku není uvažováno s budováním FKZ (filtračně – kompenzační zařízení), které kompenzuje účiník menší než 1 u elektrických hnacích vozidel staršího typu. Z tohoto důvodu bude na tento úsek umožněn vjezd elektrických hnacích vozidel pouze se čtyřkvadrantovými měniči, tzn. s účinníkem 1.

Viz mapa "M05".

3.3.3 Zabezpečení provozu a komunikační systémy

Zabezpečovací zařízení, které v souvislosti s jízdami drážních vozidel přispívá k zajištění bezpečnosti železniční dopravy kontrolou a náhradou podílu lidského činitele a umožňuje automatizaci dopravního procesu a zvyšování propustné výkonnosti železničních stanic a tratí, se podle úrovně zajištění a kontroly podmínek pro zabezpečenou jízdu drážních vozidel dělí v souladu s TNŽ 34 2620 na zařízení:

- 1. kategorie – za splnění většiny bezpečnostních požadavků pro zabezpečenou jízdu vlaku odpovídají určení zaměstnanci;
- 2. kategorie – splnění určených bezpečnostních požadavků pro zabezpečenou jízdu vlaku zajišťuje zabezpečovací zařízení a za splnění ostatních bezpečnostních požadavků odpovídají určení zaměstnanci;
- 3. kategorie – splnění bezpečnostních požadavků pro zabezpečenou jízdu vlaku i posunu zajišťuje zabezpečovací zařízení.

Staniční a traťová zabezpečovací zařízení a vlaková zabezpečovací zařízení jsou schopna předávat si navzájem informace potřebné pro jejich funkci a též v rozsahu a formě podle požadavků použitého vlakového zabezpečovacího zařízení.

Viz mapa "M08"

3.3.3.1 Návěstní systémy

Návěstní soustava je tvořena jednotným systémem viditelných návěstí ve stanoveném provedení, tvaru a barvě a zvukových slyšitelných návěstí ve stanoveném provedení. Návěstní soustava umožňuje snadné, rychlé a jednoznačné vyjádření a vnímání návěstí a zajišťuje bezpečné provozování drážní dopravy. Základní návěsti návěstní soustavy jsou uvedeny v příloze č. 1 část I, Vyhl. č. 173/1995 Sb. Ministerstva dopravy ze dne 22. června 1995, kterou se vydává dopravní řád drah. Další používané návěsti jsou uvedeny ve vnitřních předpisech provozovatele dráhy.

Návěsti se dávají návěstní pomůckou (např. návěstní praporek, svítilna, návěstní tabule), případně rukou (ruční viditelné návěsti), nebo zvukem (zvukové návěsti), nebo prostřednictvím návěstních znaků mechanických nebo světelných návěstidel a neproměnných návěstidel (viditelné návěsti), nebo slovním pokynem.

3.3.3.2 Obvody dálkového řízení dopravy

Viz mapa "M06"

3.3.3.3 Komunikační systémy

Pro řízení drážní dopravy jsou provozovány následující traťové rádiové systémy:

- digitální rádiový systém GSM-R v pásmu 900 MHz,
- analogový rádiový systém TRS v pásmu 450 MHz,
- analogový rádiový systém ASCOM v pásmu 450 MHz,
- analogové simplexní rádiové sítě v pásmu 150 MHz.

Viz Příloha "F" a mapa "M10".

3.3.3.4 Vlakové zabezpečovací systémy

Na tratích dráhy celostátní a drah regionálních jsou jako systémy ATP (Automatic Train Protection) používány národní vlakový zabezpečovač LS a systém ERTMS/ETCS.

Viz mapa "M09".

Národní vlakový zabezpečovač LS je nízkokapacitní liniový vlakový zabezpečovač využívající frekvenčně impulsní kód pro přenos informací mezi staničním nebo traťovým zabezpečovacím zařízením a mobilní částí národního vlakového zabezpečovacího zařízení na drážním vozidle. Obvody pro vysílání kódu vlakového zabezpečovače na tratích, kde je toto zařízení použito, se považují za součást staničních a traťových zabezpečovacích zařízení. Staniční a traťová

zabezpečovací zařízení poskytují prostřednictvím národního vlakového zabezpečovače LS zjednodušené informace o návěsti na následujícím hlavním návěstidle nebo předvěsti.

Jedná se o zařízení třídy B dle Technických specifikací interoperability subsystému řízení a zabezpečení transevropského železničního systému (TSI CCS)⁴ pro Českou republiku.

Systém ERTMS/ETCS je evropský vlakový zabezpečovač. Jedná se o zařízení třídy A dle TSI CCS. Detailní popis systému ERTMS/ETCS, jeho funkce a požadavky na zařízení jsou uvedeny v dokumentech, na které odkazují TSI CCS.

Pro činnost systému ERTMS/ETCS úrovně 2 je nezbytné použití šifrovacích klíčů, které slouží k zašifrování užitečných dat pro rádiový přenos mezi radioblokovou centrálou (RBC) a mobilní částí ETCS. Šifrovací klíče pro mobilní část ETCS vydává na základě žádosti Správa železnic pro RBC v její správě. Náležitosti žádosti a detailní postup jsou uvedeny v samostatném dokumentu Správy železnic zveřejněném na Portále provozování dráhy.

Na traťovém úseku Kolín – Česká Třebová – Brno - Břeclav st. hr. Rakousko/Slovensko je v provozu traťová část systému ERTMS/ETCS úrovně 2 ve verzi podle souboru specifikací č. 1 dle TSI CCS (2.30d) . Podmínky pro provoz lokomotiv, řídicích vozů a speciálních hnacích vozidel se zapnutou mobilní částí systému ETCS a pod dohledem tohoto systému jsou uvedeny ve vnitřních předpisech provozovatele dráhy.

Dále probíhá výstavba ETCS v úseku Petrovice u Karviné st.hr. PL – Přerov – Břeclav, v rámci které se implementuje systém ETCS úrovně 2 ve verzi podle souboru specifikací č. 3 dle TSI CCS (3.6.0) v systémové verzi 1.1 (umožňuje také provoz vozidel s verzí mobilní části ETCS podle souboru specifikací č. 1 dle TSI CCS [2.3.0d]).

Podmínkou aktivování šifrovacích klíčů na straně RBC pro mobilní část ETCS jednotlivých vozidel je prokázání vzájemné kompatibility použitého typu mobilní části ETCS (včetně SW verze) s traťovou částí ETCS (typ a SW verze).

Kompatibilita se prokazuje:

- doložením kopie ES prohlášení o ověření palubního subsystému „řízení a zabezpečení“ pro konkrétní vozidlo;
- doložením kopie ES certifikátu o ověření palubního subsystému „řízení a zabezpečení“;
- kopií protokolu z úspěšného vykonání zkoušek kompatibility použitého typu mobilní části (dle kapitoly 6.5, přílohy Nařízení komise (EU) 2016/919). Rozsah a podmínky pro zkoušky kompatibility jsou uvedeny v samostatném dokumentu Správy železnic zveřejněném na Portále provozování dráhy.

Použitá úroveň traťové části ETCS, její verze a kontaktní údaje pro navázání spojení s jednotlivými RBC jsou uvedeny v TTP tabulka 04.

3.3.3.5 Vlakový automatizační systém

Na vybraných tratích dráhy celostátní a dráhy regionální je jako systém ATO (Automatic Train Operation) použit systém automatického vedení vlaku (AVV).

Pro účely systému automatického vedení vlaku (AVV) jsou na trati umístěna zařízení pro identifikaci polohy, tzv. magnetické informační body. Magnetické informační body jsou umístěny zejména v kolejích určených pro jízdy osobních (zastávkových) vlaků. Na některých tratích je pro identifikaci polohy nezbytné použití také systému GPS (Global Position System) na mobilní (vozidlové) části AVV.

Mobilní (vozidlová) část AVV musí obsahovat popis tratě (tzv. Route map). Na základě identifikace polohy vlaku, popisu tratě a informací přenesených prostřednictvím vlakového zabezpečovače a/nebo zadaných strojvedoucím pak mobilní (vozidlová) část AVV zajišťuje plynulou a úspornou jízdu vlaků.

⁴ Aktuálně se jedná o Nařízení komise (EU) 2016/919 ze dne 27. května 2016.

Viz mapa "M13".

3.4 Omezení provozu

Správa železnic neodpovídá žadateli za omezení jízdy vlaků způsobené vlivem:

- povětrnostních podmínek znemožňujících řádné provozování drážní dopravy,
- dopravní situace vyvolané mimořádnými událostmi podle § 49 zákona o drahách, které nevzniknou činností Správy železnic,
- dopravce při nedodržení podmínek provozování drážní dopravy z jeho strany,
- jednání třetích osob, přičemž za „třetí osoby“ se považují ty, které nemají vůči Správě železnic žádný závazkový vztah,
- vyhlášení regulačních opatření v železniční dopravě za krizových stavů,
- omezení provozování dráhy, které bylo realizováno v souladu s platnou legislativou,

a při indikování závady na vlaku dopravce diagnostickým zařízením, vyjma případů, kdy bude prokázána vadná činnost diagnostického zařízení (seznam diagnostických zařízení viz Příloha "J").

V těchto případech není Správa železnic povinna hradit žadateli náhradu vzniklé škody.

Dojde-li k omezení jízdy vlaků dopravce, nezaviněným Správou železnic, poskytne Správa železnic dopravci všechny dostupné podklady, jimiž sama disponuje a které jsou potřebné pro prokázání odpovědnosti za toto omezení.

Správa železnic organizuje a řídí provozování drážní dopravy tak, aby drážní doprava probíhala bezpečně a plynule při dodržení stanoveného jízdního řádu vlaku. Správa železnic při tom postupuje podle příslušných ustanovení vnitřních předpisů provozovatele dráhy.

V případě, že dojde k narušení plynulosti provozu z jiných důvodů nežli z důvodu mimořádné události (např. uvážnutí vlaku na trati), je dopravce, který narušil plynulost provozu, povinen neprodleně zabezpečit odstranění důvodu narušení plynulosti. Provozovatel dráhy mu při odstranění důvodu narušení plynulosti poskytne součinnost. Pokud dopravce nezajistí odstranění důvodu narušení provozu nebo toho není sám schopen, může provozovatel dráhy požádat ostatní dopravce o součinnost při odstraňování důvodu narušení. Náklady spojené s poskytnutím pomoci a za všechny škody a náklady, které tímto narušením vznikly, jak provozovateli dráhy, tak i ostatním dopravcům, nebo třetím stranám jdou k tíži té strany, která narušení provozu způsobila. Prokazatelné náklady vzniklé dopravci v přímé souvislosti s odstraněním důvodu narušení z viny jiného dopravce (např. odvozem uváženého vlaku jiného dopravce) uhradí tomuto dopravci Správa železnic. Dopravce, který narušení plynulosti provozu způsobil, je následně povinen tyto náklady Správě železnic uhradit.

3.4.1 Specializovaná infrastruktura

Správa železnic omezuje využití přidělené kapacity dráhy na úzkorozchodné dráze regionální Třemešná ve Slezsku – Osoblaha, a to pouze na žadatele provozující drážní vozidla technicky způsobilá pro provozování drážní dopravy na této dráze.

Správa železnic omezuje využití přidělené kapacity dráhy na regionálních dráhách Rybník – Lipno nad Vltavou, Tábor – Bechyně a Štamberk – Veřovice, a to pouze na žadatele provozující drážní vozidla technicky způsobilá pro provozování drážní dopravy na těchto dráhách.

Správa železnic omezuje využívání přidělené kapacity dráhy na dráze celostátní v traťových úsecích, které jsou vybaveny dálkovým ovládním zabezpečovacího zařízení (DOZ) a kde je mj. podmínkou přístupu na dráhu vybavení hnacího, řídicího nebo speciálního vozidla vozidlovou radiostanicí schopnou plně spolupracovat v režimu základního rádiového spojení s použitým traťovým rádiovým systémem. Viz Příloha "F".

Správa železnic omezuje využití přidělené kapacity dráhy na dráze celostátní a drahách regionálních v traťových úsecích, které jsou vybaveny radioblokem a kde je mj. podmínkou přístupu na dráhu vybavení hnacího, řídicího nebo speciálního vozidla terminálem zajišťujícím plnohodnotnou komunikaci a spolupráci hnacího vozidla s radioblokem. Požadavek na vybavení vozidla terminálem může být dále upřesněn vydáním pokynu nebo vnitřního předpisu provozovatele dráhy pro provoz na konkrétním traťovém úseku.

Na vybraných úsecích nových, respektive modernizovaných tratí vybavených výhradně systémem ETCS bude Správa železnic omezovat využití přidělené kapacity dráhy pouze na použití hnacího, řídicího nebo speciálního vozidla, pro které jsou vydány a aktivovány šifrovací klíče pro možnost přihlášení k RBC takových traťových úseků. Podmínky pro vydání a aktivaci šifrovacích klíčů pro přihlášení k RBC jsou uvedeny v kapitole 3.3.3.4.

3.4.2 Ekologická omezení

Na základě nařízení vlády č. 152/1992 Sb. o ochranných pásmech přírodních léčivých zdrojů lázeňského místa Františkovy Lázně je v úsecích dráhy Cheb – Františkovy Lázně – Vojtanov, Tršnice – Františkovy Lázně – Hazlov a Tršnice – Skalná zakázáno přepravovat vozidly látky, které by mohly negativně ovlivnit přírodní léčivé zdroje.

Z důvodu ochrany vod a vodních zdrojů je v lokalitách:

- » obvod železniční stanice Jedlová, který se nachází v II. pásmu hygienické ochrany vod vodárenské nádrže Chřibská (rozhodnutí okresního úřadu Děčín č. ev. 050/4964/99/235/ZF ze dne 30. 8. 1999),
- » obvod železniční stanice Letohrad a část mezistaničního úseku Lanšperk – Letohrad, které se nachází v ochranném pásmu vodního zdroje II. stupně pro zdroje podzemní vody (rozhodnutí Městského úřadu Žamberk č.j. 2929/2009/ZPZE-8/231.8/KOSP-226),
- » obvod železniční stanice Jablonné nad Orlicí a část mezistaničního úseku Jablonné nad Orlicí – Těchonín, které se nachází v ochranném pásmu vodního zdroje II. stupně pro zdroje podzemní vody (rozhodnutí Městského úřadu Žamberk č.j. 11185/2010/ZPZE-7/231.8/SCHP-70),

zakázáno:

- » odstavovat vlaky či soupravy nebo jednotlivé vozy obsahující závadné látky, mimo vozidla s pohonnými látkami pro vlastní provoz,
- » zřizovat sklady, a to i dočasné, se závadnými a nebezpečnými látkami, a manipulace s nimi,
- » zřizovat skládky odpadů, odkládat volně odpadky a odpady.

Správa železnic z důvodu prevence před možným ohrožením životního prostředí v případech zjištění opakovaného úniku závadných látek z drážních vozidel (např. úkapu ropných látek apod.) vymezí Staničním řádem úsek staniční koleje určený pro stání, resp. odstavení takových drážních vozidel. Stání, resp. odstavení takových drážních vozidel je pak pro dopravce dovoleno pouze na vymezených místech.

Doplňování pohonných hmot do drážních vozidel mimo stacionární zařízení služeb čerpací stanice je možné pouze za splnění podmínek stanovených platnou legislativou České republiky v oblasti ochrany životního prostředí, zejména § 39 zákona č. 254/2001 Sb., o vodách a o změně některých zákonů, ve znění pozdějších předpisů, včetně jeho prováděcích předpisů a interních předpisů provozovatele dráhy. Dopravce je v tomto případě zejména povinen mít havarijný plán vypracovaný v souladu s výše uvedenou legislativou a schválený příslušným vodoprávním úřadem. Seznam doporučených lokalit pro doplňování pohonných hmot do drážních vozidel mimo stacionární zařízení služeb čerpací stanice zveřejňuje Správa železnic na portále provozování dráhy.

3.4.3 Omezení přeprav nebezpečných věcí

Na základě nařízení vlády č. 152/1992 Sb. o ochranných pásmech přírodních léčivých zdrojů lázeňského místa Františkovy Lázně je v úsecích dráhy Cheb – Františkovy Lázně – Vojtanov, Tršnice – Františkovy Lázně – Hazlov a Tršnice – Skalná zakázáno přepravovat vozidly látky, které by mohly negativně ovlivnit přírodní léčivé zdroje.

3.4.4 Omezení v tunelu

V úseku Ejpovice – Plzeň hl.n. je možno provozovat drážní dopravu pouze hnacími vozidly a řídicími vozy vybavenými funkční radiovou stanicí GSM-R. Z důvodu použití pevné jízdní dráhy je také v tomto úseku zakázáno provozování drážních vozidel bez uzavřeného okruhu WC. Pokud je vlak vybaven WC bez uzavřeného okruhu, je povinností dopravce zajistit nepoužívání WC po dobu jízdy tunelem. Jízda parní lokomotivy v tomto úseku je povolena s provozuschopným kotlem a ohněm na roštu pouze za podmínky, že nebude vyvíjet tažnou sílu a za podmínek stanovených pro dopravu parní lokomotivy v článku 5 Směrnice SŽDC č. 71 Protipožární opatření při provozování parních lokomotiv na železniční dopravní cestě, kterou provozuje Správa železniční dopravní cesty, státní organizace.

3.4.5 Omezení na mostech

Bez specifických omezení.

3.5 Dostupnost infrastruktury

3.5.1 Zjednodušené řízení drážní dopravy

Na trati dráhy, kde je drážní doprava organizována tak, že se ve stanovených traťových úsecích pohybuje pouze jeden vlak nebo posunující drážní vozidlo, popřípadě má doprovod vlaku předem stanoveny dopravní, kde se vlaky křížují nebo předjíždějí, lze použít zjednodušeného řízení drážní dopravy.

Stanovené dopravní nejsou trvale obsazeny osobami řídicími drážní dopravu. Vlaková doprava je v těchto případech řízena z jednoho místa a doprovod vlaku se ve stanovených dopravních dorozumívá s osobou řídicí drážní dopravu. Při křížování nebo předjíždění vlaků musí být předem určena vjezdová kolej, popřípadě se stanoví, který vlak vjede do dopravní jako první.

Na traťovém úseku musí být zajištěno dorozumívání doprovodu vlaku s osobou, která řídí drážní dopravu, vhodným sdělovacím zařízením ze stanovených dopravní, popřípadě i z vlaku. Vlak nesmí ze stanovené dopravní odjet bez souhlasu osoby řídicí drážní dopravu nebo bez jiného povolení provozovatele dráhy.

Na tratích, na kterých je instalováno specifické technické zařízení (dále jen „radioblok“⁵), se drážní doprava organizuje prostřednictvím datových (hlasových) pokynů dávaných osobou řídicí drážní dopravu. Ve stanovených traťových úsecích se pohybuje pouze jeden vlak nebo posunový díl. Strojvedoucí vedoucího hnacího vozidla má osobou řídicí drážní dopravu předem stanoveny dopravní, kde si musí vyžádat další pokyny k jízdě vlaku nebo posunového dílu.

Stanovené dopravní nejsou trvale obsazeny osobami řídicími drážní dopravu. Vlaková doprava je v těchto případech řízena z jednoho místa a strojvedoucí vedoucího hnacího vozidla se ve stanovených dopravních dorozumívá s osobou řídicí drážní dopravu. Vlak nebo posunový díl nesmí ze stanovené dopravní odjet bez souhlasu osoby řídicí drážní dopravu nebo bez jiného povolení provozovatele dráhy.

⁵ **Radioblokem** se rozumí technické zařízení umožňující řízení a kontrolu vlakové dopravy ve vymezené oblasti formou autentizovaných povolení k jízdě předávaných hnacím vozidlům prostřednictvím rádiové sítě s datovým přenosem informací a s následnou kontrolou jízdy hnacích vozidel podle vydaných povolení.

Na traťovém úseku a ve stanovených dopravních musí být hnací vozidla vybavena terminálem zajišťujícím plnohodnotnou komunikaci a spoluprací hnacího vozidla s radioblokem.

Viz mapa "M08".

3.5.2 Omezení provozování dráhy

Provozovatel dráhy zpracuje návrh plánu omezení provozování dráhy nebo její části z důvodu provádění činností spojených s údržbou nebo opravou dráhy a činností spojených s uskutečňováním stavby dráhy nebo na dráze nebo jiných činností ohrožujících bezpečnost nebo plynulost drážní dopravy na dráze, překračuje-li předpokládaná doba omezení 24 hodin. Návrh plánu omezení provozování dráhy nebo její části po jeho projednání dle zákona o dráhách schvaluje Úřad pro přístup k dopravní infrastruktuře.

Správa železnic zveřejňuje v Příloze "G" Prohlášení o dráze informace o plánovaných omezeních provozování jednotlivých tratí a jejich částí spolu s uvedením předpokládaného období jejich trvání.

Správa železnic zveřejňuje na Portále provozování dráhy měsíčně aktualizované informace o plánovaných omezeních provozování jednotlivých tratí a jejich částí. Dopravce má nárok na náhradu rozdílu vynaložených nákladů přímo souvisejících se zabezpečením náhradní dopravy za přerušenu veřejnou osobní drážní dopravu z důvodu omezení provozování dráhy plánovaného podle § 23b odst. 3 a úspor související s přerušením drážní dopravy a případných nároků na úhradu těchto nákladů na základě smlouvy o veřejných službách v přepravě cestujících Provozovatel dráhy tento rozdíl uhradí, doloží-li mu žadatel prokazatelně vyšší jím vynaložených nákladů přímo souvisejících se zabezpečením náhradní dopravy a vyšší úspor spojených s přerušením drážní dopravy. Má-li dopravce nárok na úhradu vynaložených nákladů přímo souvisejících se zabezpečením náhradní dopravy na základě smlouvy o veřejných službách v přepravě cestujících, prokazatelně doloží rovněž vyšší tohoto nároku.

Provozovatel dráhy je dále, dle zákona o dráhách, oprávněn omezit provozování dráhy z důvodů činností neuvedených ve schváleném plánu omezení, pokud jde o:

- a) obnovování provozuschopnosti dráhy po jejím narušení živelní nebo mimořádnou událostí,
- b) údržbu nebo opravu dráhy, nepřekračuje-li předpokládaná doba omezení 24 hodin nebo nedojde-li k omezení provozování drážní dopravy na dráze, nebo
- c) údržbu nebo opravu dráhy, nejsou-li splněny podmínky podle písmene b) ale provedení těchto činností nesnese odkladu.

V těchto případech je provozovatel dráhy povinen bez zbytečného odkladu vyrozumět dotčené dopravce, vlastníka dráhy a Úřad při přístup k dopravní infrastruktuře, spolu s uvedením důvodů svého postupu a předpokládané doby omezení. Nejsou-li dodrženy zákonné podmínky, uloží Úřad pro přístup k dopravní infrastruktuře provozovateli dráhy obnovení provozování dráhy a stanoví mu k tomu přiměřenou lhůtu.

Správa železnic je též oprávněna omezit přidělování kapacity dráhy i v případě mimořádných událostí, nepříznivých povětrnostních vlivů, živelných událostí, při vyhlášení regulačních opatření v železniční dopravě za krizových stavů apod. Viz také kapitola 4.8.

Jízdy drážních vozidel pro pravidelné měření a zkušební jízdy pro technicko-bezpečnostní zkoušku tratí, které jsou nařízeny vyhláškou 177/1995 Sb., Stavební a technický řád drah, v platném znění, jsou podle § 23b zákona o dráhách důvodem opravňujícím Správu železnic na dobu nezbytně nutnou omezit provozování dráhy nebo její části.

Dále viz kapitola 4.5.

3.5.3 Personální omezení dostupnosti infrastruktury

Provozovatelé drah zveřejňují na svých webových stránkách informace o rozsahu výluky dopravní služby.

3.6 Zařízení služeb provozovaná Správou železnic

Provozovatel zařízení služeb Správa železnic zveřejňuje podmínky poskytování služeb prostřednictvím zařízení služeb dostupných z drah, kde je Správa železnic přidělcem, cenu za poskytnutí těchto služeb a případnou cenu za užití vlečky sloužící k napojení zařízení služeb v souladu s ustanovením Prováděcího nařízení Komise (EU) 2017/2177 a ustanovením zákona o dráhách na Portále provozování dráhy.

3.7 Zařízení služeb provozovaná jinými osobami než Správou železnic

3.7.1 Seznam zařízení služeb

Správa železnic spravuje na Portále provozování dráhy seznam zařízení služeb dostupných z drah, kde je Správa železnic přidělcem. Tento seznam obsahuje údaje v rozsahu, v jakém je poskytl příslušný provozovatel zařízení služeb. Provozovatelé zařízení služeb dostupných z drah, kde je Správa železnic přidělcem, poskytnou Správě železnic pro potřeby uvedení jimi provozovaných zařízení služeb ve výše uvedeném seznamu údaje v rozsahu:

- Název zařízení služeb,
- Označení zda se jedná o jedná o zařízení služeb provozované jedním provozovatelem (jednoduché zařízení služeb) nebo více provozovateli (komplexní zařízení služeb),
- Označení typu zařízení služeb nebo jeho provozní součásti podle vyhlášky 76/2017 Sb., o obsahu a rozsahu služeb poskytovaných dopravci provozovatelem dráhy a provozovatelem zařízení služeb,
- Místo napojení na celostátní nebo regionální dráhu včetně kilometrické polohy, popř. i GPS souřadnice, pokud jsou k dispozici
- Informace zda je nebo není zařízení služeb součástí Evropského nákladního koridoru (RFC – viz kapitola 1.9),
- Označení provozovatele zařízení služeb včetně uvedení kontaktních údajů,
- Informace kde je zveřejněn popis zařízení služeb v souladu s ustanovením Prováděcího nařízení Komise (EU) 2017/2177.

Tyto údaje zašle provozovatel zařízení služeb elektronicky na e-mailovou adresu **ppdpristup@szdc.cz** a v případě změny uvedených údajů je stejným způsobem aktualizuje.

3.7.2 Zveřejnění popisu zařízení služeb

V souladu s ustanovením Prováděcího nařízení Komise (EU) 2017/2177 je každý provozovatel zařízení služeb povinen zveřejnit popis zařízení služeb a to buď:

- a) zveřejněním na svém internetovém portálu nebo na společném internetovém portálu a poskytnutím odkazu přidělci;
- b) poskytnutím příslušných informací připravených ke zveřejnění, které mají být zveřejněny přidělci.

Pokud bude provozovatel zařízení služeb požadovat zveřejnění popisu zařízení služeb ze strany Správy železnic poskytne Správa železnic popis zařízení služeb připravený ke zveřejnění v české a anglické jazykové verzi. Obsah popisu zařízení služeb je definován v Prováděcím nařízení Komise (EU) 2017/2177. Pro vytvoření popisu zařízení služeb je možno použít společný vzor popisu zařízení služeb, který byl vytvořen železničním sektorem ve spolupráci s regulačními subjekty. Vzor popisu zařízení služeb je uveden v Příloze „G“ a to jak v české tak v anglické verzi.

Provozovatelé zařízení služeb zveřejní popisy jimi provozovaných zařízení služeb a jejich provozních součástí do 1. 6. 2019. V případě požadavku na zveřejnění popisu zařízení služeb ze strany Správy železnic zašle provozovatel zařízení služeb jednotlivé popisy zařízení služeb elektronicky ve formátu pdf na e-mailovou adresu **ppdpristup@szdc.cz** a to nejméně 15 kalendářních dní před požadovaným termínem zveřejnění. Správa železnic není, vyjma unifikace názvu souboru, oprávněna v zaslaných dokumentech provádět žádné změny. Správa železnic neodpovídá za obsahovou náplň zaslaných dokumentů ani za nezveřejnění těchto dokumentů, pokud nebudou zaslány Správě železnic v souladu s touto kapitolou.

3.8 Rozvoj infrastruktury

3.8.1 Zásady rozvoje infrastruktury

K 1. 5. 2004 se Česká republika stala členem Evropské unie, jejíž Evropský parlament a Rada v zájmu zlepšení vzájemného propojení národních železničních sítí přijaly směrnice o interoperabilitě transevropského vysokorychlostního a konvenčního železničního systému.

Vybraná železniční síť České republiky tvořící součást tohoto evropského železničního systému musí splňovat požadavky na interoperabilitu (podle vyhlášky č. 352/2004 Sb., o provozní a technické propojenosti evropského železničního systému, nařízení vlády o technických požadavcích na provozní a technickou propojenost evropského železničního systému č. 133/2005 Sb. a příslušných technických specifikací pro interoperabilitu).

Rekonstrukce tratí vybrané železniční sítě se realizuje zpravidla následujícími způsoby:

- a) modernizace tratě – souhrn opatření, která umožňují na dané trati zvýšení největší traťové rychlosti do 160 km/h včetně (s případnou stavební připraveností na rychlost vyšší, pokud se neúměrně nezvyšují investiční náklady), dosažení požadované třídy zatížení, dosažení požadované prostorové průchodnosti a provoz jednotek s naklápěcími skříněmi;
- b) uvedení tratě do optimalizovaného stavu – souhrn opatření, která umožňují na dané trati zpravidla na stávajícím zemním tělese dosažení požadované třídy zatížení, dosažení požadované prostorové průchodnosti, odstranění lokálních omezení traťové rychlosti a případně též provoz jednotek s naklápěcími skříněmi;
- c) revitalizace trati – souhrn opatření zajišťujících obnovu infrastruktury vzhledem k požadavkům osobní a nákladní dopravy. Sleduje se především zlepšení podmínek přístupu cestujících, zvýšení bezpečnosti železniční dopravy, zkracování jízdních dob a zlepšení provozního a technického stavu.

Modernizace tratě zahrnuje termínově provázaná stavební opatření typu rekonstrukcí, přeložek a novostaveb na souvislém úseku tratě.

V rámci modernizace a optimalizace tratí se rekonstruuje hlavní koleje (průběžné traťové a hlavní staniční koleje). Kromě hlavních staničních kolejí se v dopravnách s kolejovým rozvětvením:

- rekonstruuje koleje předjízdne,
- zřizují nové dopravní (příp. manipulační) koleje výhradně při jejich průkazně doložené nezbytnosti,
- provádějí úpravy konfigurace ostatních staničních kolejí vyplývající z nové polohy kolejí hlavních, předjízdnych a z nové polohy nástupišť nebo jiných nákladných inženýrských objektů nebo vyplývající ze změn požadavků na trasy vlaků,
- nahrazují koleje cizích vlastníků odstraněné v důsledku změn konfigurace kolejiště,
- redukuje postradatelné části kolejiště v případech, kdy dochází ke kolizi s novou konfigurací kolejiště, nebo v případech, kdy to umožňuje podstatně snížit investiční náročnost zabezpečovacího zařízení.

Hlavní cíle modernizace a optimalizace vybrané železniční sítě ČR:

- zavedení vyšší traťové rychlosti na dostatečně dlouhých úsecích tak, aby bylo možno zvýšenou rychlost efektivně využít,
- dosažení traťové třídy zatížení D4 UIC pro úroveň traťové rychlosti 120 km/h včetně (tj. 22,5 t/náprava a zároveň 8 t/běžný metr délky vozidla),
- zavedení prostorové průchodnosti pro ložnou míru UIC GC podle ČSN 73 6320, tj. základní průřez Z-GC,
- zajištění požadované kapacity dráhy případně zajištění požadovaných časových poloh vlaků při současném stanovení optimalizovaného rozsahu železniční infrastruktury,

- vybavení tratě takovým technologickým zařízením, které zajišťuje plnou bezpečnost provozu při traťové rychlosti do 160 km/h.

Výstavba nových tratí nebo modernizace stávajících tratí pro rychlost nad 160 km/h je považována za modernizaci vyššího stupně.

Novostavby traťových úseků, které budou výhledově součástí sítě vysokorychlostních tratí, se navrhuje s přihlédnutím k příslušným technickým specifikacím pro interoperabilitu transevropského vysokorychlostního železničního systému.

Viz Příloha "G".

3.8.2 Rozvoj ETCS

Strategie přechodu od národního systému vlakového zabezpečovacího zařízení (dále jen VZ) LS k evropskému interoperabilnímu systému třídy A – ETCS je na základě Národního implementačního plánu ERTMS a Evropského rozvojového plánu stanovena tak, že se kombinují investice do vybavení tratí a do vybavení vozidel takovým způsobem, aby vybavení tratí vytvářelo podmínky pro provoz vybavených vozidel. Ve srovnání s rozvojem systému GSM-R je však rozvoj systému ETCS výrazně pomalejší. Je to dáno především tím, že nasazení systému ETCS je efektivní na modernizovaných tratích a vybavování mobilními částmi ETCS bude postupné, v první fázi pouze u vozidel pro mezinárodní provoz, resp. u nových nebo modernizovaných vozidel.

Strategie zajištění provozu v migračním období od národního vlakového zabezpečovače LS k systému ETCS vychází z využití duálního vybavení na trati umožňujícího současně provoz vozidel vybavených ETCS i vozidel vybavených pouze národním systémem vlakového zabezpečovače LS po dobu migračního období.

Migrační období pro systém ETCS v ČR pro tratě se smíšeným provozem vozidel vybavených ETCS a vozidel nevybavených ETCS je stanoveno jako doba od zahájení rutinního provozu systému ETCS na daném souvisle vybaveném traťovém úseku do doby zavedení provozu všech vlaků výhradně pod dohledem ETCS.

Doba trvání migračního období pro systém ETCS musí být s ohledem na bezpečnost a další negativní provozní vlivy minimalizována. Migrační období pro danou trať (traťový úsek) bude trvat nejvýše pět let podle platného Národního implementačního plánu ERTMS 2017. Termín ukončení migračního období pro konkrétní trať bude stanoven Ministerstvem dopravy.

Po uplynutí migračního období se vyřadí z provozu traťová část národního systému vlakového zabezpečovače LS a plně se uplatní přednosti systému ETCS v oblasti zvýšení úrovně bezpečnosti a efektivnosti řízení železniční dopravy.

První úseky s výhradním provozem a termíny jeho zahájení jsou uvedeny v platném Národním implementačním plánu ERTMS 2017 nebo jsou sděleny Ministerstvem dopravy.

V rámci výstavby nových tratí nebo výrazně modernizovaných tratí (v současnosti většinou bez národního vlakového zabezpečovače LS) mohou být uvedeny do provozu úseky vybavené výhradně systémem ETCS, u kterých bude možný pouze provoz vozidel vybavených ETCS – např. plánované železniční spojení Prahy a Letiště Václava Havla Praha či nové nebo modernizované trati v rámci systému tzv. rychlých spojení (např. traťový úsek Brno - Přerov). Dalšími úseky, které jsou připravovány pro provozování výhradně s vlakovým zabezpečovacím systémem ETCS, jsou úseky Uničov - Olomouc hl. n. a Otrokovice - Vizovice.

Konkrétní úseky vybavované systémem ETCS se smíšeným provozem vlaků vybavených ETCS a vlaků nevybavených ETCS a datum uvedení ETCS do provozu budou zveřejněny s předstihem minimálně 6 měsíců před zahájením rutinního provozu na Portále provozování dráhy, a to včetně podmínek pro použití systému. Tento odstavec se týká úseků s migračním obdobím.

Konkrétní úseky nových nebo modernizovaných tratí uváděných do provozu výhradně s vlakovým zabezpečovacím systémem ETCS jsou (budou) zveřejněny Ministerstvem dopravy, a to včetně termínu zahájení výhradního provozu. Dle platného Národního implementačního plánu ETRMS 2017 jsou to momentálně úseky Praha-Veleslavin – Praha-Letiště Václava Havla, nový úsek Plzeň – Stod trati Plzeň – Domažlice – státní hranice ČR/Německo a připravované tratě tzv. rychlých spojení. U těchto úseků bude Správa železnic, po zahájení provozu ERTMS/ETCS, omezovat využití přidělené kapacity dráhy pouze na použití hnacího, řídicího nebo speciálního vozidla, pro které jsou vydány a aktivovány šifrovací klíče pro možnost přihlášení k RBC. Podmínky pro vydání a aktivování šifrovacích klíčů pro přihlášení k RBC jsou uvedeny v kapitole 3.3.3.4. Informace o zahájení rutinního provozu ETCS v těchto případech budou průběžně aktualizovány.

4 PŘIDĚLENÍ KAPACITY DRÁHY

4.1 Úvod

Kapacita dráhy, tj. schopnost vložit vlakové trasy požadované na určité části dráhy v určitém časovém období, je vyjádřena počtem vlakových tras, které je možno zkonstruovat za určité časové období při daném technickém, provozním a personálním vybavení a při dodržení potřebné kvality dopravy.

Kapacitu dráhy vícekolejných úseků trati zjišťuje Správa železnic pro každou kolej zvlášť podle stanovené organizace vlakové dopravy.

Správa železnic v souladu s § 32 zákona o dráhách přiděluje kapacitu dráhy, a to na dráze celostátní a dráhách regionálních ve vlastnictví státu. **Maximální časový rámec (čas mezi odjezdem z prvního bodu a příjezdem do posledního bodu na síti Správy železnic) přidělené kapacity dráhy je 20 hodin.** Výjimku může povolit přidělitel kapacity pouze v případě podání jednorázové žádosti pouze na jeden den jízdy.

Na tratích, které jsou zařazeny do Evropské železniční sítě pro konkurenceschopnou nákladní dopravu (ERNCF) dle Nařízení 913/2010 (viz kapitola 1.9), může kapacitu dráhy přidělit i Koridorové OSS (C-OSS). Podmínky a postupy pro přidělení kapacity dráhy C-OSS zveřejňují jednotlivé koridory v Koridorovém informačním dokumentu (CID). Více informací na stránkách jednotlivých koridorů nebo na webu Správy železnic v části věnované ERNCF.

4.2 Popis procesu přidělení kapacity dráhy

Správa železnic přidělí kapacitu dráhy, pokud:

- a) žadatel podal a doložil svou žádost v souladu s Prohlášením o dráze,
- b) žadatel má platnou licenci nebo splnil všechny legislativní požadavky pro žadatele bez platné licence,
- c) kapacita dráhy to umožňuje,
- d) žadatel uzavřel se Správou železnic smlouvu dle kapitoly 2.3.1 nebo 2.3.2,
- e) dopravce se smluvně zavázal k systému odměňování výkonu dle kapitoly 6.5,
- f) u mezistátních tras byla splněna podmínka dle kapitoly 4.3.1.2.

4.2.1 Žádost o přidělení kapacity dráhy

4.2.1.1 Žádost o přidělení kapacity dráhy do ročního jízdního řádu

Řádné žádosti o přidělení kapacity dráhy do ročního jízdního řádu a pozdní žádosti do ročního jízdního řádu podává žadatel na Správu železnic:

- elektronicky prostřednictvím IS KANGO nebo IS RNE PCS, v souladu s pokyny vydanými provozovatelem dráhy k obsluze těchto aplikací;
- prostřednictvím elektronické výměny dat mezi IS dopravce a IS KANGO, podle podmínek stanovených na Portále provozování dráhy. O zpřístupnění datové komunikace mezi IS KANGO a IS dopravce bude provozovatel dráhy informovat dopravce na Portále provozování dráhy;
- písemně na předepsaném formuláři „FORMULÁŘ MEZISTÁTNÍ STUDIE / ŽÁDOSTI O TRASU“ (viz Příloha „E“) v českém nebo anglickém jazyce přímo nebo prostřednictvím zplnomocněné osoby, a to:
 - » poštou na adresu Správa železniční dopravní cesty, státní organizace, Dlážděná 1003/7, 110 00 Praha 1;
 - » osobně v podatelně Správy železniční dopravní cesty, státní organizace – žádosti se přijímají v úředních hodinách, tj. v pracovní dny v době od 8.00 do 14.30 hodin.

Písemná žádost musí být podepsána oprávněnou osobou podle smlouvy (viz kapitola 2) nebo osobou (osobami) oprávněnou za společnost jednat podle obchodního rejstříku.

Za doručení žádosti se považuje datum a čas:

- » postoupení žádosti o kapacitu dráhy a trasu v IS KANGO nebo IS KADR,
- » předání žádosti o trasu v IS RNE PCS,
- » na razítku podatelny Správy železnic v případě písemné žádosti.

4.2.1.2 Žádost o přidělení kapacity dráhy ad hoc a do pravidelné změny ročního jízdního řádu

Žádost o ad hoc přidělení kapacity dráhy a o přidělení kapacity do pravidelné změny ročního jízdního řádu podává žadatel na Správu železnic v českém jazyce elektronicky, a to:

- prostřednictvím webového formuláře IS KADR umístěného na Portále provozování dráhy (<http://provoz.szdc.cz/KADR>), v souladu s pokyny vydanými provozovatelem dráhy k obsluze tohoto IS;
- prostřednictvím elektronické výměny dat mezi IS žadatele a IS KADR, podle podmínek umístěných na Portále provozování dráhy;
- u mezistátních žádostí též prostřednictvím IS RNE PCS. O zahájení datové komunikace mezi IS RNE PCS a IS KADR bude informovat provozovatel dráhy žadatele na Portále provozování dráhy.
- v případě nepředpokládaného výpadku IS KADR lze ad hoc žádost uplatněnou pod 3 pracovní dny požádat též telefonicky. V tomto případě musí dopravce svou žádost neprodleně podat písemně v českém jazyce přímo nebo prostřednictvím zplnomocněné osoby, a to elektronickou poštou na adresu:
 - » mezistátní žádosti - oss@szdc.cz,
 - » vnitrostátní žádosti na vedoucího dispečera příslušné oblasti řízení provozu – viz příloha A.

Formulář pro písemnou žádost v případě nepředpokládaného výpadku IS KADR je zveřejněn na Portále provozování dráhy (přístup na ŽDC -> KADR).

Za doručení žádosti se považuje datum a čas:

- » postoupení žádosti o kapacitu dráhy a trasu v IS KADR,
- » předání žádosti o trasu v IS RNE PCS,
- » v případě nepředpokládaného výpadku IS KADR doručení e-mailu s písemnou žádostí.

4.2.1.3 Povinné údaje v žádosti

Žadatel je povinen v žádosti uvést:

- a) obchodní firmu, identifikační číslo a sídlo žadatele. V případě žadatele bez platné licence i označení dopravce, který bude přidělenou kapacitu dráhy využívat (obchodní firmu, identifikační číslo a sídlo dopravce), u žádosti o mezistátní trasy i spolupracující dopravce na příslušných sousedních infrastrukturách. Pro mezistátní žádosti musí mít žadatel přiděleno mezistátní číslo společnosti přidělené UIC (tzv. RICS kód);
- b) popis požadované kapacity dráhy, tj. vlakové trasy, která vyjadřuje logické spojení výchozího a cílového bodu (příp. styku vzájemně zaústěných drah) a uvedení nácestných dopravních bodů potřebných pro jednoznačné určení trasy, přičemž platí, že tato trasa nesmí obsahovat vícenásobně pojížděné úseky či dopravní body vyjma případů speciálně odsouhlasených provozovatelem dráhy;
- c) návrh časového vedení požadované vlakové trasy včetně uvedení požadavků na pobyty v určitých dopravních bodech a důvody těchto pobytů;

- d) druh vlaku vedeného v požadované vlakové trase včetně vymezení jeho maximální pravidelné hmotnosti, maximální rychlosti, délky, traťové třídy, profilu kontejnerů, režimu brzdění, maximální rozměry brzdících procent a jízdního odporu;
- e) druh trakce, řady a počty hnacích drážních vozidel, jejich funkce, uvedení požadavku na plánovaný přeprah hnacích vozidel apod.;
- f) časový rozsah požadované kapacity dráhy (tj. kalendář využití vlakové trasy – denně / v určité dny, pravidelně/podle potřeby, příp. v období od-do);
- g) druh provozované drážní dopravy včetně údaje, zda je vlak veden na základě závazku veřejné služby;
- h) uvedení požadovaných tarifních a netarifních poznámek do ročního jízdního řádu vč. jejich časového a prostorového omezení;
- i) druh a rozsah požadovaných služeb;
- j) další požadavky žadatele na pohyb kolejových vozidel a obsazení kolejí v obvodu stanice v níž začíná nebo končí přidělená trasa, popřípadě manipulaci v nácestných stanicích, příp. minimální požadovanou technologickou dobu pobytu v pohraniční stanici apod.;
- k) v případě ad hoc žádosti o přidělení kapacity dráhy také uvedení technologie v cílovém dopravním bodě a technologie v nácestném dopravním bodě (viz Příloha "M"), pokud je v něm požadován pobyt nebo úkon, který znamená požadavek na jakékoliv obsazení staničních kolejí před příjezdem nebo po odjezdu vlaku, nebo v případě, že dopravce požaduje během pobytu další součinnost provozovatele dráhy;
- l) mimořádnosti na vlaku (viz kapitola 4.7.3), jsou-li mu v době podání žádosti známy;
- m) u písemné žádosti podpis oprávněné osoby podle smlouvy (viz kapitola 2.3) nebo osoby (osob) oprávněné jednat za společnost podle obchodního rejstříku,
- n) v případě žádosti podané žadatelem, který není držitelem platné licence písemné prohlášení držitele licence o tom, že v případě přidělení kapacity dráhy tuto kapacitu skutečně využije (viz Příloha "K").

Při změně parametrů uvedených v bodech a) – f) bude přidělcce kapacity v rámci procesu sestavy ročního jízdního řádu posuzovat, zda došlo ke změně žádosti podle kapitoly 4.3.1.1 a zda řádná žádost bude změněna na pozdní.

V souladu s postupem implementace TAF/TAP TSI bude ode dne vyhlášení publikován na Portále provozování dráhy seznam povinných a nepovinných elementů jednotlivých zpráv používaných v rámci dialogu Žádost o trasu.

4.2.1.4 Další potřebné doklady

Doprovce musí doložit Správě železnic nejpozději ke dni zahájení provozování drážní dopravy v rámci přidělené kapacity dráhy:

- a) osvědčení dopravce platné pro časové období, na které má přidělenou kapacitu dráhy,
- b) doklad prokazující uzavření pojištění odpovědnosti za škody z provozu drážní dopravy na přidělené kapacitě dráhy v minimální výši podle kapitoly 2.2.2, a to včetně dokladu o zaplaceném pojistném.

4.3 Časový rozvrh podávání žádostí o kapacitu dráhy

Proces přidělování kapacity dráhy do ročního jízdního řádu a v režimu ad hoc je prováděn v souladu s evropskými směrnicemi zahrnutými v zákoně o dráhách a jeho prováděcích vyhláškách v platném znění a dále v souladu s ujednáními evropských provozovatelů drah a přidělců kapacit dráhy pracujících v organizaci RNE.

Žádosti o přidělení kapacity dráhy se dělí dle následujících produktů,

- a) žádost o přidělení kapacity dráhy do ročního jízdního řádu,
- b) pozdní žádost o přidělení kapacity dráhy do ročního jízdního řádu,

- c) žádost o přidělení kapacity dráhy do změny ročního jízdního řádu,
- d) žádost o ad hoc přidělení kapacity dráhy.

Účastníci procesu přidělování kapacity dráhy jsou:

- žadatel;
- přidělcce kapacity dráhy:
 - » Správa železnic – odbor jízdního řádu,
 - » Správa železnic CDP Praha a CDP Přerov,
 - » na tratích provozovaných jiným provozovatelem dispečerský aparát provozovatele dráhy.

Kontakty na provozovatele drah a dispečerský aparát provozovatele dráhy Správy železnic a ostatních provozovatelů drah jsou uvedeny v kapitole 1.1.3 a v Příloze "A".

Pro vzájemnou spolupráci žadatelů a přidělcce kapacity v procesu přidělování kapacity dráhy se využívají následující informační systémy:

- a) Informační systém pro sestavu ročního jízdního řádu IS KANGO – jedná se o komplex vzájemně provázaných modulů, které umožňují provádět sestavu ročního jízdního řádu a jeho plánovaných změn od přípravy potřebných kmenových dat přes část zadání podrobných dat o každé požadované vlakové trase a grafickou konstrukci jízdního řádu vlaku až po vytvoření všech potřebných datových výstupů ročního jízdního řádu.
- b) Informační systém RNE PCS – jedná se o koordinační nástroj, který zajišťuje vzájemnou spolupráci žadatelů a přidělců kapacit včetně jejich vlastních informačních systémů při definování žádostí a následné konstrukci mezistátních vlakových tras. Tento IS vyvíjí RNE a dopravcům je nabízen zdarma. Bližší informace lze získat na webových stránkách RNE nebo je poskytnout OSS.
- c) Informační systém KADR – slouží pro zadávání nebo datový příjem žádostí do změny jízdního řádu a ad hoc žádostí a následné přidělení trasy přidělcem kapacity. Tento IS je poskytován žadatelům zdarma. Podrobné informace o podmínkách používání tohoto IS jsou uvedeny na Portále provozování dráhy.

Žadatel podáním žádosti o kapacitu dráhy vyjadřuje souhlas s podmínkami uvedenými v tomto Prohlášení o dráze.

4.3.1 Žádosti do jízdního řádu a jeho pravidelné změny

4.3.1.1 Řádná žádost o přidělení kapacity dráhy do ročního jízdního řádu

Tento proces se dělí na logický sled dílčích fází, které jsou přizpůsobeny sjednanému časovému rozvrhu konstrukce ročního jízdního řádu.

Jednotlivé dílčí fáze obsahují:

- přijetí žádosti do ročního jízdního řádu,
- předložení návrhu konstrukce tras vlaků,
- uplatnění připomínek žadatelů,
- přidělení kapacity dráhy.

Pro sestavu ročního jízdního řádu je ze strany Správy železnic nabízena technická kapacita dráhy, která vychází z infrastrukturního vybavení dráhy. Na tuto žádost přidělí Správa železnic kapacitu dráhy žadateli na dobu platnosti ročního jízdního řádu.

Technická kapacita dráhy udává maximální rozsah dopravy při zohlednění požadavků na potřebnou kvalitu a předepsanou údržbu. Při zjišťování technické kapacity dráhy se předpokládá plné personální obsazení a provoz i těch zařízení, která jsou toho času uzavřena, ale lze je v případě potřeby uvést do provozu.

Trasu a jízdní řád vlaku určuje provozovatel dráhy v rámci posouzení kapacity dráhy před následným přidělením kapacity dráhy. Příslušné datové výstupy k ročnímu jízdnímu řádu poskytuje Správa železnic pro dopravce zdarma v elektronické verzi na webovém Portále provozování dráhy.

4.3.1.2 Podání žádosti.

O přidělení kapacity dráhy žádá žadatel provozovatele dráhy v souladu s ustanovením kapitoly 4.2.1.1.

Žádost musí obsahovat všechny údaje definované v kapitole 4.2.1.3.

Mezistátní žádost musí být předem harmonizována se spolupracujícími žadateli na okolních železničních infrastrukturách. To je základním předpokladem pro přijetí této žádosti ke konstrukci. Pro zajištění harmonizace žádosti mezi žadateli slouží IS RNE PCS. Přidělení kapacity dráhy a trasy na pohraničním úseku je podmíněno souhlasným stanoviskem přidělece kapacity (manažera infrastruktury) sousední infrastruktury založeným na potvrzení, že došlo k podání shodné žádosti o přidělení kapacity dráhy a trasy na navazujícím pohraničním úseku sousední infrastruktury navazujícím žadatelem a že této žádosti bude vyhověno.

Žadatel v žádosti může též požádat o přidělení nabídkové trasy. Přidělení nabídkové trasy není žadateli provozovatelem dráhy garantováno.

4.3.1.3 Přijetí žádosti o trasu

Provozovatel dráhy přijme žádost, a pokud není podána přímo v IS, vloží data ze žádosti do IS KANGO. Neúplnost nebo věcné chyby v žádosti mohou být důvodem k jejímu odmítnutí a vrácení. Opětné podání této žádosti se posuzuje jako nová žádost včetně aktualizovaného data přijetí.

Provozovatel dráhy po přijetí žádosti posoudí kapacitu dráhy. V rámci posouzení kapacity dráhy přidělí nabídkovou trasu nebo zkonstruuje vlakovou trasu a předloží žadateli návrh jízdního řádu vlaku. V případě mezistátní trasy je návrh jízdního řádu vlaku na straně provozovatelů drah koordinován a společně předložen žadatelům. Pro koordinaci návrhů jízdního řádu vlaku slouží IS RNE PCS. Návrh trasy předkládá Správa železnic žadateli prostřednictvím IS KANGO či IS RNE PCS nebo prostřednictvím datové komunikace se systémem dopravce. Správa železnic může dopravci předložit více návrhů jízdního řádu, nejvýše však jeden návrh na každý požadovaný den jízdy.

4.3.1.4 Akceptace návrhu jízdního řádu vlaku

Žadatel posoudí návrh jízdního řádu vlaku a sdělí připomínky k navrženým trasám nebo navržené trasy odsouhlasí. To provede obsluhou IS KANGO nebo pro vnitrostátní trasy též písemně, pro mezistátní trasy současně obsluhou IS RNE PCS. Písemné připomínky nebo písemný souhlas zašle prostřednictvím elektronické pošty na Správu železnic, odbor jízdního řádu. V případě mezistátní trasy, která je ze strany žadatelů zajišťována ve vzájemné kooperaci, jsou připomínky k trase řešeny s vedoucím žadatelem, jenž je následně uplatní u provozovatelů drah. Podrobnosti ohledně těchto procesů stanoví příručky RNE k IS RNE PCS.

Žadatel své připomínky nebo akceptaci tras musí zaslat do termínu uzávěrky připomínek žadatelů k návrhu ročního jízdního řádu. Pokud v tomto termínu žadatel nezašle své připomínky, považují se navržené trasy za akceptované.

Připomínky žadatele vyřídí provozovatel dráhy do termínu přidělení kapacity dráhy pro žádosti do ročního jízdního řádu.

Nelze-li vyhovět žádosti o kapacitu dráhy ani po provedené koordinaci všech došlých požadavků (viz kapitola 4.4.1), sdělí tuto informaci provozovatel dráhy žadateli s tím, že neexistuje žádná alternativa, jak vyřídit jeho žádost. Žadatel pak může opětovně podat svou žádost v nových termínech a nových podmínkách pro navržení vlakové trasy. Opětné podání této žádosti se posuzuje jako žádost nová, včetně jejího data přijetí.

Po akceptaci trasy žadatelem přidělí Správa železnic kapacitu dráhy této trase. Poté zpracuje navrženou trasu a její údaje do pomůcek ročního jízdního řádu.

Při vyřizování žádostí do ročního jízdního řádu se dodržují termíny definované evropskými směrnici, zákonem o dráhách a jeho prováděcími vyhláškami v aktuálně platném znění a dále termíny odsouhlasené RNE, organizací evropských provozovatelů drah a přidělců kapacity dráhy, uvedené v kapitole 4.3.1.8.

4.3.1.5 Změna žádosti

Za změnu žádosti se považuje změna parametrů žádosti žadatelem v takové míře, že provozovatel dráhy musí změnit parametry již konstruované trasy. Rozhodnutí, zda změna parametrů žádosti vyvolá změnu konstrukce trasy, vydává provozovatel dráhy.

Pokud žadatel změní parametry své žádosti v období mezi 9. 4. 2019 a 9. 9. 2019 dochází ke změně žádosti, která se řeší dvěma na sebe navazujícími kroky:

- zrušení původní žádosti,
- vytvoření žádosti pro novou trasu – pozdní žádosti s novým termínem postoupení.

4.3.1.6 Pozdní žádost o přidělení kapacity dráhy do ročního jízdního řádu

Tento proces řeší žádosti do ročního jízdního řádu, které byly uplatněny po termínu 9. 4. 2019 nebo byly po tomto termínu změněny.

Pro pozdní žádosti se konstruují vlakové trasy ve zbývajících volné kapacitě dráhy se zohledněním již přidělených tras.

Trasy konstruované pro pozdní žádosti mají nižší prioritu než žádosti o přidělení kapacity dráhy do ročního jízdního řádu.

Pro podání a přijetí žádosti o trasu, akceptaci návrhu ročního jízdního řádu a změnu žádosti platí přiměřeně ustanovení kapitoly 4.3.1.1.

4.3.1.7 Žádost o přidělení kapacity dráhy do změny ročního jízdního řádu

Provozovatel dráhy nabízí žadatelům příjem žádostí do plánované změny ročního jízdního řádu.

Trasy v rámci změny ročního jízdního řádu se konstruují ve zbývajících volné kapacitě dráhy se zohledněním již přidělených tras a plánovaných stavebních prací.

Trasy konstruované na základě žádostí do změny ročního jízdního řádu mají nižší prioritu než žádosti o přidělení kapacity dráhy uplatněné dříve.

Pro podání a přijetí žádosti o trasu a akceptaci návrhu změny ročního jízdního řádu platí přiměřeně ustanovení kapitoly 4.3.1.1.

4.3.1.8 Termíny pro sestavu ročního jízdního řádu a jeho plánované změny

Roční jízdní řád 2020		
Řádná žádost do ročního jízdního řádu	Přijímání žádostí do	15. dubna 2019
	Předložení návrhu ročního jízdního řádu v osobní dopravě	12. června 2019
	Návrh mezistátního ročního jízdního řádu do	1. července 2019
	Návrh ročního jízdního řádu v nákladní dopravě	1. července 2019
	Uzávěrka pro připomínky žadatelů v ND	2. srpna 2019
	Uzávěrka pro připomínky žadatelů v OD	9. srpna 2019

	Termín pro přidělení kapacity dráhy	29. listopadu 2019
Pozdní žádost do ročního jízdního řádu	Přijímání žádostí od	9. dubna 2019
	Přijímání žádostí do	9. září 2019
	Termín pro přidělení kapacity dráhy	29. listopadu 2019
Zahájení platnosti jízdního řádu	15. prosince 2019	
Konec platnosti jízdního řádu	12. prosince 2020	
Termíny pro žádosti do plánované změny ročního jízdního řádu 2020		
Změny v osobní dopravě (OD) a v nákladní dopravě (ND)		
Změna ročního jízdního řádu	Přijímání žádostí do	13. dubna 2020
	Platnost změny od	14. června 2020

4.3.2 Ad hoc přidělení kapacity dráhy

V rámci ad hoc přidělování kapacity dráhy Správa železnic nabízí následující produkty:

- žádost o dlouhodobé ad hoc přidělení kapacity dráhy, kdy doba od přijetí žádosti do prvního požadovaného dne odjezdu vlaku je 20 a více pracovních dní (včetně dne podání žádosti) a zároveň je požadováno 20 a více dnů jízdy v rámci jedné žádosti,
- žádost o ad hoc přidělení kapacity dráhy „nad 3 dny“, kdy doba od přijetí žádosti do prvního požadovaného dne odjezdu vlaku je tři a více pracovních dní (včetně dne podání žádosti),
- žádost o ad hoc přidělení kapacity dráhy „pod 3 dny“, kdy doba od přijetí žádosti do prvního požadovaného dne odjezdu vlaku je kratší jak tři pracovní dny (včetně dne podání žádosti),
- žádost o ad hoc přidělení kapacity dráhy pro technicko-bezpečnostní zkoušky drážních vozidel,
- žádost o ad hoc přidělení kapacity dráhy pro zkušební jízdy vozidel neschváleného typu nebo jízdy vyšší jak traťovou rychlostí,
- žádost o ad hoc přidělení kapacity dráhy pro jízdy za účelem údržby infrastruktury Správa železnic,
- žádost o ad hoc přidělení kapacity dráhy pro jízdy z důvodu omezení provozování dráhy.

Žádost o ad hoc přidělení kapacity dráhy pro jízdy z důvodu omezení provozování dráhy není nutné podávat v případech, kdy dojde k omezení provozování dráhy podle § 23c odst. 3 písm. a) zákona o dráhách.

Trasu a jízdní řád vlaku určuje provozovatel dráhy v rámci posouzení žádosti o kapacitu dráhy.

Pro dlouhodobé žádosti ad hoc žádosti a žádosti „nad 3 dny“ provozovatel dráhy v rámci přidělení kapacity vytvoří a přidělí ad hoc trasy s vyřešením konfliktů.

Pro žádosti „pod 3 dny“ je na rozhodnutí provozovatele dráhy, zda přidělí ad hoc trasy s vyřešením konfliktů (např. přidělí nabídkové trasy ve zkonstruované poloze), nebo přidělí trasy ve zbytkové kapacitě dráhy s vyřešením konfliktů v rámci operativního řízení provozu.

4.3.2.1 Podání žádosti

O přidělení ad hoc kapacity dráhy žádá žadatel přidělcce kapacity elektronicky:

- datovou komunikací z vlastního IS žadatele do IS provozovatele dráhy – IS KADR. Před zahájením datové komunikace musí být vydán souhlas provozovatele dráhy se správností vytvořené datové komunikace. Podmínky pro připojení datové komunikace IS žadatele sdělí provozovatel dráhy;
- prostřednictvím formuláře webové aplikace IS KADR umístěné na Portále provozování dráhy (<http://provoz.szdc.cz/KADR>);

- u mezistátních žádostí též prostřednictvím IS RNE PCS. O zahájení datové komunikace mezi IS RNE PCS a IS KADR bude Správa železnic informovat na Portále provozování dráhy.

Žádost musí obsahovat všechny údaje definované v kapitole 4.2.1.3.

Mezistátní žádost musí být harmonizována se spolupracujícími žadateli na okolních železničních infrastrukturách. To je základním předpokladem pro přijetí této žádosti ke konstrukci. Přidělení kapacity dráhy a trasy na pohraničním úseku je podmíněno souhlasným stanoviskem přidělce kapacity (manažera infrastruktury) sousední infrastruktury založeným na potvrzení, že došlo k podání shodné žádosti o přidělení kapacity dráhy a trasy na navazujícím pohraničním úseku sousední infrastruktury navazujícím žadatelem a že této žádosti bude vyhověno.

Žadatel v žádosti může též požádat o přidělení nabídkové trasy. Přidělení nabídkové trasy není žadateli provozovatelem dráhy garantováno.

V případě žádosti o kapacitu uplatněnou „pod 3 dny“ předkládá žadatel tuto žádost v době delší než 12 hodin před odjezdem vlaku z výchozího dopravního bodu / vstupu na infrastrukturu Správy železnic. Žadatel může žádat i v době kratší, Správa železnic však negarantuje včasné vyřízení jeho žádosti.

4.3.2.2 Přijetí žádosti o kapacitu dráhy

Správa železnic přijme žádost žadatele o ad hoc přidělení kapacity dráhy prostřednictvím IS KADR. Pokud žádost není úplná nebo obsahuje věcné chyby, může to být důvodem k jejímu odmítnutí a vrácení. Opětovné podání této žádosti se posuzuje jako nová žádost včetně aktualizovaného data přijetí.

Žádost o přidělení kapacity dráhy je posuzována ze strany Správy železnic pouze v rámci volné kapacity dráhy, zbylé po ukončení procesu přidělení kapacity dráhy do ročního jízdního řádu a po dořešení všech předchozích ad hoc žádostí na přidělení kapacity dráhy.

V průběhu celého procesu přidělování kapacity dráhy Správa železnic úzce spolupracuje s ostatními provozovateli drah na území ČR, kteří jsou odpovědní za zpracování jízdního řádu vlaku.

Pro vzájemnou spolupráci při přidělování kapacity dráhy, jenž překračuje síť jednoho přidělce kapacity, se v případě potřeby zřizuje společná komise, kterou tvoří zástupci dotčených přidělců kapacity.

Správa železnic po přijetí žádosti posoudí kapacitu dráhy, v rámci které určí jízdní řád vlaku a ten předloží žadateli jako návrh. Správa železnic může žadateli předložit více návrhů jízdního řádu, nejvýše však jeden návrh na každý požadovaný den jízdy.

V případě konfliktu při konstrukci jízdního řádu má přednost ta žádost, která byla přijata dříve. Při souběhu žádostí přednostně přidělí nevyužitou kapacitu dráhy žadateli, který hodlá zajišťovat dopravní obsluhu.

Provozovatel dráhy pro mezistátní žádosti o kapacitu zajistí ve spolupráci s provozovateli infrastruktur a přidělci kapacity dráhy na ostatních infrastrukturách koordinovanou nabídku vlakové trasy. Přidělení kapacity dráhy a trasy na pohraničním úseku je podmíněno souhlasným stanoviskem přidělce kapacity (manažera infrastruktury) sousední infrastruktury založeným na potvrzení, že došlo k podání shodné žádosti o přidělení kapacity dráhy a trasy na navazujícím pohraničním úseku sousední infrastruktury navazujícím žadatelem a že této žádosti bude vyhověno.

4.3.2.3 Akceptace návrhu trasy

Žadatel posoudí navrženou trasu a sdělí připomínky k navrženému jízdnímu řádu vlaku nebo navrženou trasu odsouhlasí. To provede obsluhou IS.

Žadatel své připomínky nebo akceptaci trasy musí zaslat do:

- 24 hodin po obdržení nabídky trasy, nejpozději však do 2 hodin před navrženým časem odjezdu z výchozí stanice u žádostí o kapacitu „nad 3 dny“,
- do 2 hodin po obdržení nabídky trasy, nejpozději však do 2 hodin před navrženým časem odjezdu z výchozí stanice, u žádostí o kapacitu „pod 3 dny“,

jinak se považuje návrh provozovatele dráhy za akceptovaný.

Žadatel má též možnost souhlasit s návrhem trasy předem již při podání žádosti. V tomto případě dochází po zpracování návrhu jízdního řádu vlaku též k automatickému přidělení kapacity dráhy.

Připomínky žadatele vyřídí provozovatel dráhy co nejdříve, maximálně do času odjezdu vlaku z výchozího dopravního bodu.

Provozovatel dráhy může také zaslat žadateli informaci, že neexistuje žádná alternativa, jak vyřídít jeho žádost o kapacitu. Žadatel pak může opětovně podat svou žádost v nových termínech a nových podmínkách pro navržení vlakové trasy. Opětovné podání této žádosti se posuzuje jako žádost nová, včetně jejího data přijetí.

Po akceptaci trasy žadatelem přidělí Správa železnic kapacitu dráhy této trase. Poté zpracuje navrženou trasu a její údaje do SPIS.

V případě žádosti o ad hoc kapacitu na tratích s výlukou dopravní služby (viz kapitola 3.5.3) je žadatel povinen, vyjma případů žádostí z důvodu omezení provozování dráhy, požádat o kapacitu nejméně 3 pracovní dny před plánovanou jízdou, požaduje-li úpravu rozsahu výluky dopravní služby. Provozovatel dráhy posoudí možnost úpravy rozsahu výluky dopravní služby a vyrozumí žadatele.

4.3.2.4 Termín vyřízení žádosti o přidělení ad hoc kapacity dráhy

Na žádosti o přidělení kapacity dráhy odpoví přidělcce kapacity v co možná nejkratší době, nejdéle však do 5 pracovních dnů od jejich doručení. Na žádosti o přidělení kapacity dráhy podané v době delší než 12 hodin před odjezdem vlaku z výchozího dopravního bodu/vstupu na infrastrukturu Správy železnic navíc odpoví přidělcce kapacity nejpozději do požadovaného odjezdu vlaku z výchozího dopravního bodu/vstupu na infrastrukturu Správy železnic.

Odpověď lze i změnou stavu žádosti v IS KADR.

4.4 Proces přidělení kapacity dráhy

Nepřesáhne-li počet žádostí kapacitu dráhy, postupuje Správa železnic tak, aby nedošlo ke zvýhodnění některého žadatele. Přesáhne-li počet žádostí kapacitu dráhy, postupuje Správa železnic podle zásad procesu koordinace žádostí a prioritních kritérií (viz dále).

4.4.1 Proces koordinace

Nelze-li uspokojit všechny uplatněné požadavky na přidělení volné kapacity dráhy do ročního jízdního řádu, provede Správa železnic koordinaci řádných žádostí žadatelů a navrhne všem žadatelům v přiměřené míře jinou vhodnou kapacitu dráhy, která nemusí odpovídat v plném rozsahu jednotlivým žádostem.

Nelze-li uspokojit všechny uplatněné požadavky na přidělení volné kapacity dráhy, je Správa železnic oprávněna přednostně přidělit kapacitu dráhy v tomto pořadí:

- 1) požadavky na přidělení volné kapacity dráhy za účelem provozování drážní dopravy na základě smlouvy o veřejných službách v přepravě cestujících,
 - i) vlaky nadregionálního nebo mezinárodního charakteru
 - ii) vlaky v územním obvodu kraje

- iii) vlaky v územním obvodu obce
- 2) požadavky na přidělení volné kapacity dráhy za účelem provozování kombinované dopravy
- 3) požadavky na přidělení volné kapacity dráhy za účelem provozování mezinárodní nákladní drážní dopravy
- 4) požadavky na přidělení volné kapacity dráhy za účelem provozování drážní dopravy v rozsahu dle rámcové smlouvy,
- 5) požadavky na přidělení volné kapacity dráhy za účelem provozování pravidelné mezistátní osobní dopravy,
- 6) požadavky na přidělení volné kapacity dráhy za účelem provozování pravidelné vnitrostátní osobní dopravy,
- 7) požadavky na přidělení volné kapacity dráhy za účelem provozování pravidelné vnitrostátní nákladní dopravy,
- 8) požadavky na přidělení volné kapacity dráhy za účelem provozování ostatní dopravy.

Přednostní přidělení kapacity dráhy Správa železnic s příslušnými žadateli projedná; v případě potřeby se přiměřeně použije postup podle prvního odstavce.

V procesu přidělování kapacity dráhy pro pozdní žádosti do ročního jízdního řádu, pro žádosti do pravidelné změny ročního jízdního řádu a pro žádosti v rámci přidělení kapacity ad hoc jsou konflikty v přidělování kapacity dráhy řešeny tak, že je upřednostněna ta žádost, která byla doručena na Správu železnic dříve.

4.4.2 Proces vyřešení sporů

Nesouhlasí-li žadatel s provedenou koordinací řádných žádostí, sdělí svůj nesouhlas společně s odůvodněním, příp. návrhem alternativního řešení koordinace řádných žádostí, písemně do pěti dnů ode dne doručení návrhu na přidělení kapacity dráhy Správě železnic. Správa železnic vyřídí nesouhlas nejpozději do 10 pracovních dnů ode dne doručení nesouhlasu žadatele.

Žadatel o přidělení kapacity dráhy, kterému Správa železnic nevyhověla ani po ukončení procesu koordinace požadavků, je oprávněn požádat Úřad pro přístup k dopravní infrastruktuře (viz. kapitola 1.1.1.2), o přezkoumání zda rozsah přidělené kapacity dráhy nebo postup při jejím přidělení není v rozporu se zákonem o dráhách.

Zjistí-li Úřad pro přístup k dopravní infrastruktuře, že rozsah přidělené kapacity dráhy je v rozporu se zákonem o dráhách, uloží přidělci nově přidělit kapacitu dráhy a stanoví mu způsob tohoto přidělení.

4.4.3 Vyčerpaná kapacita dráhy

V případech, kdy po koordinaci požadovaných tras a konzultacích s žadateli nebude možné adekvátním způsobem uspokojit žádosti o volnou kapacitu dráhy, vyhlásí Správa železnic na příslušný element infrastruktury, na kterém k této situaci došlo, vyčerpání kapacity dráhy. Správa železnic oznámí tuto skutečnost na Portále provozování dráhy prokazatelně všem žadatelům, se kterými má uzavřenou smlouvu dle kapitoly 2.3.1 nebo 2.3.2.

Správa železnic je oprávněna omezit přidělování kapacity dráhy na úseku infrastruktury, pro který poptávka po kapacitě dráhy nemůže být uspokojena během určitých časových období ani po koordinaci různých žádostí na kapacitu dráhy, tj. v případě vyčerpané kapacity dráhy.

Správa železnic je oprávněna odebrat žadateli přidělenou kapacitu dráhy na úseku dráhy, kde došlo k vyčerpání kapacity, nebo na úseku, kde je plánované omezení provozování dráhy, v případě, že přidělené trasy vlaků podle jízdního řádu nejsou na tomto úseku využívány alespoň na 75 % v průběhu jednoho měsíce. Uvedené oprávnění odebrat kapacitu dráhy se nevztahuje na případy, kdy k nečerpání kapacity dráhy dojde z důvodů na straně provozovatele dráhy.

Je-li daná infrastruktura provozovatelem dráhy prohlášena za infrastrukturu s vyčerpanou kapacitou dráhy, používá Správa železnic pro přidělování této kapacity dráhy kritéria priorit procesu koordinace podle kapitoly 4.4.1.

4.4.4 Dopad rámcových dohod

V případě koordinace žádostí je žádostem, které jsou podány v souladu s uzavřenou rámcovou smlouvou, přidělena kapacita dráhy s předností dle kapitoly 4.4.1.

4.5 Přidělení kapacity dráhy pro údržbu, obnovu a rozvoj infrastruktury

Správa železnic jako organizace, která vykonává funkci vlastníka dráhy u drah v majetku státu, provádí v souladu s ustanovením § 20 zákona o dráhách údržbu a opravu dráhy v rozsahu nezbytném pro její provozuschopnost a pečuje o rozvoj a modernizaci dráhy celostátní a drah regionálních v rozsahu nezbytném pro zajištění dopravních potřeb státu a dopravní obslužnosti území kraje.

Z tohoto důvodu Správa železnic realizuje rozsáhlý program rozvoje a údržby železniční sítě. Realizace tohoto programu má významné dopady na množství dostupné kapacity dráhy, a to jak ve formě uzavření části infrastruktury, tak i ve formě omezení rychlosti na dotčených úsecích dráhy. Seznam plánovaných dočasných omezení kapacity dráhy (dále jen „DOK“), které plánuje Správa železnic realizovat, je publikován na internetových stránkách Správy železnic (www.szdc.cz/vyluky.html), a to v následujících termínech:

- do 14. prosince 2018 na období platnosti jízdního řádu 2020 v režimu druhého aktualizovaného zveřejnění dle přílohy VII Směrnice EP a Rady 2012/34/EU (dále jen přílohy VII),
- do 14. prosince 2018 na období platnosti jízdního řádu 2021 v režimu prvního zveřejnění dle přílohy VII,
- do 14. srpna 2019 v režimu zveřejnění DOK s nízkým vlivem dle odstavce 12 přílohy VII na období jízdního řádu 2020.

Správa železnic oznámí žadatelům o kapacitu dráhy taková DOK (již publikovaná v režimu druhého zveřejnění dle přílohy VII), u kterých předpokládá, vzhledem k vlivu omezení, zapracování sníženého přídělu kapacity dráhy v rámci konstrukce ročního jízdního řádu, a to v termínu do 14. prosince 2018. U takto vyhlášených DOK má Správa železnic za to, že během přídělu kapacity dojde, vzhledem ke konkrétním parametrům konkrétního DOK, k situaci, při které nebude možné uspokojit všechny došlé žádosti o příděl kapacity dráhy. V takovém případě Správa železnic přistoupí ke koordinaci žádostí dle ustanovení kapitoly 4.4.1.

4.5.1 Konstrukce nabídky náhradních tras

U DOK publikovaných v rámci pravidel uvedených v odst. 12 přílohy VII s požadavkem na konstrukci výlukového nákresného jízdního řádu zpracovává Správa železnic pro dopravce nabídku náhradních tras vlaků.

Přidělená kapacita dráhy může být upravena, nebo dokonce odebrána, pokud to bude nutné v souvislosti s realizací akcí z ÚPDI schváleného plánu DOK. Dopravci budou o potřebě upravit či odebrat již přidělenou kapacitu informováni neprodleně, nejpozději však 60 dní před zahájením akce. V případě konání akce se schváleným požadavkem na konstrukci výlukového nákresného jízdního řádu jim bude zaslán návrh výlukového nákresného jízdního řádu nejméně 45 dnů před termínem plánovaného omezení provozování dráhy. Případné odebrání kapacity dráhy bude provedeno nediskriminačním způsobem.

Při úpravě přidělené kapacity dle ustanovení předchozího odstavce se bude provozovatel dráhy snažit o minimalizaci odchylky od přiděleného jízdního řádu.

Žadatelé mají v tomto případě nárok na využití náhradní kapacity dráhy nebo na vrácení uhrazené ceny za přidělení kapacity dráhy v souladu s ustanovením kapitoly 4.6.

Výše uvedený postup zahrnuje následující fáze:

Fáze	Termín
Konzultace ročního plánu DOK s žadatelem před první publikací dle přílohy VII	24 měsíců*)
Publikace ročního plánu DOK v režimu první publikace dle přílohy VII	24 měsíců*)
Koordinace určených DOK s navazující sítí	18/13,5 měsíců*)
Konzultace změn ročního plánu DOK s žadatelem před druhou publikací dle přílohy VII	12 měsíců*)
Publikace ročního plánu DOK v režimu druhé publikace dle přílohy VII	12 měsíců*)
Projednání případných změn ročního plánu DOK po druhé publikaci s žadatelem	5 měsíců*)
Žádost Správy železnic o schválení plánu DOK na ÚPDI	4 měsíce *)
Publikace DOK s nízkým vlivem dle čl. 12 přílohy VII	4 měsíce*)
Informování dopravců o nabízených trasách pro výluky se schváleným požadavkem na konstrukci výlukového nákresného jízdního řádu	4 měsíce**)
Informování dopravců o plánovaném DOK	90 dní**)
Předložení návrhu výlukového nákresného jízdního řádu (je-li konstruován)	45 dní**)
Uzávěrka připomínek dopravců k návrhu výlukového nákresného jízdního řádu (je-li konstruován)	40 dní**)
Vyjádření Správy železnic k připomínkám dopravců k návrhu výlukového nákresného jízdního řádu (je-li konstruován)	28 dní**)
Uzávěrka opatření dopravců do výlukového rozkazu	20 dní**)
Uzávěrka připomínek dopravců k návrhu výlukového nákresného jízdního řádu (je-li konstruován)	5 pracovních dnů***)
Vyjádření Správy železnic k připomínkám dopravců k návrhu výlukového nákresného jízdního řádu, pokud těmto připomínkám nebylo vyhověno zcela nebo zčásti	10 dní****)
Ukončení tvorby výlukového rozkazu a vydání výlukového rozkazu a výlukového nákresného jízdního řádu (je-li konstruován)	15 dní**)

*) Před přidělením kapacity do ročního jízdního řádu – viz kapitola 4.3.1.8

***) Před zahájením výluky

****) Ode dne doručení návrhu výlukového nákresného jízdního řádu

*****) Ode dne doručení vyjádření dopravce k návrhu výlukového nákresného jízdního řádu

Správa železnic pro potřeby diagnostiky a měření infrastruktury stanovuje tam, kde je to možné, rezervní kapacitu dráhy ve výši 10 % technické kapacity dráhy příslušného úseku tratě.

Tuto kapacitu dráhy mohou využívat:

- žadatelé, kteří budou přepravovat materiál, zařízení a technické prostředky pro diagnostiku a měření, údržbu, obnovu a zvýšení propustnosti tratí, popř. tyto činnosti přímo provádějí,
- žadatelé, jejichž kapacita dráhy přidělená Správou železnic je omezena prováděnou údržbou, obnovou a zvyšováním propustnosti tratí, a to pouze v rozsahu snižujícím toto omezení v případě, že tato kapacita není využita podle bodu a),
- ostatní žadatelé v případě, že tato kapacita není využita podle bodu a) nebo b).

4.5.2 Proces přidělení rezervní kapacity dráhy pro údržbu, obnovu a zvýšení propustnosti

Kapacita dráhy je přidělována žadatelům postupem uvedeným v kapitole 4.3.2.

Správa železnic v případě žádosti o přidělení této kapacity dráhy bere zřetel na její účel a k tomu přizpůsobuje priority při jejím přidělování. Správa železnic může zamítnout žádost žadatele na rezervní kapacitu dráhy pro údržbu, obnovu a zvýšení propustnosti tratí v případě, že tato nenaplnuje její účel.

4.6 Nevyužití přidělené kapacity dráhy / Pravidla pro vzdání se kapacity

Žadatel nemůže přidělenou kapacitu dráhy převést na jiné osoby, přičemž využití kapacity přidělené žadateli, který není držitelem platné licence, dopravcem uvedeným v žádosti se za převod kapacity nepovažuje.

Pokud žadatel z jakéhokoli důvodu nehodlá využít přidělenou kapacitu dráhy, příp. hodlá omezit rozsah nebo četnost jízd vlaků v určitých dnech nebo v určitém období, je povinen se u Správy železnic vzdát přidělené kapacity dráhy.

Vzdání se kapacity dráhy se provádí:

- » obsluhou IS KANGO, u vnitrostátních tras v případě vzdání se do pravidelné změny ročního JŘ též písemně, přičemž termínem podání se rozumí datum a čas doručení žádosti Správě železnic, u mezistátních tras též obsluhou IS RNE PCS,
- » obsluhou IS KADR nebo datovou komunikací mezi IS žadatele a IS KADR.

Takto uvolněná kapacita dráhy může být pak přidělena jinému žadateli.

Pokud se žadatel vzdá přidělené kapacity dráhy méně než jeden měsíc před plánovaným dnem jízdy mimo termín pravidelné změny JŘ z důvodu na straně žadatele, případně mu přidělená kapacita dráhy propadne z důvodu zpoždění vlaku většího než 1 200 minut z důvodu na straně žadatele, nebo přidělenou kapacitu dráhy nevyužije, je žadatel povinen uhradit přidělení kapacity sankci (viz kapitola 6.4.1).

Pokud žadatel nemůže využít přidělenou kapacitu dráhy z důvodů ležících na straně Správy železnic, sankce dle předchozího odstavce se neuplatňuje a žadatel má právo využít ze strany Správy železnic nabízenou náhradní kapacitu dráhy (odklony). Tato náhradní kapacita dráhy se přiděluje bezplatně.

Pokud žadatel nemůže využít přidělenou kapacitu dráhy v celé délce vlakové trasy přidělené kapacity dráhy z důvodů ležících na straně Správy železnic a nevyužije práva na bezplatné přidělení náhradní kapacity dráhy, může požadovat vrácení uhrazené ceny za přidělení kapacity dráhy za dny, kdy nemohl žadatel využít kapacitu dráhy v plné výši. Správa železnic je povinna v takovém případě žádosti vyhovět.

4.6.1 Pravidla pro využití přidělené kapacity dráhy

Kapacita dráhy se považuje z pohledu přidělené trasy vlaku za využitou v konkrétním dni, byla-li v tomto dni použita alespoň mezi dvěma dopravními body. To znamená, že žadatel nemůže uplatnit násobné využití jednoho obchodního případu (TR ID) a jednoho přiděleného datového JŘ (PA ID) pro více vlaků pro konkrétní den. Ustanovení tohoto odstavce nemá vliv na posuzování využití kapacity ve vazbě na jednotlivé mezistaniční úseky, jak je uvedeno v kapitole 4.4.3.

Použitím trasy na jednom mezistaničním úseku v jednom časovém období propadá žadateli právo na využití přidělené trasy na dalších původně přidělených úsecích.

Dopravce může využít přidělenou kapacitu pouze takovým způsobem, aby v žádném bodě trasy nedošlo k odchylce od přidělené časové polohy větší než 3 hodiny před přidělenou trasou (náskok) nebo 20 hodin po přidělené časové poloze (zpoždění). Pokud bude dopravce požadovat odchylku vyšší, je povinen podat žádost o nové přidělení kapacity dráhy.

4.6.2 Odebrání přidělené kapacity dráhy

Správa železnic je oprávněna odebrat žadateli přidělenou kapacitu dráhy v případě, že:

- a) nebyla po období jednoho měsíce využívána;
- b) jsou pro to splněny podmínky stanovené v Prohlášení o dráze;

- c) dopravce přestal splňovat podmínky přístupu na dráhu uvedené v článku 2.2.2 tohoto Prohlášení o dráze;
- d) žadatel neuhradil ve smluvní lhůtě splatnosti vyfakturovanou cenu za přidělení kapacity dráhy nebo cenu za použití dráhy jízdou vlaku nebo za poskytnuté služby nebo sankci za nevyužitou nebo odřeknutou přidělenou kapacitu a neučinil tak ani v náhradní lhůtě stanovené v písemné upomínce obsahující upozornění na zastavení přidělu kapacity dráhy a odebrání již přidělené kapacity dráhy;
- e) dopravce užívá dráhu v rozporu s přidělenou kapacitou dráhy;
- f) u trasy došlo k odřeknutí/odejmutí kapacity dráhy na sousední infrastrukturu
- g) je to stanoveno právními předpisy;
- h) tak bylo rozhodnuto pravomocným rozhodnutím orgánu veřejné moci.

Správa železnic je také oprávněna omezit žadateli přidělenou kapacitu dráhy v případě, že přidělená kapacita dráhy byla z důvodů na jeho straně, jednoho měsíce využívána z méně než 25 % přidělených vlakových kilometrů. Za důvody na straně žadatele se považují všechny důvody, které nejsou na straně přidělece kapacity, provozovatele dráhy, státní správy a samosprávy a které nejsou způsobeny mimořádnou událostí nebo vyšší mocí.

Správa železnic je také oprávněna požadovat po žadateli omezení rozsahu nebo četnosti jízd vlaků v určitých dnech nebo v určitém období, tj. vzdání se kapacity dráhy, která byla po období jednoho měsíce využívána z méně než 50 % přidělených vlakových kilometrů, pokud to nebylo způsobeno důvody, jenž žadatel nemohl ovlivnit.

4.7 Mimořádné zásilky a přeprava nebezpečných věcí

4.7.1 Mimořádné zásilky

Doprovce je povinen projednat s provozovatelem dráhy každou přepravu mimořádné zásilky podle vnitřního předpisu touto přepravou dotčeného provozovatele dráhy.

Projednání podmínek mimořádné přepravy musí být se všemi přepravou dotčenými provozovateli dráhy ukončeno před jejím zahájením.

Označení mimořádné zásilky a číslo souhlasového znaku k dopravě mimořádné zásilky je dopravce povinen uvést do informačního systému provozovatele dráhy v souladu s vnitřním předpisem provozovatele dráhy.

4.7.2 Přeprava nebezpečných věcí

Doprovce je při přepravě nebezpečných věcí povinen dodržovat Řád pro mezinárodní železniční přepravu nebezpečných věcí (RID) v platném znění a národní obecně platné právní předpisy pro ochranu životního prostředí při zahájení takovéto přepravy, popř. další vnitřní předpisy a dokumenty provozovatele dráhy.

Doprovce smí přepravovat nebezpečné věci podle RID za podmínek v RID uvedených. Při přepravách nebezpečných věcí musí dopravce zajistit, aby provozovatel dráhy měl k dispozici informace minimálně v tomto rozsahu:

- složení vlaku,
- umístění vozu s nebezpečnými věcmi ve vlaku,
- UN čísla přepravovaných nebezpečných věcí,
- přítomnost nebezpečných věcí balených v omezených množstvích podle kapitoly 3.4 RID, pokud jsou přepravovány jen nebezpečné věci balené v omezených množstvích a je vyžadováno označení vozu nebo velkého kontejneru podle kapitoly 3.4 RID,
- hmotnost přepravovaných nebezpečných věcí.

Doprovce tyto údaje předá do IS provozovatele dráhy ještě před odjezdem vlaku z výchozí stanice, popř. z místa zařazení vozu s nebezpečnými věcmi do vlaku.

Odstavení vozů s nebezpečnými věcmi musí být ze strany dopravce předem projednáno s provozovatelem dráhy. Zejména musí být dohodnuto a ze strany provozovatele dráhy odsouhlaseno:

- místo odstavení vozů s nebezpečnými věcmi (stanice, kolej),
- doba odstavení vozů s nebezpečnými věcmi,
- zda bude nad vozy s nebezpečnými věcmi zřízen dohled a kdo jej zajistí,
- kde bude uložena dokumentace o vlaku a přepravní doklady.

Postupy při mimořádných událostech (úniky, havárie apod.) jsou řešeny vnitřními předpisy a dalšími dokumenty provozovatele dráhy. Vlastní postupy respektující zásady stanovené provozovatelem dráhy je dopravce povinen provozovateli dráhy na žádost poskytnout.

Dopravci a ostatní právnické či fyzické osoby podílející se na přepravě vysoce rizikových nebezpečných věcí musí přijmout a aplikovat taková bezpečnostní opatření, aby byla zajištěna bezpečná manipulace a přeprava nebezpečných věcí a to tak, že stanoví odpovědnosti a pravidla pro manipulaci tzv. Bezpečnostním plánem. Tento Bezpečnostní plán zpracuje dopravce v souladu s Bezpečnostním plánem Správy železnic pro přepravy vysoce rizikových nebezpečných věcí podle RID (zpracovaného podle 1.10.3.2 RID) a interními nouzovými plány pro seřaďovací stanice provozovatele dráhy. Vysoce nebezpečnými věcmi podle RID se rozumějí ty, které jsou potenciálně zneužitelné při teroristických akcích a které mohou vyvolat v jejich důsledku vážné následky, jako jsou hromadné ztráty na lidských životech nebo hromadná nákaza. Přehled vysoce rizikových nebezpečných věcí je uveden v kapitole 10 RID.

Při ohlašování mimořádné události musí být součástí ohlášení i informace o přítomnosti přepravovaných nebezpečných věcí podle RID.

Kontakty na provozovatele drah regionálních jsou uvedeny v kapitole 1.1.3 a v Příloze "A".

4.7.3 Mimořádnosti na vlaku

Dopravce je povinen oznámit provozovateli všechny mimořádnosti na vlaku, a to dříve, než se jeho jízda uskuteční. Za mimořádnost na vlaku se považuje:

- a) zařazení mimořádné zásilky,
- b) vlak jedoucí v kódu pro kombinovanou dopravu,
- c) přeprava nebezpečných věcí (s kódovým označením dle RID),
- d) vojenská přeprava,
- e) přeprava cestujících ve vlcích nákladní dopravy (kromě pravidelné přepravy),
- f) překročení normativu délky dle ustanovení příslušných tabulek traťových poměrů,
- g) snížení rychlosti vlaku oproti stanovené rychlosti o 10 a více km/h,
- h) přeprava speciálních hnacích vozidel,
- i) všechny ostatní přepravy, pro která je vydáno jakékoliv omezující opatření pro jejich jízdu na požadované trase (např. zkušební jízdy, zařazení vozidel, pro které platí rychlostník R, apod.),
- j) manipulace po trase nebo změna technologie práce na žádost dopravce, odchýlně od platných pomůcek GVD,
- k) zpoždění soupravového nebo lokomotivního vlaku jedoucího pro vlak osobní dopravy.

Nahlášení mimořádností na vlaku se provádí v souladu s vnitřními předpisy provozovatele dráhy.

4.7.4 Mimořádné podmínky pro zkoušky drážních vozidel

Žádosti o přidělení kapacity dráhy pro technicko-bezpečnostní zkoušky drážních vozidel, zkoušky drážních vozidel neschváleného typu nebo jízdy vyšší než traťovou rychlostí řeší Správa železnic v režimu přidělení kapacity dráhy ad hoc (viz kapitola 4.3.2). Není-li nalezena žádná trasa, která splňuje požadavky zkušební jízdy a přitom neovlivňuje ostatní trasy, je

možné přidělit kapacitu dráhy až poté, co si žadatel zajistí souhlas ostatních žadatelů s narušením jejich tras.

Správa železnic je oprávněna v případě takovýchto zkušebních jízd účtovat žadateli smluvní cenu za přidělení kapacity dráhy podle kapitoly 6.3.1 (produkty TB a ZK).

V případě, že je vozidlo neschváleného typu v rámci zkušebního provozu nasazeno do pravidelného provozu a není zpracováno mimořádné dopravní opatření pro zajištění jeho jízdy a bezpečnosti provozu, není takováto jízda považována za zkušební jízdu podle této kapitoly.

Na žádost žadatele poskytuje Správa železnic za úplaty zvláštní služby, jako je zajištění mimořádných bezpečnostních podmínek pro provádění zkušební jízdy apod.

4.8 Zásady při mimořádných událostech

Mimořádnou událostí je nehoda nebo incident, ke kterým došlo v souvislosti s provozováním drážní dopravy nebo pohybem drážního vozidla na dráze nebo v obvodu dráhy a které ohrozily nebo narušily

- a) bezpečnost drážní dopravy,
- b) bezpečnost osob,
- c) bezpečnou funkci staveb nebo zařízení, nebo
- d) životní prostředí.

Nehodou je událost, jejímž následkem je smrt, újma na zdraví nebo jiná újma. Vážnou nehodou je nehoda způsobená srážkou nebo vykolejením drážních vozidel, jejímž následkem je smrt, újma na zdraví alespoň 5 osob nebo škoda velkého rozsahu podle trestního zákoníku na drážním vozidle, dráze nebo životním prostředí, nebo jiná nehoda s obdobnými následky. Incidentem je jiná mimořádná událost než nehoda.

4.8.1 Principy

Procedura zjišťování příčin vzniku mimořádné události zahrnuje ohlašování mimořádné události, postup při pořizování dokumentace na místě mimořádné události, zjišťování příčin a okolností vzniku mimořádné události a opatření k předcházení mimořádným událostem.

Pro potřeby rychlého ohlášení mimořádné události vydává Správa železnic vlastní organizační opatření ve formě ohlašovacího rozvrhu. Ohlašovací rozvrh je přístupný na všech pracovištích, která Správa železnic pověřila ohlašování mimořádných událostí. Ohlašovací pracoviště a kontakty na ně jsou uvedena v Tabulkách traťových poměrů.

Smlouva mezi dopravcem a Správou železnic (viz kapitola 2.3.1.1) určuje výčet operačních pravidel, která jsou dopravce a Správu železnic v případě mimořádné události povinni dodržovat.

Na regionální dráze Milotice nad Opavou – Vrbno pod Pradědem nabízí provozovatel této dráhy, společnost PKP CARGO INTERNATIONAL, a.s. uzavření nebo zprostředkování uzavření smlouvy týkající se pomoci při odstraňování následků mimořádných událostí. Více informací sdělí přímo provozovatel této dráhy.

Kontakty na provozovatele drah regionálních jsou uvedeny v kapitole 1.1.3 a v Příloze "A".

4.8.2 Operační pravidla

Základní operační pravidla při vzniku mimořádné události a s tím spojené předvídané a nepředvídané problémy uvádí zákon o dráhách a vyhláška č. 376/2006 Sb., o systému bezpečnosti provozování dráhy a drážní dopravy a postupech při vzniku mimořádných událostí na dráhách, ve znění pozdějších předpisů. Tato základní operační pravidla jsou dále rozpracována vnitřním předpisem provozovatele příslušné dráhy.

4.8.3 Předvídané problémy

V případě narušení vlakové dopravy způsobeného mimořádnou událostí podnikne provozovatel dráhy veškeré nezbytné kroky pro obnovení normální situace. Za tímto účelem má vypracovaný krizový plán uvádějící veřejné orgány, jež je nutno informovat v případě vážných nehod nebo vážného narušení vlakové dopravy.

Správa železnic umožní žadatelům využití jiné volné kapacity dráhy pro jízdy vlaků po vhodné odklonové cestě akceptované žadatelem.

4.8.4 Nepředvídané problémy

Mimořádné přerušení provozu na trati nebo jeho výrazné omezení s vlivem na jízdu vlaků dopravce vyšším než 10 minut provozovatel dráhy prokazatelně oznámí dopravci neprodleně po zjištění překážky nebo po rozhodnutí o konání nepředpokládané výluky, a to včetně předpokládané doby trvání přerušení provozu a důvodu či příčiny vzniku mimořádného přerušení provozu.

V případě vyhlášení regulačních opatření v železniční dopravě za krizových stavů, v nouzových případech a pokud to bude naprosto nezbytné v důsledku mimořádné nebo jiné události, kvůli níž dojde k přerušení provozu, může Správa železnic omezit přidělování kapacity dráhy a omezit popř. i odejmout přidělenou kapacitu dráhy na dotčeném úseku, a to na tak dlouhou dobu, jaká je nezbytná pro obnovení provozu.

5 SLUŽBY

5.1 Úvod

V souladu s právem Evropské unie a právním řádem České republiky stanoví rozsah služeb poskytovaných provozovatelem dráhy oprávněnému dopravci Ministerstvo dopravy vyhláškou.

Přístup na dráhu celostátní a dráhy regionální a poskytování služeb spojených s činnostmi při provozování drážní dopravy, jenž slouží nebo mohou sloužit více než jednomu dopravci, jsou k dispozici všem oprávněným dopravcům způsobem, který vylučuje zvýhodnění některého z dopravců.

5.2 Minimální přístupový balíček

Provozovatel dráhy na dráze celostátní a regionální zajistí dopravci přístup ke službám souvisejícím s použitím dráhy a provozem drážního vozidla v rozsahu:

- a) vyřízení žádosti o přidělení kapacity dráhy, vypracování jízdního řádu podle přidělené kapacity a využití přidělené kapacity dráhy podle sjednaného jízdního řádu,
- b) použití dráhy v rozsahu stanoveném v příloze k vyhlášce 76/2017 Sb., včetně použití zařízení pro dodávku trakčního proudu, je-li k dispozici,
- c) organizaci drážní dopravy, zabezpečení jízdy vlaku a posunu drážním vozidlem, operativního řízení drážní dopravy, rádiového spojení s drážním vozidlem je-li k dispozici, hlášení a poskytování informací dopravci o jízdě vlaku daného dopravce,
- d) poskytnutí dalších informací potřebných k zavedení nebo k poskytování přepravních služeb, pro které byla kapacita dráhy přidělena.

5.3 Přístup k zařízením služeb a ke službám v nich poskytovaným

Za zařízení služeb se považují:

- a) provozní součásti železničních stanic,
- b) střediska pro údržbu drážních vozidel s výjimkou vozidel vysokorychlostních a vykazujících zvláštní provozně technické charakteristiky,
- c) zařízení pro provozní ošetření vozů, zejména jejich mytí, čištění a plnění vodou,
- d) nakládací a vykládací zařízení,
- e) stabilní a mobilní zařízení pro překládku přepravních jednotek mezi jednotlivými druhy dopravy,
- f) posunovací zařízení,
- g) obrysnice,
- h) kolejové váhy
- i) zařízení se zdrojem jiné než trakční elektrické energie, určené pro připojení železničních kolejových vozidel.

Podmínky poskytování služeb bezprostředně souvisejících s provozováním drážní dopravy prostřednictvím zařízení služeb dostupných z drah, kde je Správa železnic přidělcem, cenu za poskytnutí těchto služeb a cenu za užití dráhy sloužící k napojení zařízení služeb zveřejňuje Správa železnic na Portále provozování dráhy v rozsahu údajů poskytnutých provozovatelem příslušného zařízení služeb nebo dráhy.

5.4 Doplnkové služby

5.4.1 Trakční elektřina

Správa železnic je dodavatelem trakční elektrické energie pro potřeby dopravců využívajících závislou trakci na všech elektrizovaných dráhách, které provozuje. Každý dopravce musí před započítáním odběru trakční elektrické energie uzavřít se Správou železnic písemnou Smlouvu o dodávkách trakční elektrické energie.

Kontakt na poskytovatele trakční elektrické energie:

Společnost: Správa železniční dopravní cesty, státní organizace
Správa železniční energetiky
Sídlo: Riegrovo nám. 914, 500 02 Hradec Králové
IČ: 70994234
DIČ: CZ70994234
Právní forma: státní organizace
Web: www.szdc.cz

Podrobné podmínky poskytování doplňkové služby včetně účtování a fakturace dodávky trakční elektrické energie jednotlivým dopravcům, které jsou pro Správu železnic a dopravce závazné, jsou předmětem samostatné Smlouvy o dodávkách trakční elektrické energie mezi Správou železnic a daným dopravcem. Vzorové znění smlouvy včetně podmínek poskytování služby dodávka trakční elektrické energie a ceny za poskytnutí této služby je k dispozici na www.szdc.cz v sekci energetika. Dopravce je povinen před uzavřením Smlouvy o dodávkách trakční elektrické energie mít se Správou železnic uzavřenu smlouvu o provozování drážní dopravy (viz kapitola 2.3.1.1).

5.4.2 Servis pro vlaky

V železničních stanicích provozovaných Správou železnic jsou k dispozici zařízení pro předtápění, zásobování vodou a další zařízení. Informace o jejich umístění, podmínkách poskytování služeb a ceně za poskytnutí těchto služeb jsou zveřejněny na Portále provozování dráhy.

V případě zařízení služeb přímo přístupných z drah, kde je Správa železnic přidělcem, provozovaných jinými provozovateli, zveřejňuje Správa železnic na Portále provozování dráhy údaje pouze v rozsahu provozovatelem zařízení služeb poskytnutých údajů.

5.4.3 Služby pro mimořádné přepravy a přepravu nebezpečných věcí

Správa železnic zajišťuje projednání mimořádných zásilek na síti provozované Správou železnic, dále viz kapitola 2.5.

V případě služeb poskytovaných na dráhách, kde je Správa železnic přidělcem, jinými poskytovateli, zveřejňuje Správa železnic na Portále provozování dráhy údaje pouze v rozsahu poskytovatelem služeb poskytnutých údajů.

5.5 Pomocné služby

Pomocnými službami jsou:

- » poskytování informací souvisejících s provozováním drážní dopravy
- » přístup k telekomunikačním sítím,
- » technická kontrola vozidlového parku,
- » prodej jízdních a přepravních dokladů,
- » údržba drážních vozidel vykazujících zvláštní provozně technické charakteristiky,
- » poskytování audiovizuálních služeb cestujícím.

5.5.1 Přístup k telekomunikační síti

Správa železnic provozuje pevné a rádiové (digitální nebo analogové) neveřejné telekomunikační síť (TS) umožňující hlasovou a datovou komunikaci. Podmínky přístupu do jednotlivých TS sdělí na požádání Správa železnic.

5.5.2 Poskytování doplňkových informací

Provozovatel dráhy Správa železnic umožňuje dopravcům přístup do IS Správy železnic, které poskytují informace o pohybu vlaku a další informace související s provozováním dráhy a drážní dopravy. Podmínky přístupu do jednotlivých IS sdělí na požádání OSS Správy železnic.

Na regionální dráze Milotice nad Opavou – Vrbno pod Pradědem nabízí provozovatel této dráhy, společnost PKP CARGO INTERNATIONAL, a.s. poskytování doplňujících informací souvisejících s organizací drážní dopravy a bezpečností provozování drážní dopravy, zejména o technologických postupech používaných při provozování drážní dopravy a rozsahu a úrovni poskytovaných služeb. Více informací sdělí přímo provozovatel této dráhy. Kontakty jsou uvedeny v kapitole 1.1.3.

5.5.3 Technická prohlídka drážních vozidel

Správa železnic nezajišťuje technické prohlídky drážních vozidel. V případě služeb poskytovaných na dráhách, kde je Správa železnic přidělcem, jinými poskytovateli, zveřejňuje Správa železnic na Portále provozování dráhy údaje pouze v rozsahu poskytovatelem služeb poskytnutých údajů.

5.5.4 Zajištění prodeje jízdních dokladů v osobních stanicích

Správa železnic nenabízí dopravcům službu „Prodej jízdních a přepravních dokladů,“. V případě služeb poskytovaných na dráhách, kde je Správa železnic přidělcem, jinými poskytovateli, zveřejňuje Správa železnic na Portále provozování dráhy údaje pouze v rozsahu poskytovatelem služeb poskytnutých údajů.

5.5.5 Specializovaná údržba drážních vozidel

Správa železnic nezajišťuje specializovanou údržbu drážních vozidel. V případě služeb poskytovaných na dráhách, kde je Správa železnic přidělcem, jinými poskytovateli, zveřejňuje Správa železnic na Portále provozování dráhy údaje pouze v rozsahu poskytovatelem služeb poskytnutých údajů.

5.5.6 Vydávání jízdního řádu

Správa železnic nabízí dopravcům i ostatním provozovatelům drah následující služby:

- zveřejnění jízdního řádu na tratích, kde není provozovatelem Správa železnic, smluvních přepravních podmínek a tarifu dopravce v jízdním řádu, vč. předání dat do CIS,
- zveřejnění jízdního řádu vlaku dopravce v požadované dopravně nad rámec povinností provozovatele dráhy, daných vyhláškou č. 173/1995 Sb.,
- zpracování a zveřejnění doplňujících údajů dopravce, týkajících se informací o IDS, do kterých je dopravce zapojen, včetně zveřejnění případných návazných autobusových spojů a tarifních podmínek v rozsahu:
 - „esko“ a všechny jeho další mutace („erko“, „účko“),
 - informace o návazné autobusové dopravě ať již v rámci IDS nebo i mimo přes značku autobusu za názvem stanice,
 - plánky linek a zón IDS
- konstrukce a zpracování jízdního řádu pro úsek tratě (vlečky) neprovozované Správou železnic a navazující na trať provozovanou Správou železnic.

V případě služeb poskytovaných na dráhách, kde je Správa železnic přidělcem, jinými poskytovateli, zveřejňuje Správa železnic na Portále provozování dráhy údaje pouze v rozsahu poskytovatelem služeb poskytnutých údajů.

5.5.7 Poskytování audiovizuálních informací cestujícím

Správa železnic nabízí službu poskytování audiovizuálních informací cestujícím. Podmínky pro využití této služby Správa železnic zveřejňuje na portále provozování dráhy. V případě služeb poskytovaných na dráhách, kde je Správa železnic přidělcem, jinými poskytovateli, zveřejňuje Správa železnic na Portále provozování dráhy údaje pouze v rozsahu poskytovatelem služeb poskytnutých údajů.

6 CENY ZA UŽITÍ DRÁHY A ZA POSKYTOVANÉ SLUŽBY

6.1 Principy stanovení cen

Přídělcé kapacity a provozovatelé dráhy účtují žadatelům následující ceny za užití železniční infrastruktury celostátních a regionálních drah ve vlastnictví České republiky:

- a) cena přídělce za přidělení kapacity dráhy,
- b) cena provozovatele dráhy za použití dráhy jízdou vlaku
- c) cena provozovatele dráhy za přístup po dráze k zařízením služeb,
- d) ceny za ostatní služby poskytnuté podle tohoto Prohlášení o dráze.

Ceny uvedené pod písmeny a) až c) jsou cenami za regulované služby a podléhají věcnému usměrnění, jehož rozsah je vymezen platným výměrem MF zveřejněným v Cenovém věstníku (Užití železniční infrastruktury celostátních a regionálních drah a veřejně přístupných vlečků). Stanovují se s platností pro dobu trvání jízdního řádu a jsou zveřejněny v Prohlášení o dráze. Ceny za regulované služby jsou rovnocenné a nediskriminační pro všechny žadatele, kterým jsou poskytovány služby stejného druhu na stejné nebo podobné části železniční infrastruktury. Cenová regulace platí pro dráhy celostátní a regionální podle § 3, odst. 1 písm. a) a b) zákona o dráhách. Ceny uvedené pod písmenem d) nejsou cenami za regulované služby a nepodléhají věcnému usměrnění ve smyslu výše uvedeného výměru MF.

6.1.1 Minimální přístupový balíček

Správa železnic za regulované ceny poskytuje:

- přidělení kapacity dráhy včetně vypracování jízdního řádu,
- dráhu k použití jízdou vlaku, tj. zajištění provozování dráhy (řízení provozu) a zajištění provozuschopnosti dráhy včetně přístupových komunikací pro cestující k vlakům dopravců (údržbu a opravy infrastruktury).

Ostatní provozovatelé dráhy za ceny zahrnující ekonomicky oprávněné náklady přímo vynaložené na provoz železniční dopravy poskytují:

- dráhu k použití jízdou vlaku, tj. zajištění provozování dráhy (řízení provozu) a zajištění provozuschopnosti dráhy (údržbu a opravy infrastruktury).

Za poskytnutí informací potřebných k zavedení nebo k provozování dopravních služeb, pro které byla kapacita dráhy přidělena, zejména zajištění nebo zprostředkování školení doprovodu vlaku a jeho seznámení s traťovými poměry na tratích a v dopravních a vybavení tabulkami traťových poměrů traťových úseků, na kterých vlak jede, a jízdním řádem vlaku, se účtuje cena zahrnující náklady přímo vynaložené na poskytnutí uvedených informací.

6.1.2 Přístup po dráze k zařízením služeb uvedeným v kapitole 5.3

Ceny za zajištění přístupu dopravců po dráze k zařízením služeb uvedeným v kapitole 5.3 jsou cenami za regulované služby a podléhají věcnému usměrnění.

6.1.3 Služby uvedené v kapitole 5.3

Správa železnic při využití služeb uvedených v kapitole 5.3 účtuje ceny podle ceníku zveřejněného na Portále provozování dráhy. V případě služeb poskytovaných na dráhách, kde je Správa železnic přídělcem, jinými poskytovateli, zveřejňuje Správa železnic na Portále provozování dráhy údaje pouze v rozsahu poskytovatelem služeb poskytnutých údajů.

6.1.4 Doplnkové služby

Správa železnic při využití doplňkových služeb uvedených v kapitole 5.4 účtuje smluvní ceny podle ceníku zveřejněného na Portále provozování dráhy. V případě služeb poskytovaných na dráhách, kde je Správa železnic přídělcem, jinými poskytovateli, zveřejňuje Správa železnic

na Portále provozování dráhy údaje pouze v rozsahu poskytovatelem služeb poskytnutých údajů.

6.1.5 Pomocné služby

Správa železnic při využití pomocných služeb uvedených v kapitole 5.5 účtuje smluvní ceny podle ceníku zveřejněného v tomto Prohlášení o dráze a na Portále provozování dráhy. V případě služeb poskytovaných na dráhách, kde je Správa železnic přidělcem, jinými poskytovateli, zveřejňuje Správa železnic na Portále provozování dráhy údaje pouze v rozsahu poskytovatelem služeb poskytnutých údajů.

6.2 Systém stanovení cen

6.2.1 Minimální přístupový balíček

Výše ceny za přidělení kapacity dráhy je závislá na systému použitém k vyřešení požadavku a na počtu požadovaných rámcových tras. Ve výpočtu ceny za přidělení kapacity dráhy jsou zohledněny náklady na provoz elektronických informačních systémů Správy železnic a na další odborné činnosti potřebné k zapracování rámcových tras do jízdního řádu vlaků.

Cena za přidělení kapacity dráhy je stanovena v závislosti na:

- délce časového intervalu mezi podáním žádosti o přidělení kapacity dráhy a požadovaným dnem jejího čerpání,
- vztahu předložené žádosti o přidělení kapacity dráhy a termínu sestavy ročního jízdního řádu nebo jeho plánované změny,
- náročnosti zpracování žádosti.

Součástí ceny za přidělení kapacity dráhy je:

- úhrada procesu přidělení kapacity dráhy,
- úhrada za zpracování jízdního řádu vlaku (mimo nákladů na tisk a distribuci pomůcek) přiděleného dané žádosti žadatele,
- úhrada za operativní zavedení vlaku a příplatek za krátkodobé projednání a vyřízení žádosti.

Cena za přidělení kapacity dráhy se počítá podle následujícího vzorce:

$$\text{Cena} = K_1 + K_2 \times \text{Délka trasy} + K_3 \times \text{Počet dnů jízdy} \text{ [Kč]}$$

kde:

K₁ sazba za zpracování a určení jízdního řádu a přidělení kapacity dráhy [Kč]

K₂ sazba za konstrukci vlakové trasy [Kč/km]

K₃ sazba za den přidělení vlakové trasy [Kč/den]

Délka trasy vzdálenost přidělené trasy mezi výchozím a cílovým bodem trasy na železniční síti, kde Správa železnic plní roli provozovatele dráhy, resp. přidělce kapacity [km]

Počet dnů jízdy počet dnů, na které je příslušná trasa přidělena [den]

Výše ceny za použití dráhy jízdou vlaku na dráze provozované PKP CARGO INTERNATIONAL, a. s. je závislá na délce a parametrech poježděné dráhy, druhu dopravy (osobní, nákladní) a parametrech vlaku. PKP CARGO INTERNATIONAL, a. s. stanoví cenu za použití dráhy jízdou vlaku všem dopravcům podle vzorce a podmínek uvedených v Příloze "C" tohoto Prohlášení o dráze.

Výše ceny za použití dráhy jízdou vlaku na dráhách provozovaných PDV RAILWAY a.s. je závislá na délce a parametrech pojižděné dráhy, druhu dopravy (osobní, nákladní) a parametrech vlaku. PDV RAILWAY a. s., stanoví cenu za použití dráhy jízdou vlaku všem dopravcům podle vzorce a podmínek uvedených v Příloze "C" tohoto Prohlášení o dráze.

Výše ceny za použití dráhy jízdou vlaku na dráhách provozovaných Správou železnic je závislá na délce a parametrech pojižděné dráhy, parametrech vlaku, základní ceně, aplikaci produktového faktoru a specifických faktorů, které jsou součástí cenového modelu, a počtu zastavení vlaků osobní dopravy v místech umožňujících nástup a výstup cestujících. Cena se stanoví výpočtem vycházejícím ze skutečného rozsahu výkonů dopravců na dráze provozované Správou železnic, ohraničené místy styku s infrastrukturou provozovanou jinými právními subjekty. Pod pojmem výkon se rozumí vlakové kilometry (vlkm) ujeté v daném zúčtovacím období a počet zastavení vlaků osobní dopravy v místech umožňujících nástup a výstup cestujících. Správa železnic stanoví cenu za použití dráhy jízdou vlaku všem dopravcům podle vzorce, základní ceny a podmínek uvedených v Příloze "C" tohoto Prohlášení o dráze.

6.2.2 Přístup po dráze k zařízením služeb uvedeným v kapitole 5.3

Způsob výpočtu cen za přístup po dráze k zařízením služeb uvedeným v kapitole 5.3 se řídí podmínkami cenové regulace. Správa železnic v současné době tyto ceny neaplikuje.

6.2.3 Služby uvedené v kapitole 5.3

Výše cen za služby uvedené v kapitole 5.3 se řídí ceníkem a pravidly uvedenými na Portále provozování dráhy. V případě služeb poskytovaných na dráhách, kde je Správa železnic přidělcem, jinými poskytovateli, zveřejňuje Správa železnic na Portále provozování dráhy údaje pouze v rozsahu poskytovatelem služeb poskytnutých údajů.

6.2.4 Doplnkové služby

Ceny za služby spojené s projednáním mimořádných zásilek jsou na dráhách provozovaných Správou železnic stanoveny v závislosti na kategorii mimořádné zásilky. Kategorie mimořádných zásilek jsou stanoveny v následující tabulce:

Cenová kategorie	Kategorie zahrnuje mimořádné zásilky
kategorie 1	<ul style="list-style-type: none"> Hmotnost nákladu překračuje stanovenou traťovou třídu zatížení nebo údaj pro nejvyšší zatížení vozu (rastr ložné hmotnosti / rastr dodatkového údaje vozu). Tuhé ložné jednotky naložené na dvou a více vozech s opleny. Ohebné ložné jednotky o délce větší než 36 m na více vozech¹). Zásilky naložené na vozech s více než 8 nápravami. Vozidlo, u něhož drážní správní úřad rozhodl, že smí být provozováno, nebo dopravováno za zvláštních technických a provozních podmínek. Vozidlo ložené nebo na vlastních kolech bez označení RIV/RIC/TEN nebo bez označení CZ v rastru přechodnosti. <p>Ostatní zásilky vyplývající z evropských norem, Dohod a Úmluv.</p>
kategorie 2	<ul style="list-style-type: none"> Zásilka s překročením ložné míry (dále jen „PLM“). <p>Vozidlo překračující svým kinematickým nebo statickým obrysem příslušný průjezdný průřez tratě.</p>
kategorie 3	<ul style="list-style-type: none"> Zásilka s PLM a současně hmotnost nákladu překračuje stanovenou traťovou třídu zatížení nebo rastr ložné hmotnosti / rastr dodatkového údaje vozu. Vozidlo překračující svým kinematickým nebo statickým obrysem příslušný průjezdný průřez tratě a současně překračuje stanovenou traťovou třídu zatížení, rastr ložné hmotnosti / rastr dodatkového údaje vozu nebo přechodnost vozidla.
kategorie 4	<ul style="list-style-type: none"> Zásilka s PLM naložená do EP na speciálním hlubínovém voze s manipulací odsunu a zdvihu.
kategorie 5	<ul style="list-style-type: none"> Zásilka s PLM naložená za EP na speciálním hlubínovém voze s manipulací odsunu a zdvihu.

Vysvětlivka: „EP“ znamená evidenční prostor, ve kterém provozovatel eviduje stavby, zařízení a přírodní útvary (souhrnné objekty). Na tratích provozovatele existuje EP 2,2 s poloviční šířkou 2 200 mm a EP 2,5 s poloviční šířkou 2 500 mm. Pro posuzování kategorie 4 nebo 5 je rozhodující hodnota kritického bodu zásilky (18b) a požadovaná trasa.

Cena za ostatní služby uvedené v kapitole 5.4 je stanovena na základě objednaného a poskytnutého rozsahu služeb. Výše cen za služby uvedené v kapitole 5.4 a poskytované Správou železnic se řídí ceníkem a pravidly uvedenými na Portále provozování dráhy.

V případě služeb poskytovaných na dráhách, kde je Správa železnic přidělcem, jinými poskytovateli, zveřejňuje Správa železnic na Portále provozování dráhy údaje pouze v rozsahu poskytovatelem služeb poskytnutých údajů.

6.2.5 Pomocné služby

Výše cen za pomocné služby poskytované Správou železnic se řídí ceníkem a pravidly uvedenými na Portále provozování dráhy. V případě služeb poskytovaných na dráhách, kde je Správa železnic přidělcem, jinými poskytovateli, zveřejňuje Správa železnic na Portále provozování dráhy údaje pouze v rozsahu poskytovatelem služeb poskytnutých údajů.

6.3 Ceny

6.3.1 Minimální přístupový balíček

Cena za přidělení kapacity dráhy

	Produkt	K ₁	K ₂	K ₃
RJ	řádná žádost o přidělení kapacity dráhy do ročního jízdního řádu	1 700,00	8,00	10,00
PJ	pozdní žádost o přidělení kapacity dráhy do ročního jízdního řádu	1 700,00	10,00	20,00
ZJ	žádost o přidělení kapacity dráhy do pravidelné změny jízdního řádu	1 700,00	10,00	20,00
DZ	žádost o dlouhodobé ad hoc přidělení kapacity dráhy na 20 a více dnů jízdy	1100,00	0,00	25,00
N3	žádost o ad hoc přidělení kapacity dráhy „nad 3 dny“	100,00	0,00	70,00
P3	žádost o ad hoc přidělení kapacity dráhy „pod 3 dny“	100,00	0,00	160,00
TB	žádost o ad hoc přidělení kapacity dráhy pro technicko-bezpečnostní zkoušky drážních vozidel	480,00	0,00	70,00
ZK	žádost o ad hoc přidělení kapacity dráhy pro zkušební jízdy vozidel neschváleného typu nebo jízdy vyšší než traťovou rychlostí	960,00	0,00	70,00
UI	žádost o ad hoc přidělení kapacity dráhy pro jízdy vlaků za účelem údržby infrastruktury Správy železnic	0,00	0,00	0,00
OM	žádost o ad hoc přidělení kapacity dráhy pro jízdy vlaků z důvodu omezení provozování dráhy	0,00	0,00	0,00

Ceny za použití dráhy jízdou vlaku a podmínky jejich aplikace jsou uvedeny v Příloze "C" tohoto Prohlášení o dráze.

6.3.2 Přístup po dráze k servisním zařízením uvedeným v kapitole 5.3

Správa železnic nemá stanovenou zvláštní cenu za přístup dopravců po dráze k zařízením služeb uvedeným v kapitole 5.3. V případě služeb poskytovaných na dráhách, kde je Správa železnic přidělcem, jinými poskytovateli, zveřejňuje Správa železnic na Portále provozování dráhy údaje pouze v rozsahu poskytovatelem služeb poskytnutých údajů.

6.3.3 Služby uvedené v kapitole 5.3

Správa železnic sjednává s dopravci smluvní ceny za přímo poskytované služby uvedené v kapitole 5.3. Ceny se řídí ceníkem a pravidly uvedenými na Portále provozování dráhy. Při sjednávání smluvních cen je zachovávan nediskriminační přístup vůči všem dopravcům (jednotný ceník a stejné podmínky aplikace pro všechny dopravce). Sjednání smluvních cen je předmětem smlouvy o provozování drážní dopravy nebo samostatných smluv. V případě služeb poskytovaných na dráhách, kde je Správa železnic přidělcem, jinými poskytovateli, zveřejňuje Správa železnic na Portále provozování dráhy údaje pouze v rozsahu poskytovatelem služeb poskytnutých údajů.

6.3.4 Další služby

Ceny za služby spojené s projednáním mimořádných zásilek na dráhách provozovaných Správou železnic stanovené v závislosti na kategorii mimořádné zásilky (viz kapitola 6.2.4) uvádí následující tabulka:

Produkt	kategorie 1	kategorie 2	kategorie 3	kategorie 4	kategorie 5
Projednání přepravy a stanovení dopravních podmínek pro mimořádné zásilky	1 000,- Kč	3 000,- Kč	5 000,- Kč	13 000,- Kč	Individuální ²⁾
Dopravní průzkum trasy mimořádné zásilky	500,- Kč	1 500,- Kč	2 500,- Kč	7 500,- Kč	Individuální ²⁾
Vydání Edps „Příkaz k dopravě MZ“ – cena je uvedena za jeden Příkaz (číslo dps)	50,- Kč	50,- Kč	50,- Kč	50,- Kč	50,- Kč

Poznámky:

¹⁾ U provozovatele a některých dalších železničních podniků jsou přepravy uskutečněné v ucelených vlcích považovány za pravidelné zásilky (bez projednávání jako mimořádná zásilka) pokud jsou dodrženy podmínky zajištění nákladu podle zásad mezinárodních předpisů (např. UIC - Nakládací směrnice).

²⁾ Individuální cena na konkrétní obchodní případ; cena bude stanovena obchodní nabídkou proti obdržené poptávce, minimálně však ve výši dle cenové kategorie 4.

Ostatní ceny za služby uvedené v kapitole 5.4 a poskytované Správou železnic se řídí ceníkem a pravidly uvedenými na Portále provozování dráhy. Při sjednávání smluvních cen je zachován nediskriminační přístup vůči všem dopravcům (jednotný ceník a stejné podmínky aplikace pro všechny dopravce). Sjednání smluvních cen je předmětem smlouvy o provozování drážní dopravy nebo samostatných smluv. V případě služeb poskytovaných na dráhách, kde je Správa železnic přidělcem, jinými poskytovateli, zveřejňuje Správa železnic na Portále provozování dráhy údaje pouze v rozsahu poskytovatelem služeb poskytnutých údajů.

6.3.5 Pomocné služby

Cena za služby spojené s vydáváním jízdního řádu jsou pro jednotlivé produkty stanoveny následovně:

Produkt	Cena
zveřejnění jízdního řádu na tratích, kde není provozovatelem Správa železnic, smluvních přepravních podmínek a tarifu dopravce v jízdním řádu, vč. předání dat do CIS	10 000,- Kč/ každá započatá stránka formátu A5
zveřejnění jízdního řádu vlaku dopravce v požadované dopravně nad rámec povinností provozovatele, daných vyhláškou č. 173/1995 Sb.	238,- Kč/dopravna
Cena za zpracování a zveřejnění doplňujících údajů dopravce, týkajících se informací o IDS, do kterých je dopravce zapojen, včetně zveřejnění případných návazných autobusových spojů a tarifních podmínek	5 000,- Kč/tratě

Cena za konstrukci a zpracování jízdního řádu pro úsek tratě (vlečky) neprovozované Správou železnic a navazující na trať provozovanou Správou železnic je stanovena následovně:

Produkt	Cena
zpracování nového jízdního řádu a jeho pravidelné změně	300.- Kč/trasa
Zpracování mimořádné změny z příčin na straně dopravce	500.- Kč/trasa

Za ostatní služby uvedené v kapitole 5.5 sjednává Správa železnic smluvní ceny. Ceny se řídí ceníkem a pravidly uvedenými na Portále provozování dráhy. Při sjednávání smluvních cen je zachován nediskriminační přístup vůči všem dopravcům (jednotný ceník a stejné podmínky aplikace pro všechny dopravce). V případě služeb poskytovaných na dráhách, kde je Správa železnic přidělcem, jinými poskytovateli, zveřejňuje Správa železnic na Portále provozování dráhy údaje pouze v rozsahu poskytovatelem služeb poskytnutých údajů.

6.4 Finanční sankce a pobídky

6.4.1 Sankce za nevyužitou nebo odřeknutou přidělenou kapacitu

Pokud se žadatel vzdá přidělené kapacity dráhy méně než jeden měsíc před plánovaným dnem jízdy a to mimo termín pravidelné změny JŘ z důvodu na straně žadatele, nebo pokud žadatel přidělenou kapacitu dráhy nevyužije (viz kapitola 4.6.1), případně mu přidělená kapacita dráhy propadne z důvodu zpoždění vlaku většího než 1 200 minut, z důvodu na straně žadatele, je žadatel povinen za každý plánovaný den jízdy, kdy tato situace nastane, uhradit přidělici kapacity sankci za nevyužitou nebo odřeknutou přidělenou kapacitu, která se vypočítá podle délky nevyužité přidělené trasy, sazby a podmínek uvedených v části D Přílohy „C“ tohoto Prohlášení o dráze. Přídělice kapacity tuto sankci uplatňuje pouze na vybrané síti. Sankci podléhají pouze ty nevyužité nebo odřeknuté části přidělené trasy, které se nachází na vybrané síti. Vybraná síť, na které přídělice kapacity uplatňuje sankci za nevyužitou nebo odřeknutou přidělenou kapacitu je znázorněna na mapě M14.

Za důvody na straně žadatele se považují všechny důvody, které nejsou na straně přídělice kapacity, provozovatele dráhy, státní správy a samosprávy a které nejsou způsobeny mimořádnou událostí nebo vyšší mocí.

6.4.2 Pobídky pro rámcové smlouvy

Správa železnic žádné zvláštní pobídky pro rámcové smlouvy (viz kapitola 2.3.3) neposkytuje.

6.4.3 Pobídky pro vozidla vybavená ERTMS

Správa železnic v rámci podpory rozvoje ERTMS uplatňuje pro hnací vozidla vybavená zařízením ETCS Level 2 zvýhodnění při výpočtu ceny za použití dráhy jízdou vlaku. Podrobnosti jsou uvedeny v Příloze „C“ části C odstavci II.6.2.

6.4.4 Bonus za vozy modernizované za účelem snižování emisí hluku

Správa železnic poskytuje dopravcům bonus za použití vozů modernizovaných za účelem snižování emisí hluku. Podrobnosti jsou uvedeny v Příloze „C“, části E.

6.5 Systém odměňování výkonu

Systém odměňování výkonu je systém finančních pobídek s motivačním záměrem, směřující k zajištění minimalizace závad na dráze a zvyšování její propustnosti, s cílem zvýšení kvality poskytovaných služeb. Smluvní závazek dopravce k dodržování systému odměňování výkonu je jednou ze základních podmínek pro přidělení kapacity dráhy.

Systém odměňování výkonu je definován tak, aby:

- byl v souladu s platnými právními předpisy,
- nedocházelo ke zvýhodnění některého z dopravců,
- na obou stranách byla postihována pouze danou stranou přímo zaviněná pochybení.

Uplatněním systému odměňování výkonu není dotčeno právo Správy železnic ani dopravce na případnou náhradu prokazatelné škody v souladu s platnými právními předpisy.

Podrobný popis systému odměňování výkonu je uveden v Příloze "D". Vzorový návrh ujednání o systému odměňování výkonu, včetně nestranného způsobu mimosoudního řešení sporů týkajících se narušení provozování drážní dopravy je uveden v Příloze "L".

Správa železnic v souladu s ustanovením přílohy VI směrnice 34/2012/EU zveřejňuje na svých webových stránkách jednou ročně průměrnou roční úroveň výkonu dosaženou dopravci na základě hlavních parametrů systému odměňování výkonu.

6.6 Změny cen

Správa železnic si vyhrazuje právo na změny cen uvedených v kapitole 6.3.2, 6.3.3, 6.3.4 a 6.3.5. Změny těchto cen oznamuje Správa železnic formou změny Prohlášení o dráze a upozorněním na Portále provozování dráhy, ostatní provozovatelé drah (viz kapitola 1.1.3) informují o změnách cen samostatně. .

Správa železnic upozorňuje, že připravované Prohlášení o dráze pro dráhu celostátní a regionální platné pro přípravu jízdního řádu 2022 a pro jízdní řád 2022 bude obsahovat nový model cen za minimální přístupový balíček (kapitola 6.3.1 stávajícího Prohlášení o dráze). Důvodem zavedení nového modelu je rozhodnutí regulačního úřadu na základě provedení přezkumu souladnosti Prohlášení o dráze 2019 a 2020 s platnými právními normami. Je nutno očekávat, že v porovnání se stávajícím modelem dojde ke změně parametrů ceny za použití dráhy jízdou vlakem. Změnu cen za přidělení kapacity dráhy Správa železnic aktuálně neplánuje, nelze ji však vyloučit.

6.7 Uspořádání fakturace

6.7.1 Uspořádání fakturace na dráze provozované PKP CARGO INTERNATIONAL, a. s.

Ceny za použití dráhy jízdou vlakem na regionální dráze Milotice nad Opavou - Vrbno pod Pradědem fakturuje PKP CARGO INTERNATIONAL a.s. dopravcům do 15. dne po skončení kalendářního měsíce, ve kterém byla jízda příslušného vlaku ukončena. Daňový doklad zahrnuje celkovou výslednou cenu za výkony v osobní nebo nákladní dopravě, DPH a celkovou cenu včetně DPH. Splatnost daňového dokladu je 30 kalendářních dnů.

Rozlišení platby za použití dráhy pro jízdu vlakem je provedeno takto:

Účet	=	1000483318/3500, vedený u ING Bank N.V.
Variabilní symbol	=	číslo daňového dokladu
Specifický symbol	=	období skutečně provedených výkonů podléhajících zpoplatnění, a to ve formátu „mmrrrr“ (např. 052013).

6.7.2 Uspořádání fakturace na drahách provozovaných PDV RAILWAY a.s.

PDV RAILWAY a.s. jako provozovatel dráhy nepřiděluje kapacitu dráhy. O přidělení kapacity dráhy na regionálních drahách provozovaných společností PDV RAILWAY a.s. žádá dopravce Správu železnic. Ceny za přidělení kapacity dráhy fakturuje poté dopravcům Správa železnic.

Cenu za použití dráhy jízdou vlakem fakturuje PDV RAILWAY a.s. dopravcům na základě smlouvy o provozování drážní dopravy mezi dopravcem a provozovatelem dráhy. Splatnost daňového dokladu je 30 dnů. Součástí daňového dokladu je podklad pro fakturaci, ve kterém jsou rozlišeny výkony v osobní a nákladní dopravě, u každého druhu dopravy je dále uveden počet vlaků, vlakových kilometrů a hrubých tunových kilometrů. Ostatní údaje jsou uvedeny pouze v případě, že je to dohodnuto ve smlouvě o provozování drážní dopravy.

Ostatní služby požadované dopravci (např. dlouhodobé odstavení vozidel, doplnění pohonných hmot, školení doprovodu vlaku apod.) poskytuje provozovatel dráhy po dohodě s dopravcem na základě uzavřené smlouvy. Za ostatní služby poskytnuté provozovatelem dráhy PDV RAILWAY a.s. jsou vždy dopravci fakturovány pouze skutečné a prokazatelně vynaložené náklady.

6.7.3 Uspořádání fakturace na dráhách provozovaných Správou železnic

Ceny za přidělení kapacity dráhy fakturuje Správa železnic žadatelům do 15. dne po skončení kalendářního měsíce, ve kterém bylo přidělení kapacity dráhy uskutečněno. Daňový doklad zahrnuje celkovou výslednou cenu za přidělení kapacity dráhy, DPH a celkovou cenu včetně DPH. Splatnost daňového dokladu je 30 kalendářních dnů. Úřední měnou pro účtování a platby je koruna česká.

Rozlišení platby za přidělení kapacity dráhy je provedeno takto:

Účet = 14606011/0710, IBAN CZ13 0710 0000 0000 1460 6011, BIC: CNBACZPP
vedený u České národní banky

Variabilní symbol = číslo daňového dokladu

Sankce za nevyužitou nebo odřeknutou přidělenou kapacitu dráhy fakturuje Správa železnic žadatelům čtvrtletně. Předmětem fakturace je součet sankcí v jednotlivých měsících daného čtvrtletí. Pokud je vypočtená sankce za kalendářní měsíc nižší než 1 000 Kč, do výsledné částky čtvrtletní faktury se nezahrnuje. Splatnost daňového dokladu je 30 kalendářních dnů.

Rozlišení platby za nevyužitou nebo odřeknutou přidělenou kapacitu dráhy je provedeno takto:

Účet = 14606011/0710, IBAN CZ13 0710 0000 0000 1460 6011, BIC: CNBACZPP
vedený u České národní banky

Variabilní symbol = číslo daňového dokladu

Ceny za užití dráhy jízdou vlaku a bonus za vozy modernizované za účelem snižování emisí hluku fakturuje Správa železnic dopravcům do 15. dne po skončení kalendářního měsíce, ve kterém byla jízda příslušného vlaku ukončena. Daňový doklad zahrnuje celkovou výslednou cenu, dílčí ceny za výkony v osobní a nákladní dopravě a za zastavení vlaků osobní dopravy, bonus za modernizované vozy, DPH a celkovou cenu včetně DPH. Splatnost daňového dokladu je 30 kalendářních dnů.

Rozlišení platby za použití dráhy jízdou vlaku je provedeno takto:

Účet = 10006-14606011/0710, IBAN: CZ53 0710 0100 0600 1460 6011, BIC:
CNBACZPP vedený u České národní banky

Variabilní symbol = číslo daňového dokladu

Vzájemně projednané sankční částky vyplývající ze systému odměňování výkonu fakturují Správa železnic i dopravci ve čtvrtletním cyklu v termínu do konce kalendářního měsíce následujícího po posledním měsíci příslušného čtvrtletí, ve kterém důvod k uplatnění sankce vznikl. Daňový doklad zahrnuje celkovou výslednou cenu za všechny odsouhlasené sankce v příslušném čtvrtletí. Splatnost daňového dokladu je 30 kalendářních dnů.

Rozlišení platby za projednané sankce fakturované Správou železnic dopravcům je provedeno takto:

Účet = 14606011/0710, IBAN CZ13 0710 0000 0000 1460 6011, BIC: CNBACZPP
vedený u České národní banky

Variabilní symbol = číslo daňového dokladu

Ceny za přístup po dráze ke službám v kapitole 5.3 a za služby v kapitolách 5.3, 5.4 a 5.5 (pokud byly stanoveny) jsou fakturovány samostatně. Splatnost daňového dokladu je 30 kalendářních dnů.

Rozlišení platby za traťový přístup ke službám je provedeno takto:

Účet = 14606011/0710, IBAN CZ13 0710 0000 0000 1460 6011, BIC: CNBACZPP
vedený u České národní banky

Variabilní symbol = číslo daňového dokladu

Správa železnic ani dopravci nejsou oprávněni provést úhradu jim vyúčtovaných cen a sankcí podle kapitoly 6 formou jednostranného zápočtu.

V Praze dne 6. 12. 2018

Bc. Jiří Svoboda, MBA
generální ředitel

Příloha "A"

Kontakty

Správa železnic

Generální ředitel	Bc. Jiří Svoboda, MBA
Telefon:	(+420) 972 235 202
Fax:	(+420) 972 235 298
E-mail:	gr@szdc.cz
Náměstek GR pro řízení provozu	Ing. Miroslav Jasenčák
Telefon:	(+420) 972 235 500
E-mail:	Jasencak@szdc.cz
Ředitelka odboru obchodních a smluvních vztahů	JUDr. Hana Honzáková
Telefon:	(+420) 972 235 588
Fax:	(+420) 972 244 299
E-mail:	Honzakova@szdc.cz
Ředitel odboru jízdního řádu	Ing. Alexandr Vrtěl
Telefon:	(+420) 972 241 550
E-mail:	Vrtel@szdc.cz
Ředitel odboru řízení provozu	Ing. Eduard Tržil, MPA
Telefon:	(+420) 972 244 011
E-mail:	TrzilE@szdc.cz
Ředitel odboru plánování a koordinace výluk	Mgr. Jaroslav Flegl
Telefon:	(+420) 972 244 588
E-mail:	Flegl@szdc.cz

Žádosti do ročního jízdního řádu a jeho pravidelných změn

Odbor jízdního řádu	
Telefon:	(+420) 972 244 991
Mobil:	(+420) 606 728 532
E-mail:	kubena@szdc.cz

Mezistátní ad hoc žádosti

OneStopShop (OSS)	Zaměstnanci OSS
Telefon:	(+420) 972 244 556, 573, 606 (+420) 972 244 264, 458, 853, (+420) 972 241 557, 560 (+420) 972 741 419
E-mail:	OSS@szdc.cz
Non-stop pracoviště přidělců kapacity dráhy	Dispečer
Telefon:	(+420) 972 244 633, 560
Mobil:	(+420) 602 664 577, 702 234 331
E-mail:	OSS@szdc.cz

Vnitrostátní ad hoc žádosti

Regionální pracoviště přidělců kapacity dráhy	Praha
Telefon:	(+420) 972 244 457, 624
E-mail:	PKPHA@szdc.cz
Regionální pracoviště přidělců kapacity dráhy	Plzeň
Telefon:	(+420) 972 524 555
E-mail:	PKPHA@szdc.cz

Regionální pracoviště přidělece kapacity dráhy	Ostrava
Telefon:	(+420) 972 765 093, 386, 387
E-mail:	PKPRE@szdc.cz
Regionální pracoviště přidělece kapacity dráhy	Brno
Telefon:	(+420) 972 625 202
E-mail:	PKPRE@szdc.cz
Non-stop pracoviště přidělece kapacity dráhy	Praha
Telefon:	(+420) 972 241 563
Mobil:	(+420) 602 452 860
E-mail:	PKPHA@szdc.cz
Non-stop pracoviště přidělece kapacity dráhy	Přerov
Telefon:	(+420) 972 735 604
Mobil:	(+420) 724 460 477
E-mail:	PKPRE@szdc.cz

Správa železnic – řízení provozu GŘ

Ústřední dispečer	
Telefon:	(+420) 972 244 482
Mobil:	(+420) 724 172 965
E-mail:	OORPusdisp@szdc.cz
Hlavní dispečer	
Telefon:	(+420) 972 244 182
Mobil:	(+420) 725 790 090
E-mail:	OORPhldisp@szdc.cz

Správa železnic – CDP Praha

Ředitel CDP Praha	Ing. Kolář Pavel
Telefon:	(+420) 972 228 901
E-mail:	KolarPavel@szdc.cz
Oddělení operativního řízení provozu Praha	Vedoucí dispečer
Telefon:	(+420) 972 095 001
Mobil:	(+420) 602 291 600
E-mail:	CDPPHAvddisp@szdc.cz
Oddělení operativního řízení provozu Ústí n. L.	Vedoucí dispečer
Telefon:	(+420) 972 058 554
Mobil:	(+420) 602 495 706
E-mail:	CDPUNLveddisp@szdc.cz

Správa železnic – CDP Přerov

Ředitel CDP Přerov	Ing. Petr Novák
Telefon:	(+420) 972 734 300
E-mail:	novakpet@szdc.cz
Oddělení řízení pro Moravu a Slezsko	Vedoucí dispečer
Telefon:	(+420) 972 730 000
Fax:	(+420) 972 734 068
Mobil:	(+420) 602 288 982
E-mail:	CDPPREveddisp@szdc.cz

Správa železnic – dodávky trakční elektřiny

Ředitel SŽE	Ing. Petr Vodička
Telefon:	(+420) 972 341 050
Mobil:	(+420) 602 333 230
E-mail:	vodickap@szdc.cz

Vybrané osoby provozovatele pronajatých drah – PKP CARGO INTERNATIONAL, a.s.

Kontaktní osoba	Pavel Kroček
Telefon:	(+420) 596 166 435
Mobil:	(+420) 725 581 532
E-mail:	krocek@pkpcargointernational.com

Vybrané osoby provozovatele pronajatých drah – PDV RAILWAY a.s.

Kontaktní osoba	Provozní dispečer
Telefon:	(+420) 475 300 100
Mobil:	(+420) 602 133 890
E-mail:	info@pdvr.cz

Vlastník dráhy Sedlnice – Mošnov, Ostrava Airport – Moravskoslezský kraj – vybrané osoby

Vedoucí odboru dopravy	Ing. Ivo Muras
Telefon:	+420 595 622 116
Fax:	+420 595 622 143
E-mail:	ivo.muras@msk.cz
Referent pro dopravní infrastrukturu odbor dopravy	Ing. Václav Elbl
Telefon:	+420 595 622 505
Fax:	+420 595 622 143
E-mail:	vaclav.elbl@msk.cz

Příloha "B"

Tabulka A

Výběr základních údajů o dráze celostátní a drahách regionálních

Význam jednotlivých sloupců a použitých značek:

- Číslo sloupce: 1 – číslo tratě
2 – název začátku tratě
3 – název konce tratě
4 – kilometrická poloha začátku tratě
5 – kilometrická poloha konce tratě
6 – celková stavební délka tratě uvedená v km
7 – maximální traťová rychlost uvedená v km/h
8 – normativ délky osobního vlaku (včetně hnacích vozidel) uvedený v m
9 – normativ délky nákladního vlaku (včetně hnacích vozidel) uvedený v m
10 – největší povolená délka nákladního vlaku (včetně hnacích vozidel) uvedená v m
11 – maximální sklon tratě uvedený v ‰
12 – dovolené traťové třídy zatížení

Pozn. k údajům o délkách vlaků:

1. V případě, kdy trať TTP obsahuje úseky s rozdílnou největší povolenou délkou vlaku, je ve sloupci 10 uvedena její nejvyšší hodnota. Všechny úseky s rozdílnou největší povolenou délkou jsou uvedeny v tabulce 6 TTP.
2. Jízda vlaků delšího, než je TTP stanovený normativ délky vlaku, musí být uskutečněna v souladu s předpisem SŽDC D1, čl. 2292 v platném znění.
3. Délky vlaků osobní dopravy na tratích s pravidelnou dálkovou dopravou jsou stanoveny z hodnot normativů pro dálkové osobní vlaky

Údaje obsažené v Příloze "B" odrážejí stav známý ke dni vydání Prohlášení o dráze. Aktuální data o dráze celostátní a regionální zveřejňuje provozovatel dráhy Správa železnic v informačním systému DYPOD (<http://provoz.szdc.cz/dypod>).

Výběr základních údajů o dráze celostátní a drahách regionálních

1	2	3	4	5	6	7	8	9	10	11	12
100 00	Plzeň hlavní nádraží	Cheb	349,647	236,297	106,416	150	300	515	640	9,0	D4
101 00	Aš	Hranice v Čechách	27,285	15,898	16,106	40	60	115	115	27,5	A1
102 00	Františkovy Lázně	Aš státní hranice	7,213	29,585	23,305	70	250	485	620	12,2	D3
103 00	Cheb	Vojtanov státní hranice	73,615	51,325	19,591	90	250	485	485	18,9	D3
104 00	Cheb	Cheb státní hranice	150,540	140,587	10,524	90	350	610	610	7,6	D4
105 00	Mariánské Lázně	Karlovy Vary	0,390	2,612	56,947	60	60	211	291	25,0	B2
106 00	Domažlice odbočná vých.č.401	Planá u Mariánských Lázní	5,842	0,027	81,726	60	45	156	180	24,0	C3
107 00	Svojšíň	Bor	0,132	14,904	15,642	60	35	142	199	19,0	C3
108 00	Přovany	Bezdrůžice	0,376	24,087	24,589	60	40	109	118	26,5	A1
120 00	Chomutov	Cheb	126,192	236,297	112,005	100	200	641	700	13,3	D3
121 00	Tršnice	Františkovy Lázně	0,402	3,724	4,302	60	250	386	620	8,6	D4
122 00	Tršnice	Luby u Chebu	0,509	20,955	20,446	60	30	140	140	24,7	C2
123 00	Sokolov	Kraslice státní hranice	0,574	27,452	26,877	60	60	150	150	16,6	B2
124 00	Krásný Jez	Nové Sedlo u Lokte	0,203	18,083	19,440	60	200	200	615	34,3	B2
125 00	Chodov	Nová Role	0,418	6,263	7,264	40	20	175	175	10,0	B2
126 00	Karlovy Vary-Sedlec	Potůčky státní hranice	5,212	46,199	40,988	60	50	240	240	26,0	A1 / B2
127 00	Dalovice	Merklín	10,325	0,040	11,370	50	30	130	130	30,0	C2
128 00	Kadaň-Předměstí	Kadaň-Prunéřov	26,404	32,376	6,019	75	40	110	110	0,0	A1
129 00	Kaštice	Kadaň-Předměstí	0,038	26,404	27,097	70	40	110	110	28,0	A1
131 00	Kadaňský Rohozec	Vilémov u Kadaně	8,825	17,779	8,989	40	40	110	110	22,0	B2
132 00	Chomutov	Vejprty státní hranice	0,708	35,391	57,677	90	45	330	330	21,3	A1
133 00	Droužkovice	Dubina odbočka	1,075	5,707	5,724	100	100	513	611	11,7	C4
140 00	Most	Chomutov	48,681	65,712	24,202	110	200	436	709	12,9	C4
141 00	Chomutov město	Chomutov seř.n.	0,087	2,551	2,518	40	N/A	600	600	9,0	C4
142 00	Březno u Chomutova	Chomutov	116,223	124,294	12,067	100	100	434	580	0,0	C3
143 00	Dolní Rybník odbočka	Jirkov	0,038	2,099	2,062	50	90	200	200	23,5	B2
144 00	Třebušice	Most nové nádraží	1,603	3,955	3,612	60	N/A	650	650	5,3	C4
145 00	Most	Most nové nádraží	47,228	4,458	5,162	60	100	650	650	7,8	C4

1	2	3	4	5	6	7	8	9	10	11	12
146 00	Most nové nádraží	Louka u Litvínova	4,458	11,620	8,293	60	100	300	300	19,6	C3
147 00	Louka u Litvínova	Litvínov	54,120	55,597	1,477	50	100	300	350	0,0	B2
148 00	Louka u Litvínova	Moldava v Krušných horách	133,149	158,081	25,370	50	100	300	300	35,0	A1
149 00	Louny	Most	95,222	121,101	25,978	80	120	372	455	0,0	C3
160 00	Ústí nad Labem hlavní nádraží	Most	0,507	48,681	47,468	120	200	641	700	0,0	C4
161 00	České Zlatníky odbočka	Obrnice	234,800	233,182	1,649	70	120	392	555	4,9	C3
162 00	Oldřichov u Duchcova	Louka u Litvínova	42,781	131,938	11,532	80	80	630	664	16,6	B2
164 00	Děčín hlavní nádraží	Oldřichov u Duchcova	0,191	39,443	41,304	80	60	300	300	29,3	B2
165 00	Ústí nad Labem západ	Bílina	3,654	25,339	27,129	60	90	538	698	10,6	D4
166 00	Řetenice	Lovosice	0,589	35,747	36,738	50	60	300	300	28,0	D3
168 00	Ústí nad Labem západ výh. 852	Ústí nad Labem západ st. 5	0,063	2,074	2,070	60	200	641	710	0,0	D4
169 00	Ústí nad Labem hlavní nádraží jih	Ústí nad Labem západ	0,082	0,978	4,008	50	165	630	650	0,0	D4
180 00	Plzeň hlavní nádraží	Žatec	1,073	203,390	106,271	70	120	390	634	19,5	C3
181 00	Rakovník	Bečov nad Teplou	0,650	87,273	88,799	60	40	259	259	30,0	B1
182 00	Protivec	Bochov	0,200	16,823	16,977	40	40	200	200	28,3	C3
183 00	Rakovník	Mladotice	1,290	38,558	37,775	60	100	159	156	24,0	A1
184 00	Žatec-západ	Žatec-Velichov	0,000	1,062	2,003	60	130	392	555	8,9	D4
185 00	Žatec	Březno u Chomutova	101,978	116,223	13,194	80	100	434	580	0,0	C3
186 00	Lužná u Rakovníka	Žatec	61,709	101,978	40,270	80	120	382	478	25,0	C2
187 00	Žatec	Obrnice	204,167	232,107	29,301	70	120	392	555	10,4	C3
188 00	Louny	Postoloprty	10,675	0,265	11,345	70	100	450	450	0,0	C3
189 00	Bažantnice odbočka	Vrbka odbočka	0,795	216,408	1,003	70	N/A	450	450	20,0	C2
191 00	Louny předměstí	Rakovník	44,7650,251	0,650	45,143	70	50	429	451	18,0	C3
192 00	Krupá	Kolešovice	0,198	12,218	12,605	50	25	165	165	14,2	C2
200 00	Plzeň-Jižní předměstí	Česká Kubice státní hranice	111,772	184,102	72,438	100	269	536	660	12,0	C3
201 00	Staňkov	Poběžovice	0,165	19,076	19,478	60	35	156	185	11,4	C3
202 00	Janovice nad Úhlavou	Domažlice	0,727	30,875	32,312	60	90	281	550	17,8	C3
203 00	Nýřany	Heřmanova Huť	0,112	9,669	10,089	60	30	45	85	20,1	A1
204 00	Klatovy	Železná Ruda-Alžbětín	48,334	0,000	48,335	90	170	237	237	19,0	C3
205 00	Plzeň hlavní nádraží	Klatovy	97,060	48,334	49,106	90	170	590	632	25,0	C3
220 00	Nemanice	Plzeň hlavní nádraží	216,875	347,302	136,516	100	220	607	640	12,0	D3

1	2	3	4	5	6	7	8	9	10	11	12
			0,042								
221 00	Nepomuk	Blatná	24,230	0,229	25,053	50	60	98	122	60	B2
222 00	Horažďovice předměstí	Klatovy	0,292	58,071	59,620	65	90	281	550	90	C3
223 00	Strakonice	Volary	0,328	70,364	71,383	60	60	72	158	60	B2
224 00	Břežnice	Strakonice	0,234	49,093	50,112	50	40	84	130	60	B2
225 00	Putim	Ražice	0,246	2,624	4,288	70	N/A	608	608	N/A	D3
226 00	Číčenice	Volary	0,455	56,290	55,745	50	40	85	420	60	C2
227 00	Číčenice	Týn nad Vltavou	0,629	21,582	22,076	60	70	183	409	70	D4
228 00	Dívčice	Netolice	0,471	13,785	13,867	60	30	127	134	30	C3
240 00	Horní Dvořiště státní hranice	České Budějovice	61,097	117,983	58,299	100	157	579	640	135	D3
241 00	Volary	Čes. Budějovice, odbočná výh.č.502	56,290	0,000	88,692	70	125	156	630	125	B1
242 00	Černý Kříž	Nové Údolí	62,111	69,981	8,191	60	108	152	152	108	B1
243 00	Rybník	Lipno nad Vltavou	0,167	22,185	22,335	60	50	93	300	50	C2
260 00	České Velenice státní hranice	České Budějovice	163,100	211,641	50,679	100	90	450	640	90	D3
261 00	České Velenice	Veselí nad Lužnicí	1,157	54,506	54,484	100	90	580	633	110	D3
280 00	České Budějovice	Benešov u Prahy	117,983	133,570	115,867	160	220	536	630	220	D3
281 00	Tábor	Bechyně	0,000	24,303	24,304	60	80	95	95	80	B1
282 00	Tábor	Písek	1,750	59,460	58,719	70	70	548	622	70	C3
283 00	Horní Cerekev	Tábor	0,451	69,093	69,444	70	60	286	627	65	C3
284 00	Olbramovice	Sedlčany	0,286	16,825	17,671	50	30	119	182	30	C3
285 00	Trhový Štěpánov	Benešov u Prahy	33,645	0,849	33,782	60	60	247	272	60	C2
300 00	Benešov u Prahy	Praha-Uhřetěves	133,570	170,492	36,918	160	220	573	650	220	D4
301 00	Praha-Uhřetěves	Záběhllice odbočka	170,492	178,074	7,582	160	220	573	680	220	D4
302 00	Záběhllice odbočka	Praha-Vršovice	178,074	183,832	4,672	100	220	573	680	220	D4
303 00	Čerčany	Praha-Krč	0,470	6,393	51,061	80	145	170	350	145	C2
304 00	Dobříš	Skochovice odbočka	0,666	29,580	29,955	50	100	102	150	100	C2
305 00	Světlá nad Sázavou	Čerčany	47,618	65,347	91,635	60	84	123	200	84	C3
320 00	Praha-Libeň	Praha hlavní nádraží	0,933	3,859	2,926	110	300	400	660	300	D4
321 00	Praha-Libeň	Praha-Holešovice Stromovka	0,199	5,071	6,731	80	310	652	680	310	D4
322 00	Praha Masarykovo nádraží-Hrabovka	Praha Masarykovo nádraží-viadukt	0,006	0,595	0,559	40	N/A	N/A	N/A	N/A	D3 / D4
323 00	Balabenka odbočka	Praha Masarykovo nádraží-Sluncová	0,066	1,964	1,898	100	200	N/A	N/A	19,4	D4

1	2	3	4	5	6	7	8	9	10	11	12
			0,066	1,345							
324 00	Praha-Libeň	Praha Masarykovo nádraží	406,236 405,870	409,899	3,695	110	200	N/A	N/A	16,0	D3 / D4
325 00	Balabenka odbočka	Praha-Holešovice Rokytka	0,066 0,320	0,889 0,845	0,823	80	310	400	660	14,7	D4
326 00	Praha-Vršovice	Praha hlavní nádraží	183,832	185,369	3,896	100	310	525	660	5,5	C3 / D3
327 00	Praha hlavní nádraží	Balabenka odbočka	185,314	4,816	3,583	100	310	400	660	0,0	D4
328 00	Praha-Libeň	Praha-Vysočany	0,111	1,588	1,771	80	240	518	680	8,8	D4
329 00	Praha-Malešice	Praha-Vršovice vj.n.	4,963	7,007	2,044	80	310	518	680	0,0	D4
331 00	Praha-Vršovice vj.n.	Praha-Vršovice	7,007	11,197	4,190	50	310	518	680	0,0	D4
332 00	Praha-Běchovice	Praha-Malešice	0,731	4,963	8,480	80	300	518	680	0,0	D4
333 00	Praha-Libeň	Praha-Malešice	1,508	3,821	2,371	80	310	518	680	0,0	D3
334 00	Praha-Hostivař	Praha-Malešice	0,514	3,242	4,811	80	220	518	680	0,0	D4
335 00	Praha-Vršovice	Praha-Vyšehrad výhybna	0,624	1,437	3,026	40	300	518	680	0,0	C3
336 00	Praha-Vršovice	DKV Praha PP Praha jih	0,208	0,852	0,845	40	350	520	520	0,0	C3
337 00	Praha-Krč	Praha-Vršovice	4,514	0,733	5,179	80	145	170	363	11,9	C4
338 00	Záběhllice odbočka	Praha-Vršovice st. 2	178,187	0,028	2,097	75	N/A	N/A	660	0,0	D3
340 00	Praha-Radotín	Beroun	10,237	39,527	27,446	100	310	666	689	11,2	D3
341 00	Rakovník	Beroun	41,881	0,023	43,482	70	65	329	628	11,4	C3
342 00	Praha-Smíchov	Beroun-Závodí	1,139	1,704	32,249	70	48	212	262	28,3	B2
343 00	Praha-Smíchov společné nádraží	Hostivice	0,000	19,212	19,626	70	80	420	420	15,4	C3
344 00	Rudná u Prahy	Jeneček odbočka	16,118	0,069	7,729	70	N/A	278	278	0,0	C3
345 00	Jeneček odbočka	Podlešín	0,068	47,520	29,198	70	100	480	506	0,0	C3
346 00	Jeneček vhb.č.5	Jeneček vhb.č.6	22,568	23,454	0,812	80	-	-	-	0,0	C3
347 00	Praha-Smíchov	Praha-Radotín	0,180	10,237	10,057	100	300	666	689	0,0	D3
348 00	Praha-Vršovice stavědlo 2	Praha-Radotín	0,043	14,492 14,448	14,517	75	250	700	700	12,7	D4
349 00	Praha hlavní nádraží	Praha-Smíchov	0,431	4,313	5,239	60	300	400	660	17,0	C3
351 00	Praha-Smíchov severní zhlaví	Praha-Smíchov společné nádraží	2,985	3,349	0,364	60	N/A	N/A	N/A	0,0	C3
360 00	Beroun	Plzeň hlavní nádraží	39,527	110,199	71,999	160	300	656	724	11,0	D3
360 05	Ejpvovice	Chrást u Plzně	94,041	98,429	4,388	95	30	250	1000	4,3	D3
361 00	Chrást u Plzně	Radnice	9,826	6,809	18,307	60	30	250	250	22,0	A1

1	2	3	4	5	6	7	8	9	10	11	12
362 00	Rokycany	Nezvěstice	0,027	26,589	27,954	50	90/45	230	147	24,1	C3
363 00	Zdice	Protivín	101,354	0,022	103,293	75	100	357	515	18,3	C3
364 00	Rožmitál pod Třemšínem	Březnice	0,000	6,906	7,051	75	55	97	97	18,8	A1
365 00	Zadní Třebaň	Lochovice	0,076	26,350	26,891	60	60	204	147	26,6	C2
380 00	Praha-Holešovice Stromovka	Kralupy nad Vltavou	413,53	437,961	24,370	120	310	595	680	0,0	D4
381 00	Praha-Bubny	Praha-Holešovice Stromovka	412,924	413,530	1,873	80	160	N/A	N/A	0,0	D3
382 00	Praha Masarykovo nádraží	Praha-Bubny	409,995	412,924	1,721	80	220	N/A	N/A	0,0	D3
383 00	Praha-Bubny	Kladno	0,672	28,626	28,551	80	80	414	510	25,0	C2
384 00	Kladno	Lužná u Rakovníka	28,626	61,709	33,081	80	80	414	510	0,0	C2
385 00	Lužná u Rakovníka	Rakovník	0,315	42,971	9,755	60	80	414	510	0,0	C2
386 00	Kladno	Kralupy nad Vltavou	0,620	437,167	25,423	60	110	380	455	21,9	C3
400 00	Kralupy nad Vltavou	Lovosice	437,961	492,992	55,010	160	310	595	680	0,0	D4
401 00	Kralupy nad Vltavou	Louny	0,883	95,222	61,277	70	120	372	455	22,0	C3
402 00	Kralupy n. Vlt. předměstí	Velvary	2,753	10,002	8,006	40	50	95	95	26,2	C3
403 00	Vraňany	Lužec nad Vltavou	0,239	3,397	3,342	40	90	127	128	10,9	C3
404 00	Roudnice nad Labem	Straškov	1,484	13,270	13,379	60	30	222	348	0,0	C3
405 00	Vraňany	Libochovice	36,975	0,363	37,860	60	30	212	212	25,0	D2
406 00	Straškov	Zlonice	14,881	32,173	18,054	60	30	222	348	0,0	C3
407 00	Lovosice	Louny	0,614	0,675	35,045	60	60	192	263	18,3	C2
420 00	Lovosice	Děčín hlavní nádraží	492,992	540,164	47,168	160	160	395	660	0,0	D4
421 00	Děčín hlavní nádraží	Děčín státní hranice	1,026	11,859	10,832	120	429	650	700	3,6	D4
422 00	Děčín východ dolní nádraží	Děčín-Prostřední Žleb	457,725	458,961	2,727	50	150	650	700	6,9	D4
423 00	Děčín hlavní nádraží	Děčín východ dolní nádraží	1,792	0,000	3,127	90	190	650	700	12,4	D4
440 00	Nymburk hlavní nádraží	Ústí nad Labem-Střekov	323,297	431,472	108,143	120	156	538	656	18,0	D4
441 00	Ústí nad Labem-Střekov	Děčín východ	431,472	457,725	25,996	90	190	522	700	12,4	D4
442 00	Ústí nad Labem-Střekov	Ústí nad Labem západ	0,363	3,016 1,461	4,030	50	200	522	656	0,0	D4
443 00	Žalhostice	Velké Žernoseky	0,048	0,785	1,266	40	100	300	300	25,0	C3
444 00	Mělník	Mladá Boleslav hlavní nádraží	0,498	14,623	49,544	50	40	127	177	0,0	A1 / C3
445 00	Lysá nad Labem	Milovice	0,633	5,800	5,928	70	160	233	233	23,5	C4
446 00	Lysá nad Labem	Praha-Vysočany	0,863	6,168	30,211	100	240	410	680	13,0	D3

1	2	3	4	5	6	7	8	9	10	11	12
447 00	Čelákovice	Mochov	8,797	4,014	4,044	60	40	133	133	17,5	C4
460 00	Česká Lípa hlavní nádraží	Liberec	0,669	143,166	60,506	100	100	350	560	25,5	C2
461 00	Lovosice	Česká Lípa hlavní nádraží	40,110	84,535	47,686	60	100	300	300	29,4	B2
462 00	Benešov nad Ploučnicí	Česká Lípa hlavní nádraží	0,055	19,843	20,893	70	100	350	560	0,0	C3
463 00	Děčín východ	Benešov nad Ploučnicí	3,984	12,065	8,721	80	100	350	560	0,0	C3
464 00	Benešov nad Ploučnicí	Jedlová	12,065	40,115	28,769	70	10	198	396	0,0	C3
465 00	Česká Lípa hlavní nádraží	Rumburk	45,379	91,277	47,034	80	60	198	396	25,0	C3
466 00	Rumburk	Rumburk státní hranice	91,277	97,690	6,926	60	107	198	396	19,9	C3
467 00	Mikulášovice dolní nádraží	Rumburk	0,095	17,783	18,791	50	40	204	204	27,0	B2
468 00	Rumburk	Dolní Poustevna státní hranice	0,020	26,271	26,251	60	40	204	258	28,6	C2
469 00	Panský	Krásná Lípa	0,200	5,017	5,004	40	40	125	125	20,7	C3
471 00	Rybniště	Varnsdorf státní hranice	0,078	11,459	12,040	50	110	327	405	15,1	C3
472 00	Varnsdorf	Varnsdorf staré nádraží státní hranice	10,441	13,706	4,013	50	50	N/A	N/A	11,0	C3
473 00	Srní u České Lípy	Žizník	0,520	3,474	4,882	80	130	626	626	5,2	C3
474 00	Mimoň	Mimoň staré nádraží	0,027	3,054	3,187	40	N/A	93	93	20,0	C3
480 00	Skály odbočka	Turnov	12,425	103,654	91,990	100	142	442	640	12,5	C2
481 00	Balaběnka odbočka	Praha-Vysočany	4,816	6,168	1,352	100	255	384	680	0,0	D4
482 00	Kralupy nad Vltavou	Neratovice	1,381	17,174	18,150	60	185	400	660	8,2	C4
483 00	Čelákovice	Neratovice	0,081	15,118	23,878	60	150	400	565	22,4	C3
484 00	Nymburk hlavní nádraží	Mladá Boleslav hlavní nádraží	0,562	29,359	30,778	100	190	579	640	6,1	C3
485 00	Mladá Boleslav hlavní nádraží	Mladá Boleslav město	14,687	21,195	7,572	60	200	579	640	0,0	C3
486 00	Mladá Boleslav město	Stará Paka	21,195	73,248	51,964	60	69	127	346	33,1	C2
487 00	Bakov nad Jizerou	Česká Lípa hlavní nádraží	0,625	45,379	44,256	100	125	443	509	14,5	C3
488 00	Bakov nad Jizerou-Zálučí odbočka	Dolní Bousov	37,380	22,836	14,544	60	69	N/A	N/A	15,0	B2
491 00	Hradec Králové hlavní nádraží	Turnov	0,638	29,014	82,564	80	70	179	527	19,2	C3
492 00	Jičín	Nymburk město	41,433	0,499	45,159	70	55	308	565	17,1	C3
500 00	Jaroměř	Liberec	40,361	160,972	121,539	100	107	269	485	17,9	C3
501 00	Liberec	Hrádek n. Nisou státní hranice	0,750	21,769	21,017	100	268	327	405	13,2	C3
502 00	Liberec	Frýdlant v Čechách státní hranice	160,934	200,107	40,086	80	110	440	510	16,0	C3
503 00	Frýdlant v Čechách	Jindřichovice pod Smrkem	0,410	23,671	23,433	50	40	318	333	26,0	B2

1	2	3	4	5	6	7	8	9	10	11	12
504 00	Bílý Potok pod Smrkem	Raspenava	6,377	0,328	6,607	40	30	157	157	25,0	A1
505 00	Liberec	Tanvald	1,786	27,534	26,389	50	80	167	167	27,1	C3
506 00	Smržovka	Josefův Důl	0,232	6,776	6,545	40	40	80	80	28,3	C3
507 00	Tanvald	Harrachov státní hranice	27,534	40,111	12,578	60	139	220	220	0,0	A1
508 00	Železný Brod	Tanvald	0,148	16,822	17,475	60	106	282	282	31,5	C3
520 00	Kolín	Praha-Libeň	344,491	406,236	61,632	160	300	666	700	0,0	D4
521 00	Nymburk hlavní nádraží	Poříčany	1,332	1,141	16,521	100	80	354	700	15,3	C3
522 00	Pečky	Kouřim	0,664	3,001	16,996	60	40	88	188	16,3	C3
523 00	Bošice	Bečváry	12,986	3,820	10,929	60	40	106	180	16,7	C3
524 00	Praha-Běchovice Blatov	Praha-Běchovice	0,056 0,121	1,512 1,560	1,493	80	300	666	700	15,0	D4
540 00	Česká Třebová	Kolín	245,284	344,491	98,849	160	300	666	700	0,0	D4
541 00	Prachovice	Přelouč	21,556	1,800	21,661	50	30	443	598	26,9	C3
542 00	Heřmanův Městec	Borohrádek	0,305	46,769	47,626	60	60	203	405	19,7	C2
543 00	Chrudim	Chrudim město	0,622	1,114	1,588	30	40	203	289	19,6	C3
544 00	Choceň	Litomyšl	0,969	23,984	23,870	60	63	192	311	17,5	C2
545 00	Letohrad	Ústí nad Orlicí	0,286	13,320	15,338	70	90	475	675	12,3	D4
546 00	Lichkov státní hranice	Letohrad	113,251	89,664	24,648	90	90	552	624	0,0	D4
547 00	Letohrad	Týniště nad Orlicí	89,664	50,295	40,543	100	115	377	610	21,0	C3
548 00	Častolovice	Solnice	0,717	15,613	15,892	60	45	317	439	20,3	C2
549 00	Doudleby nad Orlicí	Rokytnice v Orlických horách	0,450	19,694	19,895	50	40	200	200	28,3	C2
551 00	Hanušovice	Lichkov	70,659	94,245	24,466	75	90	353	484	21,0	C3
552 00	Štítý	Dolní Lipka	16,636	0,211	16,815	50	60	117	127	22,0	C3
553 00	Hanušovice-Morava	Staré Město pod Sněžníkem	1,892	11,443	9,586	50	30	57	57	20,8	C2
560 00	Kolín	Nymburk hlavní nádraží	298,487	323,297	24,720	120	220	538	700	6,7	D4
561 00	Babín odbočka	Nymburk hlavní nádraží	0,092 0,054	4,114	4,441	70	N/A	700	700	0,0	N/A
562 00	Choceň	Velký Osek	0,949	0,346	100,889	100	160	537	653	10,9	D4
563 00	Chlumeck nad Cidlinou	Obora odbočka	0,722	0,046	24,774	60	60	235	235	16,3	C4
564 00	Kolín-Hradištko	Prům.zóna TPCA Kolín	0,043	1,438	1,395	50	N/A	400	400	2,5	D3
580 00	Pardubice hlavní nádraží	Hradec Králové hlavní nádraží	1,337	21,835	22,260	100	170	572	645	9,6	D4
581 00	Opatovice nad Labem-Pohřebačka	Plačice odbočka	0,864	3,619	3,889	80	250	572	645	3,9	D4

1	2	3	4	5	6	7	8	9	10	11	12
582 00	Havlíčkův Brod	Pardubice-Rosice nad Labem	0,538	91,692	93,705	100	110	403	403	15,1	D4
600 00	Hradec Králové hlavní nádraží	Jaroměř	23,144	40,361	18,036	100	170	572	645	8,7	D4
601 00	Hněvčeves	Smiřice	0,033	10,946	11,887	60	50	565	565	13,2	C2
620 00	Jaroměř	Trutnov hlavní nádraží	0,222	124,245	52,536	100	152	297	497	14,9	C2
621 00	Trutnov hlavní nádraží	Chlumeck nad Cidlinou	124,245	23,125	102,892	100	90	345	417	18,0	C2
622 00	Martinice v Krkonoších	Rokytnice nad Jizerou	0,286	20,422	20,649	50	30	120	120	23,0	A1
623 00	Kunčice nad Labem	Vrchlabí	0,411	4,701	4,885	50	50	290	290	14,2	C3
624 00	Trutnov hlavní nádraží	Svoboda nad Úpou	0,527	10,258	10,424	60	60	290	290	15,8	C3
625 00	Trutnov-Poříčí	Královec státní hranice	47,350	62,089	15,236	60	100	340	340	15,4	C2
626 00	Královec	Žacléř	0,000	5,092	5,715	50	16	40	40	36,0	C3
627 00	Teplice nad Metují	Trutnov střed	31,689	0,188	32,594	50	45	380	450	28,3	C2
628 00	Týniště nad Orlicí	Meziměstí státní hranice	24,454	92,774	68,484	90	100	334	542	18,4	C4
629 00	Meziměstí	Otovice zastávka	1,643	14,739	14,983	60	165	399	399	12,0	A1
631 00	Václavice	Starkoč	0,139	2,453	2,849	60	145	297	497	16,1	C4
632 00	Dobruška	Opočno pod Orlickými horami	0,141	5,348	5,876	50	30	155	155	15,3	A1
640 00	Veselí nad Lužnicí	Jihlava	0,533	92,804	94,192	80	167	538	650	15,3	D4
641 00	Slavonice	Kostelec u Jihlavy	36,373	0,085	54,430	50	80	283	283	18,0	C2
642 00	Střelice	Jihlava	0,314	198,301	90,167	85	185	464	571	25,0	C3
643 00	Brno hlavní nádraží	Střelice	143,283	142,499	12,631	90	185	464	571	0,0	C3
644 00	Znojmo státní hranice	Okříšky	87,660	169,019	82,367	90	160	447	640	13,4	D4
645 00	Moravské Budějovice	Jemnice	0,313	20,941	21,613	50	62	300	300	20,0	C3
660 00	Jihlava	Havlíčkův Brod	198,301	222,989	25,897	120	145	538	650	0,0	D4
661 00	Dobronín	Polná	0,326	5,933	6,410	30	100	150	150	17,9	C3
680 00	Havlíčkův Brod	Kolín	117,321	296,748	75,673	100	200	547	626	14,2	D4
681 00	Kolín	Ledečko stavědlo 1	0,514	38,259	38,828	60	40	198	198	25,1	C3
682 00	Kutná Hora hlavní nádraží	Zruč nad Sázavou	0,448	35,679	36,301	60	40	104	104	22,5	C3
683 00	Čáslav	Třemošnice	0,890	17,101	17,213	60	40	85	85	24,1	C3
684 00	Havlíčkův Brod	Humpolec	0,255	25,506	25,419	50	44	163	163	20,0	C3
700 00	Brno-Židenice	Havlíčkův Brod	0,411	117,321	117,322	140	200	547	626	18,3	D4
701 00	Tišnov	Žďár nad Sázavou	94,354	34,046	62,428	60	150	202	519	23,2	C3
702 00	Studenec	Křižanov	0,144	33,305	35,064	70	48	261	582	21,0	C3

1	2	3	4	5	6	7	8	9	10	11	12
702 90	Oslavice	Velké Meziříčí staré nádraží	20,098	22,397	2,300	40	N/A	261	261	0,0	N/A
720 00	Lanžhot státní hranice	Modřice	11,395	137,767	64,465	160	220	658	720	5,4	D4
721 00	Modřice	Brno hlavní nádraží	137,767	143,765	7,557	120	220	658	720	0,0	D4
722 00	Brno-Horní Heršpice modřické zhl.	Brno-Maloměřice st.6	10,054	161,472	9,384	80	600	658	720	0,0	D4
723 00	Modřice	Brno-Horní Heršpice modřické zhl.	0,055	1,934	1,937	50	520	650	720	0,0	D4
724 00	Brno-Horní Heršpice Státní silnice	Brno-Horní Heršpice výhybka č. 651	151,811	153,537	1,726	60	360	464	620	0,0	C3
725 00	Brno-Černovice odbočka	Brno-Černovice zhl. Táborská	2,230	1,733	0,533	60	360	450	632	8,0	D4
726 00	Hrušovany u Brna	Židlochovice	0,498	2,705	2,966	40	120	200	200	14,8	C3
728 00	Hustopeče u Brna	Šakvice	6,832	0,146	7,575	60	40	159	159	11,0	C3
729 00	Hodonín	Zaječí	36,873	0,459	37,926	50	100	140	140	15,4	C3
731 00	Čejč	Uhřice u Kyjova	1,280	16,750	15,253	40	30	115	115	26,0	B2
732 00	Břeclav státní hranice	Břeclav	77,992	82,156	4,996	120	400	400	720	2,3	D4
733 00	Břeclav	Znojmo	84,167	24,933	71,294	80	156	359	481	12,4	D4
734 00	Boří les	Lednice	0,364	9,482	9,118	50	70	111	111	14,0	C3
735 00	Hrušovany nad Jevišovkou-Šanov	Hevlín	92,326	85,585	7,320	50	90	204	204	6,9	B2
736 00	Střelice	Hrušovany nad Jevišovkou-Šanov	142,371	93,074	50,178	80	184	312	486	13,6	C3
737 00	Moravské Bránice	Oslavany	0,379	9,485	9,703	50	96	260	260	14,6	C3
740 00	Brno-Maloměřice st.6	Česká Třebová	161,685	245,284	83,586	140	176	643	680	9,2	D4
741 00	Česká Třebová odj.sk.	Parník odbočka	246,625	249,032	2,407	60	135	639	700	0,0	D4
742 00	Třebovice v Čechách	Česká Třebová odj.sk.	7,142	0,838	7,285	60	135	649	720	0,0	D4
743 00	Česká Třebová vj.sk.	Parník odbočka	0,132	249,031	8,169	60	135	639	700	0,0	D4
744 00	Záduška odbočka	Les odbočka	240,568	241,453	0,941	60	190	643	680	0,0	D4
745 00	Záduška odbočka	Česká Třebová vj.sk.	240,513	1,055	1,375	60	149	643	680	0,0	D4
746 00	Třebovice v Čechách	Česká Třebová vj.sk.	0,017	246,625	6,837	40	149	649	720	0,0	D4
747 00	Svitavy	Žďárec u Skutče	0,442	52,286	53,319	65	55	160	160	23,6	B2
748 00	Chornice	Skalice nad Svitavou	0,376	31,848	32,643	50	42	145	145	23,0	C2
749 00	Brno hlavní nádraží	Brno-Maloměřice st.6	156,029	161,526	5,496	140	176	305	330	0,0	D4
751 00	Holubice	Brno hlavní nádraží	28,320	1,351	27,764	100	160	305	330	0,0	C3
752 00	Přerov	Holubice	87,901	28,320	61,385	100	160	345	566	7,7	C3
753 00	Holubice	Blažovice	2,468	0,735	3,715	70	295	345	566	12,9	C3
754 00	Kojetín	Tovačov	0,364	10,934	11,205	50	123	156	156	15,8	C3

1	2	3	4	5	6	7	8	9	10	11	12
760 00	Prosenice	Česká Třebová	7,697 7,713	0,867	119,629	160	280	649	720	9,0	D4
761 00	Chornice	Třebovice v Čechách	40,745	76,331	35,587	50	60	188	233	14,4	C3
762 00	Kostelec na Hané	Chornice	6,952	40,745	33,794	60	70	198	245	27,1	C3
763 00	Prostějov hlavní nádraží	Kostelec na Hané	0,336	6,952	7,306	60	70	198	245	10,0	C3
764 00	Olomouc hlavní nádraží	Nezamyslice	100,855	62,545	39,992	100	130	437	552	7,4	C3
765 00	Senice na Hané	Červenka	12,224	0,525	15,560	60	40	114	149	0,0	C3
766 00	Kostelec na Hané	Senice na Hané	0,242	18,314	18,666	60	75	132	160	13,0	C3
767 00	Litovel předměstí	Mladeč	0,237	5,862	5,855	40	30	50	87	16,7	C3
768 00	Senice na Hané	Olomouc hlavní nádraží	18,314	0,021	17,881	60	75	132	160	15,2	C3
769 00	Lanškroun	Rudoltice v Čechách	4,414	0,371	4,917	50	55	100	N/A	21,5	C3
771 00	Zábřeh na Moravě	Šumperk	0,073	43,362	14,142	100	140	159	400	8,5	C4
772 00	Bludov-Sudkov	Bludov-Chromeč	0,105	0,737	0,767	60	N/A	375	485	3,3	C3
773 00	Hanušovice	Bludov	70,659	49,345	22,204	75	110	375	485	25,0	C3
774 00	Mikulovice státní hranice	Hanušovice	51,500	0,380	51,784	60	110	159	317	32,9	C3
775 00	Lipová Lázně	Javorník ve Slezsku	0,471	5,387	31,242	60	35	114	152	29,5	C3
776 00	Velká Kraš	Vidnava	0,090	4,574	4,831	60	41	152	152	15,0	C3
777 00	Zlaté Hory	Mikulovice	8,822	0,089	9,085	40	43	203	203	25,6	C3
778 00	Šumperk	Olomouc hlavní nádraží	43,362	102,062	58,070	90	80	159	400	17,9	C3
780 00	Bohumín	Prosenice	276,998	190,320	86,870	160	350	679	720	9,0	D4
781 00	Suchdol nad Odrou	Budišov nad Budišovkou	0,487	39,234	39,358	60	70	119	264	28,3	C3
782 00	Suchdol nad Odrou	Fulnek	0,228	9,740	10,145	60	30	143	143	24,1	C3
783 00	Suchdol nad Odrou	Nový Jičín město	0,000	8,368	8,364	40	60	105	105	22,9	C3
784 00	Studénka	Bílovec	0,189	7,617	8,020	50	40	160	190	22,7	B2
785 00	Studénka	Sedlnice	1,586	6,595	7,123	100	170	N/A	170	0,0	D4
786 00	Sedlnice	Mošnov, Ostrava Airport	0,066 0,034	2,903	2,837	90	178	N/A	N/A	13,00	D4
787 00	Sedlnice	Veřovice	6,595	26,197	19,123	80	75	N/A	170	28,4	C3
791 00	Odra odbočka	Ostrava-Svinov	0,305	2,684	4,025	80	350	650	700	13,3	D4
792 00	Ostrava hlavní nádraží	Vratimov	0,000	10,768	11,044	100	200	600	700	17,7	D4 / C3
793 00	Bohumín-Vrbice státní hranice	Bohumín-Vrbice	4,275	0,000	5,570	100	N/A	600	600	4,5	D4
794 00	Bohumín státní hranice	Bohumín	279,628	276,492	3,235	100	400	600	600	1,4	D4

1	2	3	4	5	6	7	8	9	10	11	12
795 00	Ostrava-Svinov	Opava východ	262,416	290,405	27,464	100	170	480	480	25,0	D4
796 00	Hlučín	Opava východ	15,113	289,416	23,215	70	190	400	430	14,3	C3
797 00	Chuchelná	Kravaře ve Slezsku	11,326	21,349	10,555	50	120	250	250	15,0	C3
800 00	Přerov	Břeclav	180,958	85,673	95,509	160	284	636	720	4,7	D4
801 00	Hodonín	Hodonín státní hranice	0,742	3,009	3,695	60	180	119	184	9,6	D4
802 00	Rohatec	Veselí nad Moravou	0,510	0,760	20,712	80	118	207	418	0,0	D4
803 00	Velká nad Veličkou státní hranice	Veselí nad Moravou	44,633	66,902	23,256	80	118	580	580	16,5	C4
804 00	Sudoměřice nad Moravou	Sudoměřice nad Moravou státní hranice	14,763	14,950	0,566	80	124	207	207	1,7	C3
805 00	Veselí nad Moravou	Blažovice	88,308	17,085	69,367	100	354	352	588	16,4	C3
806 00	Blažovice	Brno-Černovice odbočka	17,085	2,615	14,467	80	354	356	513	16,3	C3
807 00	Brno-Černovice odbočka	Brno hlavní nádraží	2,615	1,280	6,782	70	354	356	513	0,0	C3
808 00	Moravský Písek	Bzenec	1,164	78,128	5,479	80	277	601	601	10,5	C3
811 00	Kunovice	Veselí nad Moravou	101,219 0,535	88,075	13,144	100	166	543	591	17,4	C3
812 00	Vlářský průsmyk státní hranice	Staré Město u Uherského Hradiště	163,500	6,091	70,301	80	161	303	567	16,0	C3
813 00	Luhačovice	Újezdec u Luhačovic	9,757	0,094	10,319	50	92	83	83	12,1	C3
814 00	Zlín střed	Otrokovice	10,463	0,158	10,939	60	90	160	638	10,1	C3
815 00	Vizovice	Zlín střed	24,861	10,463	14,398	60	90	160	637	12,2	C4
816 00	Přerov	Dluhonice výhybna	184,261	186,021	4,894	160	170	649	720	0,0	D4
817 00	Prosenice	Přerov	190,320	180,958	11,221	130	350	679	720	3,0	D4
820 00	Horní Lideč státní hranice	Hranice na Moravě	21,110	0,000	70,833	90	200	538	697	18,9	D4
821 00	Valašské Meziříčí	Kojetín	60,530	0,447	61,884	80	205	226	555	0,0	C3
822 00	Zborovice	Kroměříž	16,972	0,459	17,083	60	114	145	145	13,0	B2
823 00	Vratimov	Valašské Meziříčí	10,768	61,600	62,353	80	170	507	620	17,1	C3 / D4
824 00	Rožnov pod Radhoštěm	Valašské Meziříčí	13,249	0,181	13,985	60	85	101	210	14,9	C3
825 00	Frýdlant nad Ostravicí	Ostravice	0,445	6,379	7,345	50	85	193	193	19,2	B2
826 00	Vsetín-Bečva	Velké Karlovice	2,877	27,453	24,615	50	80	105	105	21,0	B2
827 00	Bylnice	Horní Lideč	0,541	18,642	19,895	70	163	445	559	17,0	C3
840 00	Opava východ	Olomouc hlavní nádraží	115,507	0,440	117,627	75	150	470	490	20,1	C3
841 00	Vaišov	Rýmařov	0,300	14,374	15,160	50	40	200	200	13,2	D4
842 00	Bruntál	Malá Morávka	0,161	17,266	17,851	50	40	180	180	43,1	C3

1	2	3	4	5	6	7	8	9	10	11	12
843 00	Milotice nad Opavou	Vrbno pod Pradědem	0,508	20,599	20,091	50	N/A	N/A	N/A	20,0	C2
844 00	Krnov	Jindřichov ve Slezsku státní hranice	87,799	25,694	26,562	80	80	141	300	12,2	C3
845 00	Osoblaha	Třemešná ve Slezsku	20,344	14,975	20,567	40	35	80	80	27,3	A1
846 00	Opava východ	Hradec nad Moravicí	0,790	8,236	8,179	60	90	200	200	18,7	C3
847 00	Moravice odbočka	Svobodné Heřmanice	2,726	25,300	22,574	50	40	90	90	32,3	C3
860 00	Dětmarovice	Bohumín	285,239	276,998	10,961	140	350	654	700	3,0	D4
861 00	Petrovice u Karviné státní hranice	Dětmarovice	292,602	285,122	7,480	120	250	632	700	4,8	D4
862 00	Karviná město	Petrovice u Karviné	5,280	0,480	5,236	50	N/A	500	500	21,3	C4
880 00	Chotěbuz	Dětmarovice	323,632	339,611	15,983	100	300	650	700	5,0	D4
881 00	Koukolná odbočka	Závada odbočka	0.087	1,206	1,250	60	-	-	700	3,6	D4
882 00	Český Těšín	Ostrava-Kunčice	0,757 4,432	28,355	33,366	100	350	650	700	8,0	D4
883 00	Ostrava-Kunčice	Polanka nad Odrou výhybna	31,074	38,987	9,487	100	350	650	700	8,0	D4
884 00	Mosty u Jablunkova státní hranice	Chotěbuz	286,534	323,632	38,547	160	300	650	700	16,0	D4
885 00	Český Těšín	Frydek-Místek	136,756	111,796	27,172	70	80	250	620	18,1	C3
886 00	Český Těšín státní hranice	Český Těšín	139,112	138,798	0,335	40	80	220	220	7,4	C4

Tabulka B

TSI kategorie tratí dle Nařízení Komise (EU) č. 1299/2014 ze dne 18. listopadu 2014 o technických specifikacích pro interoperabilitu subsystému infrastruktura železničního systému v Evropské unii a kategorie dráhy

Význam jednotlivých sloupců a použitých značek:

- Číslo sloupce:
- 1 – číslo tratě
 - 2 – název začátku tratě
 - 3 – název konce tratě
 - 4 – kilometrická poloha začátku tratě
 - 5 – kilometrická poloha konce tratě
 - 6 – cílová kategorie trati podle TSI INF – osobní
 - 7 – cílová kategorie trati podle TSI INF – nákladní
 - 8 – hlavní nebo globální síť v osobní dopravě
 - 9 – hlavní nebo globální síť v nákladní dopravě
 - 10 – kategorie dráhy z pohledu zákona o dráhách:
 - a) C – dráha celostátní
 - b) R – dráhy regionální
 - 11 – kategorie dráhy z pohledu ceny za použití dráhy jízdou vlaku dle Přílohy "C" Prohlášení o dráze:
 - a) 1 – 5 pro dráhy provozované Správou železnic
 - b) AWT pro dráhy provozované AWT
 - c) PDV pro dráhy provozované PDV Railway

TSI kategorie tratí dle Nařízení Komise (EU) č. 1299/2014 ze dne 18. listopadu 2014 o technických specifikacích pro interoperabilitu subsystému infrastruktura železničního systému v Evropské unii a kategorie dráhy

1	2	3	4	5	6	7	8	9	10	11
100 00	Plzeň hlavní nádraží	Cheb	349,647	236,297	P5	F1	H	H	C	2
101 00	Aš	Hranice v Čechách	27,285	15,898	P6	F4			R	5
102 00	Františkovy Lázně	Aš státní hranice	7,213	29,585	P6	F4			R	5
103 00	Cheb	Vojtanov státní hranice	73,615	51,325	P6	F4			C	4
104 00	Cheb	Cheb státní hranice	150,540	140,587	P5	F1	H	H	C	3
105 00	Mariánské Lázně	Karlovy Vary	0,390	2,612	P6	F4			R	5
106 00	Domažlice odbočná vých.č.401	Planá u Mariánských Lázní	5,842	0,027	P6	F4			R	5
107 00	Svojšín	Bor	0,132	14,904	P6	F4			R	5
108 00	Přovany	Bezručice	0,376	24,087	P6	F4			R	5
120 00	Chomutov	Cheb	126,192	236,297	P5	F2	G	G	C	3
121 00	Tršnice	Františkovy Lázně	0,402	3,724	P6	F4			R	5
122 00	Tršnice	Luby u Chebu	0,509	20,955	P6	F4			R	5
123 00	Sokolov	Kraslice státní hranice	0,574	27,452	P6	F4			R	PDV
124 00	Krásný Jez	Nové Sedlo u Lokte	0,203	18,083	P6	F4			R	5
125 00	Chodov	Nová Role	0,418	6,263	P6	F4			R	5
126 00	Karlovy Vary-Sedlec	Potůčky státní hranice	5,212	46,199	P6	F4			R	5
127 00	Dalovice	Merklín	10,325	0,040	P6	F4			R	5
128 00	Kadaň-Předměstí	Kadaň-Prunéřov	26,404	32,376	P6	F4			R	5
129 00	Kaštice	Kadaň-Předměstí	0,038	26,404	P6	F4			R	5
131 00	Kadaňský Rohozec	Vilémov u Kadaně	8,825	17,779	P6	F4			R	5
132 00	Chomutov	Vejprty státní hranice	0,708	35,391	P6	F4			R	5
133 00	Droužkovice	Dubina odbočka	1,075	5,707		F4			C	4
140 00	Most	Chomutov	48,681	65,712	P5	F2	G	G	C	3
141 00	Chomutov město	Chomutov seř.n.	0,087	2,551		F2			C	3
142 00	Březno u Chomutova	Chomutov	116,223	124,294	P5	F3			C	4
143 00	Dolní Rybník odbočka	Jirkov	0,038	2,099	P6	F4			R	5
144 00	Třebušice	Most nové nádraží	1,603	3,955		F2			C	3
145 00	Most	Most nové nádraží	47,228	4,458		F2			C	3
146 00	Most nové nádraží	Louka u Litvínova	4,458	11,620	P6	F4			R	5

1	2	3	4	5	6	7	8	9	10	11
147 00	Louka u Litvínova	Litvínov	54,120	55,597	P6	F4			R	5
148 00	Louka u Litvínova	Moldava v Krušných horách	133,149	158,081	P6	F4			R	5
149 00	Louny	Most	95,222	121,101	P5	F			R	5
160 00	Ústí nad Labem hlavní nádraží	Most	0,507	48,681	P5	F2	G	G	C	3
161 00	České Zlatníky odbočka	Obrnice	234,800	233,182		F3			C	3
162 00	Oldřichov u Duchcova	Louka u Litvínova	42,781	131,938	P6	F4			R	5
164 00	Děčín hlavní nádraží	Oldřichov u Duchcova	0,191	39,443		F4			R	5
165 00	Ústí nad Labem západ	Bílina	3,654	25,339	P6	F3	G	G	C	3
166 00	Řetenice	Lovosice	0,589	35,747	P6	F4			R	5
168 00	Ústí nad Labem západ výh. 852	Ústí nad Labem západ st. 5	0,063	2,074		F2		G	C	3
169 00	Ústí nad Labem hlavní nádraží jih	Ústí nad Labem západ	0,082	0,978		F2		G	C	3
180 00	Plzeň hlavní nádraží	Žatec	1,073	203,390	P5	F3			C	4
181 00	Rakovník	Bečov nad Teplou	0,650	87,273	P6	F4			R	5
182 00	Protivec	Bochov	0,200	16,823		F4			R	5
183 00	Rakovník	Mladotice	1,290	38,558	P6	F4			R	5
184 00	Žatec-západ	Žatec-Velichov	0,000	1,062		F4			C	4
185 00	Žatec	Březno u Chomutova	101,978	116,223	P5	F3			C	4
186 00	Lužná u Rakovníka	Žatec	61,709	101,978	P5	F4			R	5
187 00	Žatec	Obrnice	204,167	232,107	P5	F3			C	4
188 00	Louny	Postoloprty	10,675	0,265	P6	F4			R	5
189 00	Bažantnice odbočka	Vrbka odbočka	0,795	216,408		F4			R	5
191 00	Louny předměstí	Rakovník	44,7650,251	0,650	P6	F4			R	5
192 00	Krupá	Kolešovice	0,198	12,218					R	5
200 00	Plzeň-Jižní předměstí	Česká Kubice státní hranice	111,772	184,102	P5	F1	H	H	C	3
201 00	Staňkov	Poběžovice	0,165	19,076	P6	F4			R	5
202 00	Janovice nad Úhlavou	Domažlice	0,727	30,875	P6	F4			R	5
203 00	Nýřany	Heřmanova Huť	0,112	9,669	P6	F4			R	5
204 00	Klatovy	Železná Ruda-Alžbětín	48,334	0,000	P6	F4			R	5
205 00	Plzeň hlavní nádraží	Klatovy	97,060	48,334	P5	F4			C	4
220 00	Nemanice	Plzeň hlavní nádraží	216,875 0,042	347,302	P5	F2	G	G	C	3

1	2	3	4	5	6	7	8	9	10	11
221 00	Nepomuk	Blatná	24,230	0,229	P6	F4			R	5
222 00	Horažďovice předměstí	Klatovy	0,292	58,071	P6	F4			R	5
223 00	Strakonice	Volary	0,328	70,364	P6	F4			R	5
224 00	Březnice	Strakonice	0,234	49,093	P6	F4			R	5
225 00	Putim	Ražice	0,246	2,624	P6	F4			R	5
226 00	Číčenice	Volary	0,455	56,290	P6	F4			R	5
227 00	Číčenice	Týn nad Vltavou	0,629	21,582		F4			R	5
228 00	Dívčice	Netolice	0,471	13,785		F4			R	5
240 00	Horní Dvořiště státní hranice	České Budějovice	61,097	117,983	P5	F2	G	G	C	3
241 00	Volary	Čes. Budějovice, odbočná výh.č.502	56,290	0,000	P6	F4			R	5
242 00	Černý Kříž	Nové Údolí	62,111	69,981	P6	F4			R	5
243 00	Rybník	Lipno nad Vltavou	0,167	22,185	P6	F4			R	5
260 00	České Velenice státní hranice	České Budějovice	163,100	211,641	P5	F3	G	G	C	3
261 00	České Velenice	Veselí nad Lužnicí	1,157	54,506	P5	F3			C	4
280 00	České Budějovice	Benešov u Prahy	117,983	133,570	P3	F2	G	G	C	2
281 00	Tábor	Bechyně	0,000	24,303	P6	F4			R	5
282 00	Tábor	Písek	1,750	59,460	P6	F4			R	5
283 00	Horní Cerekev	Tábor	0,451	69,093	P6	F4			R	5
284 00	Olbramovice	Sedlčany	0,286	16,825	P6	F4			R	5
285 00	Trhový Štěpánov	Benešov u Prahy	33,645	0,849	P6	F4			R	5
300 00	Benešov u Prahy	Praha-Uhřetěves	133,570	170,492	P3	F2	G	G	C	2
301 00	Praha-Uhřetěves	Záběhllice odbočka	170,492	178,074	P5	F1	G	H	C	2
302 00	Záběhllice odbočka	Praha-Vršovice	178,074	183,832	P5	F4	H	G	C	2
303 00	Čerčany	Praha-Krč	0,470	6,393	P6	F4			R	5
304 00	Dobříš	Skochovice odbočka	0,666	29,580	P6	F4			R	5
305 00	Světlá nad Sázavou	Čerčany	47,618	65,347	P6	F4			R	5
320 00	Praha-Libeň	Praha hlavní nádraží	0,933	3,859	P3		H		C	1
321 00	Praha-Libeň	Praha-Holešovice Stromovka	0,199	5,071	P5	F1	G	G	C	2
322 00	Praha Masarykovo nádraží-Hrabovka	Praha Masarykovo nádraží-viadukt	0,006	0,595	P6		H		C	2
323 00	Balabenka odbočka	Praha Masarykovo nádraží-Sluncová	0,066 0,066	1,964 1,345	P5		H		C	2

1	2	3	4	5	6	7	8	9	10	11
324 00	Praha-Libeň	Praha Masarykovo nádraží	406,236 405,870	409,899	P5		H		C	2
325 00	Balabenka odbočka	Praha-Holešovice Rokytka	0,066 0,320	0,889 0,845	P5		G		C	2
326 00	Praha-Vršovice	Praha hlavní nádraží	183,832	185,369	P5		H		C	2
327 00	Praha hlavní nádraží	Balabenka odbočka	185,314	4,816	P5		H		C	2
328 00	Praha-Libeň	Praha-Vysočany	0,111	1,588		F1		H	C	3
329 00	Praha-Malešice	Praha-Vršovice vj.n.	4,963	7,007	P5	F1	H	H	C	3
331 00	Praha-Vršovice vj.n.	Praha-Vršovice	7,007	11,197	P5	F4	H	G	C	3
332 00	Praha-Běchovice	Praha-Malešice	0,731	4,963	P5	F1	H	H	C	3
333 00	Praha-Libeň	Praha-Malešice	1,508	3,821		F1		H	C	3
334 00	Praha-Hostivař	Praha-Malešice	0,514	3,242		F1		H	C	3
335 00	Praha-Vršovice	Praha-Vyšehrad výhybna	0,624	1,437		F4		G	C	3
336 00	Praha-Vršovice	DKV Praha PP Praha jih	0,208	0,852	P6				C	3
337 00	Praha-Krč	Praha-Vršovice	4,514	0,733	P5	F4	G	G	C	4
338 00	Záběhllice odbočka	Praha-Vršovice st.2	178,187	0,028	P5	F1	G	H	C	3
340 00	Praha-Radotín	Beroun	10,237	39,527	P3	F1	H	H	C	2
341 00	Rakovník	Beroun	41,881	0,023	P6	F4			R	5
342 00	Praha-Smíchov	Beroun-Závodí	1,139	1,704	P6	F4			R	5
343 00	Praha-Smíchov společné nádraží	Hostivice	0,000	19,212	P6	F3			C	4
344 00	Rudná u Prahy	Jeneček odbočka	16,118	0,069	P6	F4			R	5
345 00	Jeneček odbočka	Podlešín	0,068	47,520		F3			C	5
346 00	Jeneček vhb.č.5	Jeneček vhb.č.6	22,568	23,454		F4			R	5
347 00	Praha-Smíchov	Praha-Radotín	0,180	10,237	P3	F3	H	G	C	2
348 00	Praha-Vršovice v.n. st.2	Praha-Radotín	0,043	14,492 14,448		F1		H	C	3
349 00	Praha hlavní nádraží	Praha-Smíchov	0,431	4,313	P5		H		C	2
351 00	Praha-Smíchov sev. zhl.	Praha-Smíchov spol.n.	2,985	3,349	P6	F4			C	2
360 00	Beroun	Plzeň hlavní nádraží	39,527	110,199	P3	F1	H	H	C	2
360 05	Ejpvovice	Chrást u Plzně	94,041	98,429	P6	F4			C	5
361 00	Chrást u Plzně	Radnice	9,826	6,809	P6	F4			R	5
362 00	Rokycany	Nezvěstice	0,027	26,589	P6	F4			R	5

1	2	3	4	5	6	7	8	9	10	11
363 00	Zdice	Protivín	101,354	0,022	P5	F4			C	4
364 00	Rožmitál pod Třemšínem	Březnice	0,000	6,906	P6	F4			R	5
365 00	Zadní Třebaň	Lochovice	0,076	26,350	P6	F4			R	5
380 00	Praha-Holešovice Stromovka	Kralupy nad Vltavou	413,53	437,961	P5	F1	G	G	C	2
381 00	Praha-Bubny	Praha-Holešovice Stromovka	412,924	413,530	P5		G		C	2
382 00	Praha Masarykovo nádraží	Praha-Bubny	409,995	412,924	P5		G		C	2
383 00	Praha-Bubny	Kladno	0,672	28,626	P5	F3	G	G	C	4
384 00	Kladno	Lužná u Rakovníka	28,626	61,709	P5	F3			C	4
385 00	Lužná u Rakovníka	Rakovník	0,315	42,971	P5	F3			C	4
386 00	Kladno	Kralupy nad Vltavou	0,620	437,167	P6	F4			C	4
400 00	Kralupy nad Vltavou	Lovosice	437,961	492,992	P3	F1	G	G	C	2
401 00	Kralupy nad Vltavou	Louny	0,883	95,222	P6	F4			R	5
402 00	Kralupy n. Vlt. předměstí	Velvary	2,753	10,002	P6	F4			R	5
403 00	Vraňany	Lužec nad Vltavou	0,239	3,397	P6	F4			R	5
404 00	Roudnice nad Labem	Straškov	1,484	13,270	P6	F4			R	5
405 00	Vraňany	Libochovice	36,975	0,363	P6	F4			R	5
406 00	Straškov	Zlonice	14,881	32,173	P6	F4			R	5
407 00	Lovosice	Louny	0,614	0,675	P6	F4			R	5
420 00	Lovosice	Děčín hlavní nádraží	492,992	540,164	P5	F1	G	G	C	2
421 00	Děčín hlavní nádraží	Děčín státní hranice	1,026	11,859	P5	F1	G	G	C	2
422 00	Děčín východ dolní nádraží	Děčín-Prostřední Žleb	457,725	458,961		F1		H	C	3
423 00	Děčín hlavní nádraží	Děčín východ dolní nádraží	1,792	0,000	P5	F3			C	3
440 00	Nymburk hlavní nádraží	Ústí nad Labem-Střekov	323,297	431,472	P5	F1	G	H	C	3
441 00	Ústí nad Labem-Střekov	Děčín východ	431,472	457,725	P5	F1	G	H	C	3
442 00	Ústí nad Labem-Střekov	Ústí nad Labem západ	0,363	3,016 1,461	P5	F2	G	G	C	3
443 00	Žalhostice	Velké Žernoseky	0,048	0,785		F4			R	5
444 00	Mělník	Mladá Boleslav hlavní nádraží	0,498	14,623	P6	F4			R	5
445 00	Lysá nad Labem	Milovice	0,633	5,800	P6	F4			R	4
446 00	Lysá nad Labem	Praha-Vysočany	0,863	6,168	P3	F1	G	H	C	3
447 00	Čelákovice	Mochov	8,797	4,014		F4			R	5

1	2	3	4	5	6	7	8	9	10	11
460 00	Česká Lípa hlavní nádraží	Liberec	0,669	143,166	P5	F4			C	4
461 00	Lovosice	Česká Lípa hlavní nádraží	40,110	84,535	P6	F4			R	5
462 00	Benešov nad Ploučnicí	Česká Lípa hlavní nádraží	0,055	19,843	P5	F3			C	4
463 00	Děčín východ	Benešov nad Ploučnicí	3,984	12,065	P5	F3			C	4
464 00	Benešov nad Ploučnicí	Jedlová	12,065	40,115	P6	F4			R	5
465 00	Česká Lípa hlavní nádraží	Rumburk	45,379	91,277	P5	F3			C	4
466 00	Rumburk	Rumburk státní hranice	91,277	97,690		F4			C	5
467 00	Mikulášovice dolní nádraží	Rumburk	0,095	17,783	P6	F4			R	5
468 00	Rumburk	Dolní Poustevna státní hranice	0,020	26,271	P6	F4			R	5
469 00	Panský	Krásná Lípa	0,200	5,017	P6	F4			R	5
471 00	Rybniště	Varnsdorf státní hranice	0,078	11,459	P6	F4			R	5
472 00	Varnsdorf	Varnsdorf staré nádraží státní hranice	10,441	13,706	P6	F4			R	5
473 00	Srní u České Lípy	Žizníkov	0,520	3,474	P5	F4			R	4
474 00	Mimoň	Mimoň staré nádraží	0,027	3,054		F4			C	5
480 00	Skály odbočka	Turnov	12,425	103,654	P5	F3			C	4
481 00	Balaběnka odbočka	Praha-Vysočany	4,816	6,168	P3		G		C	2
482 00	Kralupy nad Vltavou	Neratovice	1,381	17,174	P6	F4			C	5
483 00	Čelákovice	Neratovice	0,081	15,118	P6	F4			R	5
484 00	Nymburk hlavní nádraží	Mladá Boleslav hlavní nádraží	0,562	29,359	P5	F2			C	4
485 00	Mladá Boleslav hlavní nádraží	Mladá Boleslav město	14,687	21,195	P6	F2			C	4
486 00	Mladá Boleslav město	Stará Paka	21,195	73,248	P6	F4			R	5
487 00	Bakov nad Jizerou	Česká Lípa hlavní nádraží	0,625	45,379	P5	F3			C	4
488 00	Bakov nad Jizerou-Zálučí odbočka	Dolní Bousov	37,380	22,836	P6	F4			R	5
491 00	Hradec Králové hlavní nádraží	Turnov	0,638	29,014	P6	F4			R	5
492 00	Jičín	Nymburk město	41,433	0,499	P6	F4			R	5
500 00	Jaroměř	Liberec	40,361	160,972	P5	F3			C	4
501 00	Liberec	Hrádek nad Nisou státní hranice	0,750	21,769	P5	F4			C	4
502 00	Liberec	Frydlant v Čechách státní hranice	160,934	200,107	P5	F3			C	4
503 00	Frydlant v Čechách	Jindřichovice pod Smrkem	0,410	23,671	P6	F4			R	5
504 00	Bílý Potok pod Smrkem	Raspenava	6,365	0,328	P6	F4			R	5

1	2	3	4	5	6	7	8	9	10	11
505 00	Liberec	Tanvald	1,786	27,534	P6	F4			R	5
506 00	Smržovka	Josefův Důl	0,232	6,776	P6	F4			R	5
507 00	Tanvald	Harrachov státní hranice	27,534	40,111	P6	F4			R	5
508 00	Železný Brod	Tanvald	0,148	16,822	P6	F4			R	5
520 00	Kolín	Praha-Libeň	344,491	406,236	P3	F1	H	G	C	1
521 00	Nymburk hlavní nádraží	Poříčany	1,332	1,141	P5	F2			C	4
522 00	Pečky	Kouřim	0,664	3,001	P6	F4			R	5
523 00	Bošice	Bečváry	12,986	3,820					R	5
524 00	Praha-Běchovice Blatov	Praha-Běchovice	0,056 0,121	1,512 1,560	P3	F1	H	G	C	1
540 00	Česká Třebová	Kolín	245,284	344,491	P3	F1	H	H	C	1
541 00	Prachovice	Přelouč	21,556	1,800	P6	F4			R	5
542 00	Heřmanův Městec	Borohrádek	0,305	46,769	P6	F4			R	5
543 00	Chrudim	Chrudim město	0,622	1,114	P6	F4			R	5
544 00	Choceň	Litomyšl	0,969	23,984	P6	F4			R	5
545 00	Letohrad	Ústí nad Orlicí	0,286	13,320	P5	F3	G	G	C	3
546 00	Lichkov státní hranice	Letohrad	113,251	89,664	P5	F3	G	G	C	3
547 00	Letohrad	Týniště nad Orlicí	89,664	50,295	P5	F3	G	G	C	3
548 00	Častolovice	Solnice	0,717	15,613	P6	F4			R	5
549 00	Doudleby nad Orlicí	Rokytnice v Orlických horách	0,450	19,694	P6	F4			R	5
551 00	Hanušovice	Lichkov	70,659	94,245	P6	F4			R	5
552 00	Štítý	Dolní Lipka	16,636	0,211	P6	F4			R	5
553 00	Hanušovice-Morava	Staré Město pod Sněžníkem	1,892	11,443	P6	F4			R	5
560 00	Kolín	Nymburk hlavní nádraží	298,487	323,297	P3	F1	G	H	C	2
561 00	Babín odbočka	Nymburk hlavní nádraží	0,092 0,054	4,114		F1		H	C	2
562 00	Choceň	Velký Osek	0,949	0,346	P3	F1			C	3
563 00	Chlumeck nad Cidlinou	Obořa odbočka	0,722	0,046	P6	F4			R	5
564 00	Kolín-Hradištko	Prům.zóna TPCA Kolín	0,043	1,438		F3			R	2
580 00	Pardubice hlavní nádraží	Hradec Králové hlavní nádraží	1,337	21,835	P3	F1			C	3
581 00	Opatovice nad Labem-Pohřebačka	Plačice odbočka	0,864	3,619		F2			C	3
582 00	Havlíčkův Brod	Pardubice-Rosice nad Labem	0,538	91,692	P5	F4			C	4

1	2	3	4	5	6	7	8	9	10	11
600 00	Hradec Králové hlavní nádraží	Jaroměř	23,144	40,361	P3	F3			C	3
601 00	Hněvčeves	Smiřice	0,033	10,946					R	5
620 00	Jaroměř	Trutnov hlavní nádraží	0,222	124,245	P5	F3			C	4
621 00	Trutnov hlavní nádraží	Chlumeck nad Cidlinou	124,245	23,125	P5	F3			C	4
622 00	Martinice v Krkonoších	Rokytnice nad Jizerou	0,286	20,422	P6	F4			R	5
623 00	Kunčice nad Labem	Vrchlabí	0,411	4,701	P6	F4			R	5
624 00	Trutnov hlavní nádraží	Svoboda nad Úpou	0,527	10,258	P6	F4			R	PDV
625 00	Trutnov-Poříčí	Královec státní hranice	47,350	62,089	P6	F4			R	5
626 00	Královec	Žacléř	0,000	5,092		F4			R	5
627 00	Teplice nad Metují	Trutnov střed	31,689	0,188	P6	F4			R	5
628 00	Týniště nad Orlicí	Meziměstí státní hranice	24,454	92,774	P5	F3			C	4
629 00	Meziměstí	Otovice zastávka	1,643	14,739	P6	F4			R	5
631 00	Václavice	Starkoč	0,139	2,453	P5	F3			R	5
632 00	Dobruška	Opočno pod Orlickými horami	0,141	5,348	P6	F4			R	5
640 00	Veselí nad Lužnicí	Jihlava	0,533	92,804	P5	F3			C	4
641 00	Slavonice	Kostelec u Jihlavy	36,373	0,085	P6	F4			R	5
642 00	Střelice	Jihlava	0,314	198,301	P5	F3			C	4
643 00	Brno hlavní nádraží	Střelice	143,283	142,499	P5	F3			C	4
644 00	Znojmo státní hranice	Okříšky	87,660	169,019	P6	F4			C	5
645 00	Moravské Budějovice	Jemnice	0,313	20,941		F4			R	5
660 00	Jihlava	Havlíčkův Brod	198,301	222,989	P5	F3			C	4
661 00	Dobronín	Polná	0,326	5,933		F4			R	5
680 00	Havlíčkův Brod	Kolín	117,321	296,748	P5	F2	G	G	C	3
681 00	Kolín	Ledečko stavědlo 1	0,514	38,259	P6	F4			R	5
682 00	Kutná Hora hlavní nádraží	Zruč nad Sázavou	0,448	35,679	P6	F4			R	5
683 00	Čáslav	Třemošnice	0,890	17,101	P6	F4			R	5
684 00	Havlíčkův Brod	Humpolec	0,255	25,506	P6	F4			R	5
700 00	Brno-Židenice	Havlíčkův Brod	0,411	117,321	P5	F2	G	G	C	3
701 00	Tišnov	Žďár nad Sázavou	94,354	34,046	P6	F4			R	5
702 00	Studenec	Křižanov	0,144	33,305	P6	F4			R	5
702 90	Oslavice	V. Meziříčí st.n.	20,098	22,397		F4			R	5

1	2	3	4	5	6	7	8	9	10	11
720 00	Lanžhot státní hranice	Modřice	11,395	137,767	P3	F1	H	H	C	2
721 00	Modřice	Brno hlavní nádraží	137,767	143,765	P3		H		C	2
722 00	Brno-Horní Heršpice modřické zhl.	Brno-Maloměřice st.6	10,054	161,472		F1		H	C	2
723 00	Modřice	Brno-Horní Heršpice modřické zhl.	0,055	1,934		F1			C	2
724 00	Brno-Horní Heršpice Státní silnice	Brno Horní Heršpice výh. č. 651.	151,811	153,537		F3			C	4
725 00	Brno-Černovice odbočka	Brno-Černovice zhl. Táborská	2,230	1,733		F2		H	C	3
726 00	Hrušovany u Brna	Židlochovice	0,498	2,705	P6	F4			R	5
728 00	Hustopeče u Brna	Šakvice	6,832	0,146	P5	F4			R	5
729 00	Hodonín	Zaječí	36,873	0,459	P6	F4			R	5
731 00	Čejč	Uhřice u Kyjova	1,280	16,750		F4			R	5
732 00	Břeclav státní hranice	Břeclav	77,992	82,156	P3	F1	H	H	C	2
733 00	Břeclav	Znojmo	84,167	24,933	P5	F3			R	4
734 00	Boří les	Lednice	0,364	9,482					R	5
735 00	Hrušovany nad Jevišovkou-Šanov	Hevlín	92,326	85,585		F4			R	5
736 00	Střelice	Hrušovany nad Jevišovkou- Šanov	142,371	93,074	P6	F4			R	5
737 00	Moravské Bránice	Oslavany	0,379	9,485	P6	F4			R	5
740 00	Brno-Maloměřice st.6	Česká Třebová	161,685	245,284	P3	F1	H	H	C	2
741 00	Česká Třebová odj.sk.	Parník odbočka	246,625	249,032		F1		H	C	2
742 00	Třebovice v Čechách	Česká Třebová odj.sk.	7,142	0,838		F1		H	C	2
743 00	Česká Třebová vj.sk.	Parník odbočka	0,132	249,031		F1		H	C	2
744 00	Záduška odbočka	Les odbočka	240,568	241,453		F1		H	C	2
745 00	Záduška odbočka	Česká Třebová vj.sk.	240,513	1,055		F1		H	C	2
746 00	Třebovice v Čechách	Česká Třebová vj.sk.	0,017	246,625		F1		H	C	2
747 00	Svitavy	Žďárec u Skutče	0,442	52,286	P6	F4			R	5
748 00	Chornice	Skalice nad Svitavou	0,376	31,848	P6	F4			R	5
749 00	Brno hlavní nádraží	Brno-Maloměřice st.6	156,029	161,526	P3		H		C	2
751 00	Holubice	Brno hlavní nádraží	28,320	1,351	P5	F4			C	3
752 00	Přerov	Holubice	87,901	28,320	P3	F2	H	G	C	3
753 00	Holubice	Blažovice	2,468	0,735	P3	F2	H	G	C	3
754 00	Kojetín	Tovačov	0,364	10,934		F4			R	5
760 00	Prosenice	Česká Třebová	7,697	0,867	P3	F1	H	H	C	1

1	2	3	4	5	6	7	8	9	10	11
			7,713							
761 00	Chornice	Třebovice v Čechách	40,745	76,331	P6	F4			R	5
762 00	Kostelec na Hané	Chornice	6,952	40,745	P6	F4			R	5
763 00	Prostějov hlavní nádraží	Kostelec na Hané	0,336	6,952	P6	F4			R	5
764 00	Olomouc hlavní nádraží	Nezamyslice	100,855	62,545	P5	F3			C	4
765 00	Senice na Hané	Červenka	12,224	0,525	P6	F4			R	5
766 00	Kostelec na Hané	Senice na Hané	0,242	18,314	P6	F4			R	5
767 00	Litovel předměstí	Mladeč	0,237	5,862	P6	F4			R	5
768 00	Senice na Hané	Olomouc hlavní nádraží	18,314	0,021	P6	F4			R	5
769 00	Lanškroun	Rudoltice v Čechách	4,414	0,371	P6	F4			R	5
771 00	Zábřeh na Moravě	Šumperk	0,073	43,362	P5	F4			R	4
772 00	Bludov-Sudkov	Bludov-Chromeč	0,105	0,737	P5	F4			C	4
773 00	Hanušovice	Bludov	70,659	49,345	P5	F4			C	4
774 00	Mikulovice státní hranice	Hanušovice	51,500	0,380	P6	F4			C	5
775 00	Lipová Lázně	Javorník ve Slezsku	0,471	5,387	P6	F4			R	5
776 00	Velká Kraš	Vidnava	0,090	4,574		F4			R	5
777 00	Zlaté Hory	Mikulovice	8,822	0,089	P6	F4			R	5
778 00	Šumperk	Olomouc hlavní nádraží	43,362	102,062	P5	F4			R	4
780 00	Bohumín	Prosenice	276,998	190,320	P3	F1	H	H	C	1
781 00	Suchdol nad Odrou	Budišov nad Budišovkou	0,487	39,234	P6	F4			R	5
782 00	Suchdol nad Odrou	Fulnek	0,228	9,740	P6	F4			R	5
783 00	Suchdol nad Odrou	Nový Jičín město	0,000	8,368	P6	F4			R	5
784 00	Studénka	Bílovec	0,189	7,617	P6	F4			R	5
785 00	Studénka	Sedlnice	1,586	6,595	P5	F3			R	5
786 00	Sedlnice	Mošnov, Ostrava Airport	0,066 0,034	2,903	P5	F3			R	5
787 00	Sedlnice	Veřovice	6,595	26,197	P6	F4			R	5
791 00	Odra odbočka	Ostrava-Svinov	0,305	2,684	P5	F1	G	H	C	3
792 00	Ostrava hlavní nádraží	Vratimov	0,000	10,768	P5	F3	H	G	C	4
793 00	Bohumín-Vrbice státní hranice	Bohumín-Vrbice	4,275	0,000		F1		H	C	3
794 00	Bohumín státní hranice	Bohumín	279,628	276,492	P3	F1	H	H	C	3
795 00	Ostrava-Svinov	Opava východ	262,416	290,405	P5	F3			C	4

1	2	3	4	5	6	7	8	9	10	11
796 00	Hlučín	Opava východ	15,113	289,416	P6	F4			R	5
797 00	Chuchelná	Kravaře ve Slezsku	11,326	21,349	P6	F4			R	5
800 00	Přerov	Břeclav	180,958	85,673	P3	F1	G	H	C	2
801 00	Hodonín	Hodonín státní hranice	0,742	3,009		F4			C	5
802 00	Rohatec	Veselí nad Moravou	0,510	0,760	P6	F4			R	5
803 00	Velká nad Veličkou státní hranice	Veselí nad Moravou	44,633	66,902	P5	F4			R	5
804 00	Sudoměřice nad Moravou	Sudoměřice nad Moravou státní hranice	14,763	14,950		F4			R	5
805 00	Veselí nad Moravou	Blažovice	88,308	17,085	P5	F3			C	4
806 00	Blažovice	Brno-Černovice odbočka	17,085	2,615	P3	F2	H	G	C	3
807 00	Brno-Černovice odbočka	Brno hlavní nádraží	2,615	1,280	P3		H		C	3
808 00	Moravský Písek	Bzenec	1,164	78,128	P6	F4			R	4
811 00	Kunovice	Veselí nad Moravou	101,219 0,535	88,075	P5	F4			R	4
812 00	Vlářský průmysk státní hranice	Staré Město u Uherského Hradiště	163,500	6,091	P6	F4			R	4
813 00	Luhačovice	Újezdec u Luhačovic	9,757	0,094	P6	F4			R	5
814 00	Zlín střed	Otrokovice	10,463	0,158	P5	F2			C	5
815 00	Vízovice	Zlín střed	24,861	10,463	P6	F4			R	5
816 00	Přerov	Dluhonice výhybna	184,261	186,021	P3	F1	H	H	C	1
817 00	Prosenice	Přerov	190,320	180,958	P3	F1	H	H	C	1
820 00	Horní Lideč státní hranice	Hranice na Moravě	21,110	0,000	P5	F1	G	H	C	3
821 00	Valašské Meziříčí	Kojetín	60,530	0,447	P6	F4			R	4
822 00	Zborovice	Kroměříž	16,972	0,459	P6	F4			R	5
823 00	Vratimov	Valašské Meziříčí	10,768	61,600	P5	F4			R	4
824 00	Rožnov pod Radhoštěm	Valašské Meziříčí	13,249	0,181	P6	F4			R	5
825 00	Frýdlant nad Ostravicí	Ostravice	0,445	6,379	P6	F4			R	5
826 00	Vsetín-Bečva	Velké Karlovice	2,877	27,453	P6	F4			R	5
827 00	Bylnice	Horní Lideč	0,541	18,642	P6	F4			R	5
840 00	Opava východ	Olomouc hlavní nádraží	115,507	0,440	P5	F3			C	4
841 00	Valšov	Rýmařov	0,300	14,374	P6	F4			R	5
842 00	Bruntál	Malá Morávka	0,161	17,266		F4			R	5
843 00	Milotice nad Opavou	Vrbno pod Pradědem	0,508	20,599	P6	F4			R	AWT

1	2	3	4	5	6	7	8	9	10	11
844 00	Krnov	Jindřichov ve Slezsku státní hranice	87,799	25,694	P5	F4			C	5
845 00	Osoblaha	Třemešná ve Slezsku	20,344	14,975					R	5
846 00	Opava východ	Hradec nad Moravicí	0,790	8,236	P6	F4			R	5
847 00	Moravice odbočka	Svobodné Heřmanice	2,726	25,300		F4			R	5
860 00	Dětmorovice	Bohumín	285,239	276,998	P3	F1	H	H	C	2
861 00	Petrovice u Karviné státní hranice	Dětmorovice	292,602	285,122	P3	F1	H	H	C	2
862 00	Karviná město	Petrovice u Karviné	5,280	0,480		F4			R	5
880 00	Chotěbuz	Dětmorovice	323,632	339,611	P3	F2	G	G	C	2
881 00	Koukolná odbočka	Závada odbočka	0.087	1,206		F2		G	C	2
882 00	Český Těšín	Ostrava-Kunčice	0,757 4,432	28,355	P5	F1	H	G	C	3
883 00	Ostrava-Kunčice	Polanka nad Odrou výhybna	31,074	38,987	P5	F1	G	H	C	3
884 00	Mosty u Jablunkova státní hranice	Chotěbuz	286,534	323,632	P3	F2	H	G	C	2
885 00	Český Těšín	Frydek-Místek	136,756	111,796	P6	F4			R	5
886 00	Český Těšín státní hranice	Český Těšín	139,112	138,798		F1			C	4

Tabulka C

Kategorie železničních stanic a zastávek dle přístupových cest pro cestující

- **Kategorie 11** – stanice s mimoúrovňovým přístupem na všechna nástupiště (nadchodem nebo podchodem).
- **Kategorie 12** – stanice s mimoúrovňovým přístupem jen na některá nástupiště (nadchodem nebo podchodem). Na některá nástupiště je přístup přes koleje.
- **Kategorie 13** – stanice bez mimoúrovňového přístupu na všechna nástupiště. Na všechna nástupiště (vyjma prvního u budovy) se přistupuje přes koleje (přechod, centrální přechod).
- **Kategorie 14** – zastávka s mimoúrovňovým přístupem na nástupiště (nadchodem nebo podchodem)
- **Kategorie 15** – zastávka na jednokolejně trati s jediným nástupištěm u budovy (přístřešku) nebo zastávka na vícekolejně trati bez nadchodu nebo podchodu (příchod přechodem, přejezdem nebo podjezdem v okolí zastávky).

Kategorie železničních stanic a zastávek dle přístupových cest pro cestující

Číslo dle SR 70	Název	Kategorie
330159	Adamov	13
330258	Adamov zastávka	14
573501	Adršpach	15
330142	Albrechtice u Českého Těšína	11
343046	Amalín	15
349175	Anenská Studánka	15
550426	Antonínov	15
730051	Aš	13
730150	Aš město	13
730259	Aš předměstí	15
330357	Babice nad Svitavou	15
350322	Babice u Šternberka	15
747956	Babylon	15
563262	Bahno	15
543611	Bakov nad Jizerou	13

Číslo dle SR 70	Název	Kategorie
543710	Bakov nad Jizerou město	15
755025	Balkova Lhota	13
348227	Bartoňov	15
563205	Bartoušov	15
563601	Bartoušov zastávka	15
330241	Baška	13
758201	Batelov	13
737924	Bavorov	15
745059	Bečov nad Teplou	13
545590	Bečov u Mostu	13
564567	Bečváry	13
330456	Bedihošť	13
757328	Bednárec	15
757427	Bednářeček	15
559518	Bechov	15

Číslo dle SR 70	Název	Kategorie
754820	Bechyně	13
754721	Bechyně zastávka	15
754424	Bechyňská Smoleč	15
755751	Bělá nad Radbuzou	13
755850	Bělá nad Radbuzou zastávka	15
568980	Bělá pod Bezdězem	13
569087	Bělá pod Bezdězem město	15
569186	Bělá pod Bezdězem zastávka	15
566307	Bělá u Staré Paky	15
566604	Bělá u Staré Paky zastávka	15
731620	Bělčice	13
767541	Běleč	15
345546	Běloutín	14
553198	Bělušice	15
562090	Benešov nad Ploučnicí	14

Číslo dle SR 70	Název	Kategorie
551069	Benešov u Prahy	11
338723	Bernartice u Javorníka	15
573006	Bernartice u Trutnova	15
730747	Beroun	11
760843	Beroun-Závodí	13
564013	Běrunice	15
736959	Běšiny	13
731828	Bezdědovice	15
737551	Bezděkov u Klatov	15
741454	Bezděkov u Radnic	15
568899	Bezděz	13
755157	Bezdrůžice	15
344853	Bezměřov	15
538538	Bezpráví	15
754622	Bežerovice	15
567305	Bílá Třemešná	13
535401	Bílá Voda	15
549337	Bílek	15
548198	Bílina	11
548297	Bílina kyselka	15
547992	Bílina-Chudeřice	15
330647	Bílovec	13
330852	Bílovice nad Svitavou	15
575621	Bílý Kostel nad Nisou	15
548529	Bílý Potok pod Smrkem	15
342071	Biskupice u Jevíčka	15
347658	Biskupice u Luhačovic	15

Číslo dle SR 70	Název	Kategorie
348052	Bítovčice	15
754358	Blahousty	15
738021	Blanice	15
330951	Blansko	12
331157	Blansko město	15
330126	Blatec	13
747220	Blatná	13
371252	Blatnice pod Svatým Antonínkem	15
746156	Blatnice u Nýřan	15
751867	Blatno u Jesenice	13
331256	Blažovice	13
531707	Blešno	15
747659	Blížejev	13
570895	Blíževedly	13
338152	Blížkovice	15
739557	Blovice	13
330423	Bludov	13
330621	Bludov lázně	15
336347	Bocanovice (Boconowice)	15
758250	Boč	15
537605	Bohdašín	15
330720	Bohdíkov	13
544296	Bohosudov zastávka	15
533109	Bohousová	15
751123	Bohumilice v Čechách	13
751024	Bohumilice v Čechách zastávka	15
341248	Bohumín	11

Číslo dle SR 70	Název	Kategorie
740423	Bohunice	15
330928	Bohuňovice	13
539106	Bohuslavice nad Metují	12
539403	Bohuslavice nad Metují zastávka	15
570804	Bohuslavice nad Úpou	15
331454	Bohuslavice nad Vlčí	13
331751	Bohuslavice u Kyjova	15
341669	Bohušice	15
343145	Bohušov	15
559096	Bohušovice nad Ohří	12
358457	Bohutice	15
330522	Bohutín	15
757757	Bochov	13
556167	Bojanovice	15
331850	Bojkovice	13
330050	Bojkovice město	15
556068	Bojov	15
336040	Bolatice	15
540302	Bolehošť	13
560094	Boletice nad Labem	13
553966	Bolína	15
765750	Bor	13
767558	Bor zastávka	15
364059	Borač	15
553503	Borek pod Troskami	15
756155	Borek u Tachova	15
733758	Borek u Žlutic	15

Číslo dle SR 70	Název	Kategorie
540500	Borohrádek	13
550731	Borová u Poličky	13
550038	Borová u Poličky zastávka	15
741629	Borovany	13
567008	Borovnice	15
567206	Borovnička	15
753756	Borovy	15
760926	Boršov nad Vltavou	13
367755	Bořetice	15
332155	Boří les	13
556233	Bořice	15
551994	Bořislav	15
332056	Boskovice	13
565465	Bošice	13
565663	Bošice zastávka	15
755322	Božejovice	13
332254	Božice u Znojma	13
740753	Božičany	15
546465	Brandýs nad Labem	13
546663	Brandýs nad Labem zastávka	15
546507	Brandýs nad Labem-Zápská	15
538439	Brandýs nad Orlicí	13
545467	Brandýsek	13
755728	Branice	13
335844	Branka u Opavy	15
352757	Brankovice	14
332361	Branky na Moravě	13

Číslo dle SR 70	Název	Kategorie
331124	Branná	13
332551	Bransouze	13
331223	Brantice	13
768945	Bratkovice	15
571992	Brniště	13
380154	Brno dolní nádraží	13
332957	Brno hlavní nádraží	11
333856	Brno-Černovice	15
333054	Brno-Horní Heršpice	13
340752	Brno-Chrlice	13
333153	Brno-Královo Pole	11
333351	Brno-Lesná	15
333559	Brno-Maloměřice	13
333252	Brno-Řečkovice	14
333658	Brno-Slatina	13
351726	Brňov	14
333955	Brno-Židenice	14
749358	Brod nad Tichou	13
331421	Brodek u Přerova	12
536102	Broumov	13
536508	Broumov-Olivětín	15
547190	Brozánky	15
564690	Brtníky	15
334052	Brumov	13
334359	Brumov střed	15
342857	Brumovice	15
331629	Bruntál	13

Číslo dle SR 70	Název	Kategorie
748459	Břasy	15
334250	Břeclav	11
339952	Břest	15
754853	Břetislav	15
542431	Břevnice	15
348656	Břeží	15
543413	Březina nad Jizerou	15
562199	Březiny u Děčína	15
769349	Březnice	13
537191	Březno u Chomutova	13
559419	Březno u Mladé Boleslavi	15
549592	Březno u Postoloprť	13
334375	Březová nad Svitavou	13
334474	Březová nad Svitavou-Dlouhá	15
537506	Březová u Broumova	15
334854	Břežany	15
542076	Břežany nad Ohří	15
332320	Břidličná	15
352328	Břidličná lesy	15
332429	Břidličná zastávka	15
541177	Bříza obec	15
545699	Břvany	13
335059	Bučovice	13
544114	Buda	15
561860	Budčice	15
330845	Budišov nad Budišovkou	13
367250	Budišov u Třebíče	13

Číslo dle SR 70	Název	Kategorie
351155	Budkovice	15
541979	Budyně nad Ohří	15
752527	Bujanov	15
560318	Bukovno	15
555102	Butoves	13
563361	Bykán	15
556035	Bylany	15
335356	Bylnice	13
352922	Bystrovany	15
551192	Bystřany v Čechách	15
331041	Bystřice (Bystrzyca)	11
335554	Bystřice nad Pernštejnem	13
335851	Bystřice pod Hostýnem	13
551168	Bystřice u Benešova	13
338525	Bystřička	14
545517	Byšice	13
336156	Bzenec	13
361758	Bzenec přivoz	13
334755	Bzenec-Olšovec	15
754655	Cebiv	15
556209	Cerekvice nad Bystřicí	15
552539	Cerekvice nad Loučnou	13
552638	Cerekvice nad Loučnou zastávka	15
531665	Cerhenice	15
731448	Cerhovice	14
362954	Cetkovice	15
558403	Cidlina	15

Číslo dle SR 70	Název	Kategorie
745554	Cihelny	15
540344	Církvice	15
759050	Citice	13
536870	Cítoliby	15
369652	Citonice	15
543363	Cítov	15
542373	Ctiněves	15
550335	Čachnov	13
562314	Čachovice	13
540443	Čáslav	13
532002	Častolovice	13
532200	Častolovice zastávka	15
364158	Čebín	14
336354	Čejč	13
734327	Čejetice	13
752667	Čejkovice	15
333641	Čeladná	15
547760	Čelákovice	12
547562	Čelákovice zastávka	15
547752	Čelákovice-Jiřina	14
330555	Čelčice	15
332924	Čelechovice na Hané	13
754127	Čenkov u Malšic	15
569004	Čeperka	14
550467	Čerčany	11
540708	Čermná nad Orlicí	13
350140	Čermná ve Slezsku	15

Číslo dle SR 70	Název	Kategorie
759225	Černá v Pošumaví	13
539205	Černčice	15
562967	Černíný	15
532663	Černošice	14
532465	Černošice-Mokropsy	14
337428	Černotín	15
547521	Černousy	15
534990	Černovice u Chomutova	15
534404	Černovír	15
568105	Černožice	15
537969	Černuc	15
760827	Černý Dub	15
739326	Černý Kříž	13
747824	Čertova Stěna	15
756023	Červená nad Vltavou	13
535203	Červená Voda	13
535252	Červená Voda-Pod rozhlednou	15
565168	Červené Pečky	15
753855	Červené Poříčí	15
333120	Červenka	12
343251	Červenka zastávka	15
574509	Červený Kostelec	13
534800	Červený Potok	13
552463	Červený Újezd u Votic	15
346650	Česká	15
562991	Česká Kamenice	13
748053	Česká Kubice	13

Číslo dle SR 70	Název	Kategorie
568097	Česká Lípa hlavní nádraží	11
568295	Česká Lípa střeňnice	15
561993	Česká Lípa-Holý vrch	15
537803	Česká Metuje	15
575001	Česká Skalice	13
539130	Česká Třebová	11
345728	Česká Ves	15
345926	Česká Ves bazén	15
732826	České Budějovice	11
753624	České Budějovice jižní zastávka	15
734525	České Budějovice severní zastávka	14
539098	České Hamry	15
736322	České Velenice	11
530667	Český Brod	11
760025	Český Krumlov	13
560466	Český Šternberk	13
560565	Český Šternberk zastávka	15
332346	Český Těšín	11
532101	Čestice	15
733527	Číčenice	13
332858	Číčov	15
730424	Čimelice	13
563916	Činěves	15
555961	Čisovice	13
762245	Čistá	15
554295	Čížkovice	13
561167	Čížov	15

Číslo dle SR 70	Název	Kategorie
730820	Čížová	13
750927	Čkyně	13
554162	Čtyřkoly	15
357855	Čunín	15
748822	Dačice	13
748723	Dačice město	15
734459	Dalovice	13
759258	Dasnice	13
556969	Davle	13
757021	Děbolín	15
556597	Děčín hlavní nádraží	11
556894	Děčín východ	13
586891	Děčín východ dolní nádraží	13
557090	Děčín zastávka	15
543199	Děčín-Bynov	15
556191	Děčín-Čertova Voda	14
543298	Děčín-Oldřichov	15
556092	Děčín-Prostřední Žleb	13
556290	Děčín-Přípeř	15
560193	Děčín-Staré Město	15
350157	Dědice	15
537902	Dědov	15
754051	Dehtín	15
332643	Děhylov	13
537597	Denětice	15
549725	Desná	15
549741	Desná-Pustinská	15

Číslo dle SR 70	Název	Kategorie
549733	Desná-Riedlova Vila	15
769653	Dešenice	15
533679	Deštnice	15
557108	Dětenice	15
332742	Dětmarovice	11
333229	Dětřichov nad Bystřicí	13
349043	Dívčí Hrad	15
733329	Dívčice	13
331553	Divnice	15
554097	Dlažkovice	15
559617	Dlouhá Lhota	15
539239	Dlouhá Třebová	11
556704	Dlouhé Dvory	15
380428	Dluhonice výhybna	15
557397	Dobkovice	14
552299	Dobkovičky	15
739227	Dobrá na Šumavě	15
332841	Dobrá u Frýdku-Místku	13
730143	Dobrá Voda u Březnice	15
555904	Dobrá Voda u Hořic	15
742221	Dobrá Voda u Pelhřimova	13
332940	Dobratice pod Prašivou	15
354357	Dobré Pole	15
545897	Dobroměřice	15
743328	Dobronice u Chýnova	15
336552	Dobronín	13
336651	Dobronín zastávka	15

Číslo dle SR 70	Název	Kategorie
338657	Dobrotice	15
561910	Dobrovice	13
540567	Dobrovíz	15
540617	Dobrovíz-Amazon	15
540104	Dobruška	15
540203	Dobruška-Pulice	15
753251	Dobřany	13
769356	Dobřany zastávka	15
530808	Dobřenice	13
532978	Dobříčany	15
553164	Dobříčkov	15
532267	Dobřichovice	12
738153	Dobříkov na Šumavě	15
537134	Dobříkov u Chocně	14
542670	Dobříň	14
556464	Dobříš	13
530113	Dobšice nad Cidlinou	13
556506	Dohalice	15
568592	Doksy	13
565622	Dolánky	15
544460	Dolany nad Vltavou	15
549295	Dolejší Hůrky	15
348854	Dolenice	15
542738	Dolík	15
333047	Dolní Benešov	13
337949	Dolní Benešov-Zábřeh	15
543066	Dolní Bečkovice	12

Číslo dle SR 70	Název	Kategorie
748426	Dolní Bolíkov	15
559112	Dolní Bousov	13
541730	Dolní Březinka	15
555565	Dolní Břežany-Jarov	15
758300	Dolní Cerekev	15
533604	Dolní Dobrouč	15
562892	Dolní Habartice	15
747451	Dolní Kamenice	15
564799	Dolní Křečany	15
331058	Dolní Lhota	15
533901	Dolní Libchavy	15
534602	Dolní Lipka	13
364257	Dolní Loučky	15
767350	Dolní Luby	15
341347	Dolní Lutyně	14
535104	Dolní Orlice	15
730622	Dolní Ostrovec	15
566992	Dolní Podluží	13
549626	Dolní Polubný	15
761429	Dolní Poříčí	15
565291	Dolní Poustevna	15
332759	Dolní Smrčné	15
740951	Dolní Stupno	15
558296	Dolní Zálezly	14
749853	Dolní Žandov	11
340745	Dolní Životice	15
556399	Dolní Žleb	11

Číslo dle SR 70	Název	Kategorie
556498	Dolní Žleb zastávka	14
330654	Doloplazy	15
756353	Doly	15
732628	Domanice	15
553461	Domašín	15
334227	Domašov nad Bystřicí	13
735159	Domažlice	13
735258	Domažlice město	15
538298	Domina	15
770123	Domoradice	15
559211	Domousnice	15
550194	Domoušice	13
756726	Doňov	13
745752	Doubí u Karlových Varů	15
735928	Doubí u Tábora	15
543124	Doubí u Turnova	15
359950	Doubřavice nad Svitavou	15
352252	Doubřavník	15
532606	Doudleby nad Orlicí	13
334524	Drahanovice	13
564666	Drahobudice	15
334722	Drahotuše	12
537183	Droužkovice	11
545566	Dřetovice	15
530246	Dřísy	13
554592	Dubany	15
756056	Dubec	15

Číslo dle SR 70	Název	Kategorie
542092	Dubí	13
570697	Dubičná	15
737759	Dubová Lhota	15
533398	Duchcov	14
758508	Dvorce	15
736520	Dvory nad Lužnicí	15
538330	Dvořísko	15
567404	Dvůr Králové nad Labem	13
338350	Dyje	15
563817	Dymokury	15
745315	Dynín zastávka	15
732354	Dýšina-Horomyšlice	15
337154	Dzbel	13
552935	Džbánov	15
732255	Ejповice	14
547620	Filipovka	15
737429	Frahelž	15
562397	Františkov nad Ploučnicí	13
740050	Františkovy Lázně	13
740100	Františkovy Lázně-Aquaforum	15
333344	Frenštát pod Radhoštěm	13
333245	Frenštát pod Radhoštěm město	15
333443	Frýdek-Místek	11
333542	Frýdlant nad Ostravicí	11
333849	Frýdlant nad Ostravicí zastávka	15
333740	Frýdlant nad Ostravicí-Nová Dědina	15
546523	Frýdlant v Čechách	13

Číslo dle SR 70	Název	Kategorie
546622	Frýdlant v Čechách předměstí	15
334045	Fulnek	11
540831	Golčův Jeníkov	13
540930	Golčův Jeníkov město	14
338053	Grešlové Mýto	13
334821	Grygov	12
541292	Háj u Duchcova	15
334243	Háj ve Slezsku	13
758656	Hájek	13
546028	Hajniště	15
334920	Halenkov	13
334128	Halenkov zastávka	15
370353	Hamry nad Sázavou	15
769851	Hamry-Hojsova Stráž	13
335422	Hanušovice	13
347724	Hanušovice Holba	15
335828	Hanušovice zastávka	15
549220	Harrachov	15
564468	Hatě	15
334540	Havířov	11
334615	Havířov střed	14
334748	Havířov-Suchá	14
542134	Havlíčkův Brod	12
542035	Havlíčkův Brod-Perknov	15
735357	Havlovice	15
568311	Havranec	15
365957	Havříce	15

Číslo dle SR 70	Název	Kategorie
735951	Hazlov	13
548321	Hejnice	15
558437	Herálec	15
747527	Herbertov	15
535609	Heroltice	15
731224	Heřmaň	15
734020	Heřmaň obec	15
552166	Heřmaničky	13
341743	Heřmánky	14
746453	Heřmanova Huť	15
557132	Heřmanův Městec	13
339358	Hevlín	15
334946	Hladké Žitovice	14
348144	Hladké Žitovice místní nádraží	15
759159	Hlavno	14
561613	Hleďsebe	15
335950	Hlinsko pod Hostýnem	15
548537	Hlinsko v Čechách	13
548834	Hlinsko-Kouty	15
540245	Hlízov	15
335927	Hlubočky	13
336123	Hlubočky zastávka	15
336024	Hlubočky-Mariánské Údolí	13
733022	Hluboká nad Vltavou	13
734822	Hluboká nad Vltavou-Zámostí	13
741520	Hluboká u Borovan	15
534040	Hluboký Důl	15

Číslo dle SR 70	Název	Kategorie
335042	Hlučín	13
331025	Hlušovice	15
533703	Hnátnice	15
556407	Hněvčeves	12
542878	Hněvice	12
553297	Hnojnice	15
335141	Hnojník	13
749606	Hodice	15
562868	Hodkov	15
562264	Hodkov zastávka	15
542720	Hodkovice nad Mohelkou	13
573600	Hodkovice u Trutnova	15
759423	Hodňov	15
338251	Hodonice	13
338459	Hodonín	12
371955	Hodonín zastávka	15
769950	Hojsova Stráž-Brčálník	15
346742	Holasovice	15
740928	Holečkov	15
533273	Holedeček	15
338558	Holešov	13
537399	Holetice	15
548735	Holetín	15
555136	Holice	13
555235	Holice zastávka	15
753129	Holkov	13
765552	Holostřevy	15

Číslo dle SR 70	Název	Kategorie
731851	Holoubkov	12
338855	Holubice	13
760520	Holubov	15
747352	Holýšov	13
736058	Horažďovice	13
738658	Horažďovice předměstí	12
336420	Horka nad Moravou	13
561563	Horka nad Sázavou	15
547133	Horka u Chrudimi	15
566901	Horka u Staré Paky	13
540542	Horky u Čáslavi	15
753723	Horky u Tábora	15
573709	Horní Adršpach	15
542274	Horní Beřkovice	15
742858	Horní Blatná	13
569509	Horní Branná	15
750851	Horní Bříza	13
750752	Horní Bříza zastávka	15
758029	Horní Cerekev	13
752220	Horní Dvořiště	13
541797	Horní Háj	15
338822	Horní Heřmanice	15
751255	Horní Hradiště	15
563098	Horní Kamenice	15
562256	Horní Ledeč	15
336529	Horní Lideč	13
337022	Horní Lipová	13

Číslo dle SR 70	Název	Kategorie
346726	Horní Moštěnice	14
731026	Horní Nerestce	15
565002	Horní Nová Ves	15
759126	Horní Planá	13
758623	Horní Planá zastávka	15
543165	Horní Počaply	14
567297	Horní Podluží	15
562496	Horní Police	13
565390	Horní Poustevna	15
343244	Horní Povelice	15
545822	Horní Řasnice	15
570499	Horní Řepčice	15
743351	Horní Slavkov	15
743252	Horní Slavkov - Kounice	15
743450	Horní Slavkov zastávka	15
334847	Horní Suchá	14
571703	Horní Sytová	15
335349	Horní Tošanovice	15
757922	Horní Ves	15
757724	Horní Vilímeč	15
751727	Horní Vltavice	15
766253	Horšovský Týn	13
735324	Horusice	15
545640	Hořátev	15
550582	Hořesedly	15
537498	Hořetice	13
759720	Hořice na Šumavě	13

Číslo dle SR 70	Název	Kategorie
555805	Hořice v Podkrkonoší	13
568501	Hořiněves	15
731349	Hořovice	11
734723	Hosín	15
336222	Hostašovice	13
345553	Hostěrádky-Rešov	15
360859	Hostětín	15
569707	Hostinné	13
569715	Hostinné město	15
536565	Hostivice	13
536664	Hostivice-Litovice	15
536763	Hostivice-Sadová	15
536862	Hostivice-U hřbitova	15
548099	Hostomice nad Bílinou	15
768242	Hostomice pod Brdy	13
755454	Hostouň	15
540765	Hostouň u Prahy	15
744755	Hoštěc	15
539833	Hoštejn	11
750422	Hoštice u Volyně	15
341552	Hoštice-Heroltice	15
530790	Hoštka	13
354522	Hovězí	15
547364	Hovorčovice	15
571901	Hrabačov	15
339457	Hrabětice	15
339929	Hrabišín	15

Číslo dle SR 70	Název	Kategorie
760736	Hradce	15
364356	Hradčany	15
338954	Hradčovice	13
531202	Hradec Králové hlavní nádraží	11
531509	Hradec Králové zastávka	15
531301	Hradec Králové-Kukleny	15
531400	Hradec Králové-Slezské Předměstí	13
335745	Hradec nad Moravicí	15
334573	Hradec nad Svitavou	15
535591	Hradec u Kadaně	15
747253	Hradec u Stoda	15
345827	Hradec-Nová Ves	15
331140	Hrádek (Gródek)	14
575225	Hrádek nad Nisou	11
763052	Hrádek u Rokycan	15
736454	Hrádek u Sušice	13
746925	Hradiště u Blatné	15
551697	Hradiště v Čechách	15
351825	Hrachovec	15
337220	Hranice na Moravě	11
337329	Hranice na Moravě město	13
730655	Hranice v Čechách	13
734624	Hrdějovice	15
736629	Hrdlořezy	15
559195	Hrdly	14
558700	Hrdoňovice	15
541896	Hrob	13

Číslo dle SR 70	Název	Kategorie
559492	Hrobce	12
556134	Hrochův Týnec	13
538207	Hronov	13
538306	Hronov zastávka	15
734855	Hroznětín	13
734954	Hroznětín zastávka	15
553404	Hrubá Skála	13
337527	Hrubá Voda	13
337626	Hrubá Voda zastávka	15
334326	Hrubá Voda-Smilov	15
339051	Hrušky	13
339150	Hrušky zastávka	15
552737	Hrušová	15
339259	Hrušovany nad Jevišovkou-Šanov	13
339556	Hrušovany u Brna	12
764951	Hřebeny	15
742023	Hřibčící	15
549691	Hřivice	13
731414	Hudčice	15
339853	Hulín	11
558130	Humpolec	13
738229	Husinec	15
335026	Huslenky	15
335125	Huslenky zastávka	15
338129	Hustopeče nad Bečvou	13
340158	Hustopeče u Brna	13
340257	Huštěnovice	12

Číslo dle SR 70	Název	Kategorie
559260	Hvězdonice	13
354555	Hvězdoňovice	15
537308	Hynčice	15
760744	Hýskov	13
532697	Chabařovice	14
561266	Chabeřice	15
541672	Charvatce	15
356956	Charvátská Nová Ves	15
750356	Cheb	11
750364	Cheb-Skalka	15
750257	Cheb-Všeboř	15
759647	Chlum u Rakovníka	15
753350	Chlumčany u Dobřan	13
536771	Chlumčany u Loun	13
530501	Chlumec nad Cidlinou	13
753228	Chlumec u Českých Budějovic	15
543991	Chlumec u Chabařovic	13
545962	Chlumín	15
564369	Chmeliště	15
538132	Choceň	11
559369	Chocerady	15
740555	Chodov	11
749556	Chodová Planá	11
738252	Chodská Lhota	15
341024	Cholína	15
557439	Choltice	13
534891	Chomutov	13

Číslo dle SR 70	Název	Kategorie
535096	Chomutov město	14
557496	Choratice	14
340372	Chornice	13
549238	Chotěboř	11
536094	Chotěbudice	15
332445	Chotěbuz (Kocobědz)	14
533596	Chotějovice	15
554691	Chotěšov pod Hazmburkem	13
747055	Chotěšov u Stoda	15
544817	Chotětov	13
569905	Chotěvice	15
552190	Chotiměř	13
564963	Chotouchov	15
530402	Choťovice	13
552760	Chotoviny	12
531467	Chotutice	15
734921	Chotýčany	13
575423	Chotyně	15
557967	Chrást nad Sázavou	15
546937	Chrast u Chrudimi	13
732453	Chrást u Plzně	13
732552	Chrást u Plzně obec	15
741058	Chrást u Plzně zastávka	15
575522	Chrastava	11
575720	Chrastava-Andělská Hora	15
335521	Chrastice	15
550681	Chrášťany	13

Číslo dle SR 70	Název	Kategorie
534263	Chrášťany zastávka	15
738625	Chroboly	15
341057	Chropyně	13
566265	Chroustov	15
546531	Chrudim	13
555532	Chrudim město	13
546739	Chrudim zastávka	15
562058	Chřenovice	15
562157	Chřenovice-Podhradí	15
567495	Chřibská	13
341123	Chudobín	15
335943	Chuchelná	13
573303	Chvaleč	15
740126	Chvalešovice	15
535039	Chvaletice	14
352955	Chvalkovice na Hané	15
544064	Chvatěruby	13
548768	Chýně	15
548867	Chýně jih	15
743229	Chýnov	13
733352	Chyšce	13
341255	Ivančice	13
349951	Ivančice letovisko	15
341354	Ivančice město	15
341453	Ivanovice na Hané	13
571208	Jablonec nad Jizerou	13
571307	Jablonec nad Jizerou-Hradsko	15

Číslo dle SR 70	Název	Kategorie
550921	Jablonec nad Nisou	13
550020	Jablonec nad Nisou centrum	15
551127	Jablonec nad Nisou dolní nádraží	15
551028	Jablonec nad Nisou zastávka	15
550822	Jablonecké Paseky	15
534008	Jablonné nad Orlicí	13
572099	Jablonné v Podještědí	13
338426	Jablůnka	13
350553	Jackov	15
335547	Jakartovice	15
341842	Jakubčovice nad Odrou	15
348425	Jamartice	15
534107	Jamné nad Orlicí	15
334656	Jankovice	15
354621	Janová	15
737650	Janovice nad Úhlavou	13
573402	Janovice u Trutnova	15
344952	Jarohněvice	15
567701	Jaroměř	13
567800	Jaroměř zastávka	15
341651	Jaroměřice nad Rokytnou	13
757229	Jarošov nad Nežárkou	13
371757	Javorník nad Veličkou zastávka	15
338624	Javorník ve Slezsku	13
567594	Jedlová	13
341859	Jemnice	13
536367	Jeneč	13

Číslo dle SR 70	Název	Kategorie
540666	Jeneč zastávka	15
557033	Jeníkovice	15
556100	Jeřice	15
542522	Jeřmanice	13
337253	Jesenec	15
761643	Jesenice	13
338921	Jeseník	13
348243	Jeseník nad Odrou	14
552802	Jesenný	13
352559	Jestřabice	15
568394	Jestřebí	13
552364	Ješetice	13
738856	Jetenovice	15
755926	Jetětice	15
341974	Jevíčko	15
354258	Jevišovka	15
749903	Jezdovice	15
554204	Jičín	13
554303	Jičín zastávka	15
563304	Jičíněves	15
342154	Jihlava	13
342253	Jihlava město	13
341958	Jihlava-Bosch Diesel	15
342055	Jihlava-Staré Hory	15
757807	Jihlávka	13
562918	Jíkev	15
571604	Jilemnice	13

Číslo dle SR 70	Název	Kategorie
334342	Jilešovice	15
543090	Jílové u Děčína	13
557363	Jílové u Prahy	13
741421	Jílovice	13
549790	Jimlín	15
768846	Jince	13
339028	Jindřichov na Moravě	13
336446	Jindřichov ve Slezsku	13
545723	Jindřichovice pod Smrkem	15
545921	Jindřichovice pod Smrkem-Skanzen	15
743625	Jindřichův Hradec	13
549063	Jinočany	15
554006	Jinolice	15
540096	Jirkov	15
540195	Jirkov zastávka	14
550525	Jiřetín pod Bukovou	15
567396	Jiřetín pod Jedlovou	15
546267	Jiřice	15
564393	Jiříkov	13
564492	Jiříkov-Filipov	15
336545	Jistebník	12
553800	Jivany	15
334425	Jívová	15
550327	Josefův Důl	15
560664	Kácov	13
560961	Kácov zastávka	15
535369	Kačice	15

Číslo dle SR 70	Název	Kategorie
537993	Kadaň	13
535690	Kadaň předměstí	15
535492	Kadaň-Prunéřov	11
536797	Kadaňský Rohozec	15
759928	Kájov	13
572404	Kalná Voda	15
543595	Kamenec	15
558338	Kamenice u Humpolce	15
336859	Kamenná	14
532242	Kamenné Zboží	15
535260	Kamenné Žehrovice	13
538561	Kamenný Most u Kralup nad Vltavou	15
557561	Kamenný Přívoz	15
753327	Kamenný Újezd u Českých Budějovic	13
753426	Kamenný Újezd u Českých Budějovic zastávka	15
746057	Kamenný Újezd u Nýřan	15
762856	Kamenný Újezd u Rokycan	15
561118	Kanina	15
333021	Kaple	15
752725	Kaplice	13
530709	Káranice	13
756825	Kardašova Řečice	13
551721	Karlov pod Ještědem	13
353722	Karlovice	15
553305	Karlovice-Sedmihorky	15
758755	Karlovy Vary	11
745851	Karlovy Vary dolní nádraží	13

Číslo dle SR 70	Název	Kategorie
745653	Karlovy Vary-Březová	13
758854	Karlovy Vary-Dvory	15
531863	Karlštejn	12
353227	Karolinka	15
352724	Karolinka zastávka	15
336743	Karviná hlavní nádraží	11
336842	Karviná-Darkov	15
731604	Kařez	14
731653	Kařízek	11
746834	Kasejovice	15
746339	Kasejovice zastávka	15
752469	Kaštice	13
761320	Katovice	13
560516	Katusice	15
751057	Kaznějov	13
738351	Kdyně	13
745455	Kfely	15
732156	Klabava	14
535161	Kladno	13
535567	Kladno město	15
535666	Kladno-Dubí	13
536169	Kladno-Ostrovec	13
535468	Kladno-Rozdělov	15
536060	Kladno-Švermov	15
535765	Kladno-Vrapice	15
535195	Kláštorec nad Ohří	13
569608	Klásterská Lhota	15

Číslo dle SR 70	Název	Kategorie
737452	Klatovy	11
737353	Klatovy město	15
735654	Klenčí pod Čerchovem	15
541474	Klenceč	15
557637	Klešice	15
555862	Klíneč	15
342352	Klobouky u Brna	13
537266	Klobuky v Čechách	13
350249	Klokočov	15
531061	Klučov	15
537860	Kmetiněves	13
534164	Kněžves	15
752568	Kněžice	13
544213	Kněžmost	15
558502	Kněžnice	15
363051	Knínice u Boskovic	15
343343	Koberno	15
337824	Kobylá nad Vidnavkou	15
342758	Kobylí na Moravě	13
363358	Kojatín	15
342956	Kojetice na Moravě	13
547166	Kojetice u Prahy	15
343061	Kojetín	13
534933	Kojice	15
545111	Kojovice	15
754952	Kokašice	15
539767	Koleč	15

Číslo dle SR 70	Název	Kategorie
533968	Kolešovice	15
534149	Kolín	11
534842	Kolín dílny	15
534446	Kolín místní nádraží	15
534248	Kolín zastávka	15
736652	Kolinec	13
534347	Kolín-Zálabí	15
559716	Kolomuty	15
330829	Komňátka	15
343558	Komořany u Vyškova	13
550095	Konětopy	15
337352	Konice	13
755058	Konstantinovy Lázně	15
563007	Kopidlno	13
337048	Kopřivnice	11
337147	Kopřivnice zastávka	14
763755	Kornatice	15
763854	Kornatice rybník	15
565069	Kořenice	15
549121	Kořenov	13
549428	Kořenov zastávka	15
761544	Kosobody	15
551960	Kosova Hora	15
361550	Kostelany nad Moravou	14
343855	Kostelec na Hané	13
546366	Kostelec nad Labem	15
532408	Kostelec nad Orlicí	13

Číslo dle SR 70	Název	Kategorie
532507	Kostelec nad Orlicí město	15
557835	Kostelec u Heřmanova Městce	13
557934	Kostelec u Heřmanova Městce-Písník	15
758409	Kostelec u Jihlavy	12
758417	Kostelec u Jihlavy masna	15
536532	Kostěnice	12
531343	Kostomlaty nad Labem	13
542472	Kostomlaty pod Řípem	15
545418	Košátky	15
566109	Košťálov	13
554790	Koštice nad Ohří	15
532499	Koštov	15
345058	Kotojedy	15
746636	Kotouň	15
758060	Kotvina	15
550384	Kounov	13
565366	Kouřim	13
738450	Kout na Šumavě	15
555300	Kovač	15
540161	Kováry	15
538991	Kovářská	15
539197	Kovářská městys	15
738963	Kovčín	15
333146	Kozmice	15
748350	Kozolupy	11
762450	Kožlany	15
331827	Kožušany	15

Číslo dle SR 70	Název	Kategorie
344556	Krahulov	13
344655	Kralice nad Oslavou	13
353524	Kraličky	15
535005	Králíky	13
534909	Králíky zastávka	15
572800	Královec	13
762559	Kralovice u Rakovníka	13
538165	Kralovice u Zlonic	15
758953	Královské Poříčí	15
543967	Kralupy nad Vltavou	11
539460	Kralupy nad Vltavou předměstí	13
545269	Kralupy nad Vltavou-Minice	15
730846	Králuv Dvůr	15
730945	Králuv Dvůr-Popovice	15
539635	Krasíkov	11
765354	Kraslice	13
765255	Kraslice předměstí	15
765347	Kraslice-Pod vlekem	15
566596	Krásná Lípa	13
566695	Krásná Lípa město	15
548826	Krásná Studánka	15
340448	Krásné Loučky	15
536193	Krásný Dvůr	15
743153	Krásný Jez	13
743161	Krásný Jez zastávka	15
546325	Krásný Les	15
546424	Krásný Les bažantnice	15

Číslo dle SR 70	Název	Kategorie
562561	Krasoňovice	15
530907	Kratonohy	15
570994	Kravaře v Čechách	15
337543	Kravaře ve Slezsku	13
337642	Kravaře-Kouty	15
557660	Krhanice	13
351924	Krhová	15
339044	Krnov	13
339143	Krnov-Cvilín	15
544718	Krnsko	15
344754	Kroměříž	13
339440	Kroměříž-Oskol	15
545319	Kropáčova Vrutice	13
550434	Krouna	15
551739	Krouna zastávka	15
761742	Krty	15
342659	Krumvíř	15
533760	Krupá	13
544197	Krupka	15
544395	Krupka město	15
532796	Krupka-Bohosudov	13
752162	Kryry	13
552026	Kryštofovo Údolí	15
357657	Křemenec	15
760629	Křemže	13
573105	Křenov	15
331355	Křenovice dolní nádraží	15

Číslo dle SR 70	Název	Kategorie
345454	Křenovice horní nádraží	13
765958	Křenovy	15
554899	Křesín	15
560391	Křešice u Děčína	15
531095	Křešice u Litoměřic	15
538199	Křimov	13
538595	Křimov zastávka	15
538496	Křimov-Suchdol	15
562611	Křinec	13
760041	Křivoklát	15
345751	Křižanov	11
361154	Křižanovice	15
551820	Křižany	13
553602	Ktová	15
751628	Kubova Huť	13
567602	Kuks	15
569400	Kunčice nad Labem	13
339341	Kunčice pod Ondřejníkem	11
349274	Kunčina	15
345959	Kunovice	13
346056	Kunovice zastávka	15
346361	Kunovice-Loučka	13
346551	Kuřim	11
540146	Kutná Hora hlavní nádraží	11
563460	Kutná Hora město	13
563668	Kutná Hora předměstí	15
563767	Kutná Hora-Sedlec	15

Číslo dle SR 70	Název	Kategorie
551234	Květná	13
551630	Květná zastávka	15
558304	Kyje u Jičína	15
534594	Kyjice	11
346759	Kyjov	13
346858	Kyjov zastávka	15
342147	Kylešovice	15
759357	Kynšperk nad Ohří	13
564294	Kytlice	15
356154	Ladná	15
572701	Lampertice	15
553537	Lanškroun	13
533802	Lanšperk	11
346957	Lanžhot	11
759746	Lašovice	13
360651	Laštovičky	14
561662	Laziště	15
564807	Lázně Bělohrad	13
749754	Lázně Kynžvart	11
547869	Lázně Toušeň	13
551499	Lbín	15
750828	Lčovice	15
561951	Ledeč nad Sázavou	13
560060	Ledečko	13
562819	Ledečky	15
557009	Ledkov	15
347054	Lednice	13

Číslo dle SR 70	Název	Kategorie
347153	Lednice rybníky	15
545798	Lenešice	13
752022	Lenora	13
751529	Lenora zastávka	15
354720	Leskovec	15
742825	Leskovice	15
541136	Leština u Světlé	13
533307	Letohrad	13
347252	Letovice	13
347351	Letovice zastávka	15
566505	Levínská Olešnice	15
732966	Ležky	15
740225	Lhota pod Horami	15
531004	Lhota pod Libčany	15
535237	Lhota pod Přeloučí	15
334441	Lhota u Opavy	15
570606	Lhota u Trutnova	15
553362	Lhota Veselka	15
350652	Lhotice u Jemnice	15
352021	Lhotka nad Bečvou	11
561415	Lhotka u Mělníka	15
561514	Lhotka u Mělníka zastávka	15
556902	Libáň	15
553099	Libčeves	15
544361	Libčice nad Vltavou	12
544569	Libčice nad Vltavou-Letky	15
570903	Libeč	15

Číslo dle SR 70	Název	Kategorie
530584	Liběchov	13
753921	Libějice	15
740720	Libějovice	15
542126	Liberec	11
551523	Liberec-Horní Růžodol	13
542225	Liberec-Rochlice	15
570390	Liběšice	13
532549	Libice nad Cidlinou	13
339820	Libina	13
733261	Libkovice	15
537290	Libočany	15
531392	Libochovany	15
554493	Libochovice	13
554998	Libochovice město	15
768648	Libomyšl	15
559005	Libošovice	15
543496	Libouchec	13
566208	Libštát	15
553909	Libuň	13
553917	Libuň zastávka	15
336727	Lidečko	14
336826	Lidečko ves	14
534305	Lichkov	13
349779	Linhartice	15
340547	Linhartovy	15
560417	Líny	15
542332	Lípa	15

Číslo dle SR 70	Název	Kategorie
370551	Lípa nad Dřevnicí	13
530204	Lípa nad Orlicí	15
751420	Lipka	15
763656	Lipnice	15
340422	Lipník nad Bečvou	12
748129	Lipno nad Vltavou	13
371351	Lipov	15
340521	Lipová Lázně	13
340620	Lipová Lázně jeskyně	13
340729	Lipová Lázně zastávka	15
750059	Lipová u Chebu	12
565994	Lipová u Šluknova	15
349142	Liptaň	15
339747	Lískovec u Frýdku	13
549196	Lišany u Žatce	13
755629	Líšnice	15
565721	Líšný	15
767640	Liteň	13
533000	Litice nad Orlicí	13
544312	Litkovice	15
558395	Litochovice nad Labem	14
573196	Litoměřice Cihelna	15
570192	Litoměřice horní nádraží	13
531194	Litoměřice město	14
552133	Litomyšl	13
552034	Litomyšl zastávka	15
552232	Litomyšl-Nedošín	15

Číslo dle SR 70	Název	Kategorie
340828	Litovel	13
341222	Litovel město	15
340927	Litovel předměstí	13
340844	Litultovice	15
540898	Litvínov	13
537092	Litvínov město	15
747022	Lnáře	15
546960	Lobkovice	15
548461	Loděnice	13
568709	Lochenice	15
768549	Lochovice	13
745257	Loket	15
743658	Loket předměstí	15
541094	Lom u Mostu	15
541599	Lom u Mostu zastávka	15
765453	Lom u Stříbra	15
757054	Lom u Tachova	15
737320	Lomnice nad Lužnicí	13
557801	Lomnice nad Popelkou	13
333328	Lomnice u Rýmařova	15
754556	Lomnička	15
540674	Loucká	15
738054	Loučim	15
743757	Loučky	15
747923	Loučovice	13
748020	Loučovice zastávka	15
541490	Louka u Litvínova	13

Číslo dle SR 70	Název	Kategorie
744953	Louka u Mariánských Lázní	15
371559	Louka u Ostrohu	15
336057	Loukov	15
543215	Loukov u Mnichova Hradiště	13
339846	Louky nad Olší	11
545996	Louny	13
546093	Louny město	15
546192	Louny předměstí	13
546390	Louny střed	15
564203	Lovčice obec	15
558593	Lovosice	11
558791	Lovosice město	15
558890	Lovosice zastávka	15
569996	Lovosice závod	15
550764	Lštění	15
733063	Lubeneč	13
733162	Lubeneč zastávka	15
761841	Lubná	15
767459	Luby u Chebu	13
737254	Luby u Klatov	15
550723	Lučany nad Nisou	15
764852	Luh nad Svatavou	15
548222	Luh pod Smrkem	15
347559	Luhačovice	13
734053	Luhov	15
347856	Luka nad Jihlavou	13
557462	Luka pod Medníkem	15

Číslo dle SR 70	Název	Kategorie
559294	Lukavec	15
341628	Lukavice na Moravě	12
533406	Lukavice v Čechách	15
564401	Luková	15
540039	Luková u Rudoltic v Čechách	15
348151	Luleč	13
539932	Lupěné	15
562215	Luštěnice-Újezd	13
343954	Lutotín	15
753657	Lužany	15
543462	Lužec nad Vltavou	13
548420	Lužec pod Smrkem	15
348250	Lužice	12
534560	Lužná u Rakovníka	13
351528	Lužná u Vsetína	15
737221	Lužnice	15
552323	Lvová	15
531145	Lysá nad Labem	12
531244	Lysá nad Labem-Dvorce	15
731927	Mačkov	15
575928	Machnín	15
575829	Machnín hrad	15
736926	Majdalena	13
739623	Majdalena zastávka	15
569285	Malá Bělá	15
556662	Malá Hraštice	13
331728	Malá Morávka	15

Číslo dle SR 70	Název	Kategorie
565523	Malá Skála	13
562298	Malá Veleň	15
561191	Malé Březno nad Labem	15
337741	Malé Hoštice	15
543793	Malé Chvojno	13
574103	Malé Svatoňovice	13
558999	Malé Žernoseky	15
558908	Malechovice	15
750729	Malenice nad Volyňkou	15
563064	Malešov	13
535294	Málkov	15
732867	Malměřice	15
736751	Malonice	15
740829	Malovice u Netolic	15
560367	Malovidy	15
754028	Malšice	15
347955	Malý Beranov	15
748921	Malý Pěčín	15
756650	Malý Rapotín	15
530287	Malý Újezd	15
348441	Mankovice	15
335158	Marefy	15
744052	Mariánské Lázně	11
744151	Mariánské Lázně město	15
562793	Markvartice	13
543397	Martiněves u Děčína	15
541771	Martiněves u Libochovic	15

Číslo dle SR 70	Název	Kategorie
366955	Martinice u Velkého Meziříčí	15
569301	Martinice v Krkonoších	13
766352	Mašovice	15
766451	Meclov	15
539296	Měděnec	15
539395	Měděnec zastávka	15
546630	Medlešice	13
555763	Měchenice	13
533372	Měcholupy	13
561712	Mělnická Vrutice	15
530188	Mělník	13
530485	Mělník-Mlazice	15
735050	Merklín	13
343269	Měrovice nad Hanou	15
563619	Městec Králové	13
348375	Městečko Trnávka	13
553263	Městečko u Benešova	15
759944	Městečko u Křivoklátu	15
340349	Město Albrechtice	13
547265	Měšice u Prahy	13
763557	Mešno	15
340471	Mezihoří	15
537100	Mezíměstí	13
759829	Mezipotočí	15
755124	Meziříčí	15
552562	Mezno	15
565499	Mikulášovice dolní nádraží	13

Číslo dle SR 70	Název	Kategorie
565598	Mikulášovice horní nádraží	15
565697	Mikulášovice střed	15
348557	Mikulov na Moravě	13
542191	Mikulov v Krušných horách	15
342329	Mikulovice	13
542399	Mikulov-Nové Město	15
747758	Milavče	15
739151	Mileč	15
733626	Milenovice	15
755520	Milevsko	13
744359	Milhostov u Mariánských Lázní	15
748954	Milíkov	14
769141	Milín	13
533562	Milostín	15
338228	Milotice nad Bečvou	15
342527	Milotice nad Opavou	13
544148	Milovice	13
571695	Mimoň	13
551663	Minartice	15
547729	Minkovice	15
348755	Miroslav	13
763151	Mirošov	13
763250	Mirošov město	15
550368	Mirošovice u Prahy	14
564161	Mirošovice u Rataj nad Sázavou	15
740654	Mírová	15
730226	Mirovice	13

Číslo dle SR 70	Název	Kategorie
542639	Mírovka	15
564260	Mitrov	15
544510	Mladá Boleslav hlavní nádraží	13
559914	Mladá Boleslav město	11
544411	Mladá Boleslav-Debř	13
572305	Mladé Buky	15
340646	Mladecko	15
341321	Mladeč	15
341420	Mladeč jeskyně	15
349076	Mladějov na Moravě	13
558601	Mladějov v Čechách	15
349522	Mladějovice	15
534503	Mladkov	15
751453	Mladotice	13
751354	Mladotice zastávka	15
543561	Mlčechvosty	15
562900	Mlýnec	15
535500	Mlýnický Dvůr	15
564195	Mlýny	13
541078	Mnetěš	15
756924	Mnich	15
550160	Mnichovice	15
543512	Mnichovo Hradiště	13
556365	Mníšek pod Brdy	13
548628	Mníšek u Liberce	13
734426	Modlešovice	15
543694	Modrá u Děčína	15

Číslo dle SR 70	Název	Kategorie
349456	Modřice	12
342824	Mohelnice	12
547968	Mochov	15
547463	Mochov zastávka	15
558098	Mojžíř	14
348649	Mokré Lazce	15
736553	Mokrosuky	15
556761	Mokrovraty	15
542290	Moldava v Krušných horách	15
536730	Moravany	12
342923	Moravičany	12
334672	Moravská Chrastová	15
349555	Moravská Nová Ves	12
349670	Moravská Třebová	13
349852	Moravské Bránice	13
350058	Moravské Budějovice	13
343020	Moravský Beroun	13
535302	Moravský Karlov	15
351056	Moravský Krumlov	13
351254	Moravský Písek	12
351353	Moravský Písek zastávka	15
336628	Mořkov hlavní trať	15
533992	Most	11
567107	Mostek	13
536995	Most-Kopisty	15
540997	Most-Minerva	15
341040	Mosty u Jablunkova (Mosty kořo Jablonkova)	11

Číslo dle SR 70	Název	Kategorie
341149	Mosty u Jablunkova zastávka (Mosty kořo Jablonkova)	15
346031	Mošnov,Ostrava Airport	13
550665	Mrač	15
744557	Mrázov	15
541631	Mrzkovice	15
548065	Mstětice	13
541573	Mšené Lázně	15
560912	Mšeno	15
550285	Mutějovice	13
533869	Mutějovice zastávka	15
351452	Mutěnice	13
351551	Mutěnice zastávka	15
755355	Mutěnin	15
748327	Mutišov	15
341529	Myslechovice	15
749408	Mysliboř	15
552968	Myslíč	15
730325	Myslín	15
731752	Mýto	15
538405	Náchod	13
538702	Náchod zastávka	15
538603	Náchod-Běloves	15
538504	Náchod-Malé Poříčí	15
343129	Náměšť na Hané	15
351759	Náměšť nad Oslavou	13
351858	Napajedla	12
754929	Nasavrky	15

Číslo dle SR 70	Název	Kategorie
348953	Našiměřice	15
552729	Návarov	15
334151	Návojná	15
336248	Návší (Nawsie)	11
759456	Nebanice	14
561316	Nebužely	15
340570	Nectava	15
352054	Nedakonice	12
352153	Nedvědice	13
566000	Nedvězí	15
742056	Nejdek	13
742155	Nejdek zastávka	15
742650	Nejdek-Oldřichov	15
742551	Nejdek-Sejfy	15
741959	Nejdek-Suchá	15
742452	Nejdek-Tisová	15
739052	Nekvasovy	15
543660	Nelahozeves	12
543868	Nelahozeves zámek	15
352351	Němčice nad Hanou	13
330225	Nemilany	15
736850	Nemilkov	13
352450	Nemotice	13
563403	Nemyčeves	15
735126	Neplachov	15
739250	Nepomuk	13
562017	Nepřevázka	15

Číslo dle SR 70	Název	Kategorie
546861	Neratovice	13
546879	Neratovice město	15
352658	Nesovice	13
767848	Nesvačily	15
557793	Neštědice	14
557991	Neštěmice	14
741025	Netolice	13
746420	Netolice zastávka	15
546168	Netřeba	15
539361	Neuměřice	15
768440	Neumětely	15
335257	Nevojice	14
352856	Nezamyslice	13
353656	Nezdenice	13
737056	Neznašovy	15
764050	Nezvěstice	13
368555	Níhov	14
750620	Nišovice	15
760645	Nižbor	13
357673	Nížkov	14
540062	Noutonice	13
742122	Nová Buková	15
742726	Nová Cerekev	13
350124	Nová Hradečná	15
762955	Nová Huť	15
567693	Nová Huť v Lužických horách	15
566703	Nová Paka	13

Číslo dle SR 70	Název	Kategorie
566802	Nová Paka město	15
758920	Nová Pec	15
740852	Nová Role	13
741850	Nová Role zastávka	15
736421	Nová Ves nad Lužnicí	13
550624	Nová Ves nad Nisou	13
558106	Nová Ves nad Popelkou	15
556563	Nová Ves pod Pleší	15
741827	Nová Ves u Českých Budějovic	13
531764	Nová Ves u Kolína	15
538694	Nová Ves u Křimova	15
541037	Nová Ves u Leštiny	14
742353	Nové Hamry	13
342725	Nové Heřminovy	15
741926	Nové Hořejovice	15
741223	Nové Hradky	13
559393	Nové Kopisty	15
339127	Nové Losiny	15
353854	Nové Město na Moravě	11
353953	Nové Město na Moravě zastávka	15
530600	Nové Město nad Cidlinou	13
538900	Nové Město nad Metují	12
545624	Nové Město pod Smrkem	13
543769	Nové Ouholice	15
743955	Nové Sedlo u Lokte	11
534867	Nové Strašecí	13
739524	Nové Údolí	15

Číslo dle SR 70	Název	Kategorie
551929	Novina	15
544494	Novosedlice	15
354159	Novosedly	13
567891	Nový Bor	13
564302	Nový Bydžov	13
766857	Nový Drahov	15
335224	Nový Hrozenkov	15
335323	Nový Hrozenkov zastávka	15
341446	Nový Jičín město	13
767251	Nový Kostel	15
735852	Nový Kramolín	15
343525	Nový Malín	15
548560	Nučice	13
548669	Nučice zastávka	15
532143	Nymburk hlavní nádraží	12
545541	Nymburk město	13
769554	Nýrsko	13
745950	Nýřany	13
580308	Obora odbočka	15
750950	Obora u Kaznějova	15
746321	Obrataň	13
545095	Obrnice	13
559310	Obrubce	15
540401	Očelice	15
348722	Odrlice	15
341644	Odry	13
341701	Odry-Loučky	15

Číslo dle SR 70	Název	Kategorie
547596	Ohnič	13
564708	Ohnišťany	15
766550	Ohnišťovice	15
568790	Okna	13
541938	Okrouhlice	13
354456	Okříšky	13
354654	Olbramkostel	13
551366	Olbramovice	11
533190	Oldřichov u Duchcova	12
548727	Oldřichov v Hájích	15
550830	Oldřiš	15
559591	Oleško	15
354050	Olešná na Moravě	15
534362	Olešná u Rakovníka	15
574707	Olešnice	15
343624	Olomouc hlavní nádraží	11
343723	Olomouc město	13
343822	Olomouc-Hejčín	15
344028	Olomouc-Nová Ulice	13
330324	Olomouc-Nové Sady	15
343921	Olomouc-Řepčín	13
344127	Olomouc-Smetanovy sady	15
765057	Oloví	13
539262	Olovnice	13
545764	Olovnice zastávka	15
363853	Omice	15
752626	Omlenice	13

Číslo dle SR 70	Název	Kategorie
342428	Ondřejovice	13
355321	Ondřejovice zastávka	15
552398	Oparno	15
543132	Opatov	13
548107	Opatovice nad Labem	15
568808	Opatovice nad Labem-Pohřebačka	13
341941	Opava východ	11
342345	Opava západ	13
340141	Opava zastávka	15
342048	Opava-Komárov	11
539304	Opočno pod Orlickými horami	13
549899	Opočno u Loun	15
761445	Oráčov	15
345850	Ořechov	15
541193	Osek	13
541698	Osek město	13
346429	Osek nad Bečvou	15
557207	Osenice	15
354753	Osíčko	13
563015	Oskořínek	15
354852	Oslavany	13
367052	Oslavice	15
367151	Oslavička	15
764241	Oslí	15
342949	Osoblaha	13
768143	Osov	15
368654	Osová Bítýška	15

Číslo dle SR 70	Název	Kategorie
551622	Ostašov	15
531541	Ostrá	15
343640	Ostrava hlavní nádraží	11
343947	Ostrava střed	13
344242	Ostrava-Bartovice	11
344143	Ostrava-Kunčice	11
343749	Ostrava-Kunčičky	14
343848	Ostrava-Mariánské Hory	14
343939	Ostrava-Stodolní	14
344341	Ostrava-Svinov	11
344440	Ostrava-Třebovice	13
350447	Ostrava-Vítkovice	11
344648	Ostravice	13
344945	Ostravice zastávka	15
555409	Ostřoměř	13
758557	Ostrov nad Ohří	13
355057	Ostrov nad Oslavou	11
769448	Ostrov u Tochovic	15
355552	Ostrožská Nová Ves	13
355651	Ostrožská Nová Ves lázně	15
344721	Ostružná	13
747550	Osvračín	15
749150	Ošelín	15
342246	Otice	15
536409	Otovice	15
536300	Otovice zastávka	15
530543	Otradovice	15

Číslo dle SR 70	Název	Kategorie
734350	Otročin	13
355750	Otrokovice	12
356352	Otrokovice-Trávníky	15
545160	Otovice	13
530345	Ovčáry	15
758821	Ovesná	15
744458	Ovesné Kladruby	13
738724	Ovesné u Prachatic	15
742924	Pacov	13
738955	Pačejov	13
755223	Padařov	15
537464	Páleček	15
564898	Panský	15
536136	Pardubice hlavní nádraží	11
546333	Pardubice závodíště	15
536631	Pardubice-Černá za Bory	14
536235	Pardubice-Opočinec	15
536433	Pardubice-Pardubičky	14
546135	Pardubice-Rosice nad Labem	13
576009	Pardubice-Semtín	15
536334	Pardubice-Svítkov	14
345140	Paskov	11
751750	Pastuchovice	15
555094	Pátek	15
536466	Pavlov	15
749259	Pavlovice	13
558064	Pecerady	15

Číslo dle SR 70	Název	Kategorie
748525	Peč	15
541508	Pěčín	15
531160	Pečky	11
541904	Peklo nad Zdobnicí	15
758722	Pěkná	15
742528	Pelhřimov	13
759027	Pernek na Šumavě	15
742759	Pernink	13
756551	Pernolec	15
758169	Perštejn	13
571794	Pertoltice pod Ralskem	15
537076	Peruc	13
536292	Pětipsy	15
542233	Petrkov	15
752063	Petrohrad	13
557264	Petrov u Prahy	15
371054	Petrov u Strážnice	15
557165	Petrov-Chlomek	15
531905	Petrovice nad Orlicí	15
769455	Petrovice nad Úhlavou	15
345249	Petrovice u Karviné	11
741322	Petřikov	15
570705	Petřkovice	15
735456	Píla	15
542621	Pílníkov	15
570002	Pílníkov	13
345629	Písečná	13

Číslo dle SR 70	Název	Kategorie
756528	Písek	13
756429	Písek město	13
730929	Písek zastávka	15
756536	Písek-Dobešice	15
331959	Pitín zastávka	15
330753	Pivín	13
558239	Plačkov	15
736025	Planá nad Lužnicí	12
749457	Planá u Mariánských Lázní	11
565861	Plaňany	13
566067	Plaňany zastávka	15
751156	Plasy	13
555433	Platěnice	15
552521	Plavy	15
740357	Plesná	15
760355	Plešnice	15
760322	Plešovice	15
540906	Píchnůvky	15
570291	Ploskovice	15
556803	Plotiště nad Labem	15
558205	Ploužnice	15
559062	Plužiny	15
732750	Plzeň hlavní nádraží	11
752956	Plzeň zastávka	15
750455	Plzeň-Bílá Hora	15
750463	Plzeň-Bolevec	15
732651	Plzeň-Doubravka	15

Číslo dle SR 70	Název	Kategorie
753053	Plzeň-Doudlevice	15
746552	Plzeň-Jižní Předměstí	11
739953	Plzeň-Koterov	13
748152	Plzeň-Křimice	11
750554	Plzeň-Orlík	15
746651	Plzeň-Skvrňany	15
753152	Plzeň-Valcha	13
746560	Plzeň-Zadní Skvrňany	15
754259	Pňovany	11
748558	Pňovany zastávka	15
755256	Poběžovice	13
737957	Pocinovice	13
757625	Počátky-Žirovnice	13
548594	Počerady	13
752360	Podbořany	13
532341	Poděbrady	13
730457	Podhradí	15
572107	Podhůří	15
356055	Podivín	12
535807	Podlesí	13
538363	Podleší	13
553792	Podsedice	15
356378	Pohled	11
541433	Pohled'	14
542530	Pohledští Dvořáci	14
356550	Pohořelice	13
539502	Pohoří	15

Číslo dle SR 70	Název	Kategorie
353821	Pocheň	15
548438	Pokřikov	15
535799	Poláky	15
344549	Polanka nad Odrou	14
759522	Polečnice	15
530899	Polepy	13
546564	Polerady nad Labem	15
538009	Police nad Metují	13
332460	Police u Valašského Meziříčí	15
563569	Poličany	15
550632	Polička	13
347757	Polichno	15
356758	Polná	13
759621	Polná na Šumavě	15
345447	Polom	12
551135	Pomezí	15
750372	Pomezí nad Ohří	15
551036	Pomezí zastávka	15
363556	Ponětovice	15
571505	Poniklá	15
571406	Poniklá zastávka	15
757526	Popelín	13
362558	Popice	15
331652	Popov	15
358259	Popovice u Rajhradu	15
346155	Popovice u Uherského Hradiště	15
530964	Poříčany	11

Číslo dle SR 70	Název	Kategorie
550962	Poříčí nad Sázavou	15
558163	Poříčí nad Sázavou-Svárov	15
743120	Pořín	15
734251	Poseč	15
549097	Postoloprty	13
345157	Postoupky	15
735753	Postřekov	15
355123	Postřelmov	12
552869	Postupice	13
356857	Poštorná	13
365452	Poteč	15
532804	Potštejn	13
743054	Potůčky	13
742957	Potůčky zastávka	15
335620	Potůčnick	15
751552	Potvorov	15
744854	Poutnov	13
362657	Pouzďřany	15
557694	Povrly	12
557892	Povrly-Roztoky	14
362350	Pozdatín	15
761221	Pracejovice	15
558197	Prackovice nad Labem	12
570762	Praha hlavní nádraží	11
572362	Praha Masarykovo nádraží	13
530162	Praha-Běchovice	11
530063	Praha-Běchovice střed	15

Číslo dle SR 70	Název	Kategorie
570168	Praha-Braník	13
570366	Praha-Bubny	13
571166	Praha-Cibulka	15
573360	Praha-Čakovice	13
570663	Praha-Dejvice	13
530360	Praha-Dolní Počernice	15
570861	Praha-Hlubočepy	15
572560	Praha-Holešovice	11
570465	Praha-Holešovice zastávka	15
549469	Praha-Holyně	15
573469	Praha-Horní Měcholupy	15
548263	Praha-Horní Počernice	12
570960	Praha-Hostivař	11
571075	Praha-Jinonice	15
572875	Praha-Kačerov	15
573568	Praha-Kbely	15
530568	Praha-Klánovice	14
549766	Praha-Kolovraty	15
555268	Praha-Komořany	15
571562	Praha-Krč	13
573667	Praha-Kyje	15
571760	Praha-Libeň	11
573766	Praha-Modřany	13
573865	Praha-Modřany zastávka	14
570275	Praha-Podbaba	14
532564	Praha-Radotín	12
572065	Praha-Ruzyně	13

Číslo dle SR 70	Název	Kategorie
549261	Praha-Řeporyje	13
547661	Praha-Satalice	13
545061	Praha-Sedlec	15
572263	Praha-Smíchov	11
584862	Praha-Smíchov severní nástupiště	13
571463	Praha-Stodůlky	15
573063	Praha-Strašnice zastávka	15
549568	Praha-Uhřetěves	11
572669	Praha-Veleslavín	13
573964	Praha-Velká Chuchle	14
572768	Praha-Vršovice	11
573162	Praha-Vysočany	13
555367	Praha-Zbraslav	13
540468	Praha-Zličín	13
530261	Praha-Žvahov	11
738328	Prachatice	13
738427	Prachatice lázně	15
557736	Prachovice	13
531103	Praskačka	13
731240	Praskolesy	14
334953	Pravice	15
737726	Pražák	15
532994	Proboštov	15
551325	Proseč nad Nisou	15
569806	Prosečné	15
557769	Prosečnice	15
346528	Prosenice	12

Číslo dle SR 70	Název	Kategorie
551291	Prosetice	15
548339	Prosetín	15
357053	Prostějov hlavní nádraží	13
357251	Prostějov místní nádraží	13
534701	Prostřední Lipka	15
733451	Protivec	13
733824	Protivín	13
733725	Protivín zastávka	15
364554	Prudká zastávka	15
333948	Pržno	11
562462	Předbořice	15
550236	Předhradí	15
568600	Předměřice nad Labem	13
750224	Přední Zborovice	15
746354	Přehýšov	15
535138	Přelouč	12
346627	Přerov	11
753558	Přeštice	13
753459	Přeštice-Zastávka	15
530303	Převýšov	13
368852	Přibice	15
345744	Příbor	13
769042	Příbram	13
357376	Příbyslav	11
357475	Příbyslav zastávka	15
761940	Příčina	15
347021	Příkazy	13

Číslo dle SR 70	Název	Kategorie
763458	Příkosice	15
763359	Příkosice zastávka	15
534065	Přílepy	15
332650	Přímělkov	14
760124	Přísečná	15
543322	Příšovice	13
752428	Pšenice	15
563106	Pševy	15
761247	Pšovlky	15
357756	Ptení	15
564864	Pučery	15
550533	Pustá Kamenice	15
551531	Pustá Kamenice zastávka	15
759845	Pustověty	15
756627	Putim	13
550566	Pyšely	14
557405	Rabakov	15
350751	Rákovice	15
760447	Račice nad Berounkou	15
568402	Račice nad Trotinou	15
551895	Radejčín	13
531368	Radim	15
749200	Radkov	15
542423	Rádlo	15
741553	Radnice	13
558536	Radňov	15
370452	Radňovice	15

Číslo dle SR 70	Název	Kategorie
732420	Radomyšl	15
732529	Radomyšl zastávka	15
555193	Radonice nad Ohří	15
536698	Radonice u Kadaně	15
362053	Radostice	15
743526	Radostice u Trocnova	15
750125	Radošovice	15
768341	Radouš	15
573204	Radvanice	15
358051	Rájec-Jestřebí	13
358150	Rajhrad	14
346460	Rajnochovice	15
760942	Rakovník	13
762542	Rakovník západ	15
534669	Rakovník zastávka	15
358358	Rakšice	13
356253	Rakvice	15
344820	Ramzová	15
758607	Rantířov	13
358556	Rapotice	13
548123	Raspenava	13
332528	Raškov	15
563965	Rataje nad Sázavou	15
564062	Rataje nad Sázavou předměstí	15
560169	Rataje nad Sázavou zastávka	15
560268	Rataje nad Sázavou-Ivaň	15
564765	Ratboř	13

Číslo dle SR 70	Název	Kategorie
734129	Ražice	13
768747	Rejkovice	15
757120	Rodvínov	15
738526	Rohanov	15
358754	Rohatec	12
358952	Rohatec kolonie	15
358853	Rohatec zastávka	15
560219	Rohatsko	15
746255	Rochlov	15
732222	Rojice	15
732057	Rokycany	11
762757	Rokycany předměstí	15
557306	Rokytnány	15
571109	Rokytnice nad Jizerou	13
331520	Rokytnice u Přerova	15
541409	Rokytnice v Orlických horách	13
554436	Ronov nad Doubravou	13
554337	Ronov nad Doubravou zastávka	15
357574	Ronov nad Sázavou	15
345843	Ropice	15
332544	Ropice zastávka	14
345942	Ropice-Zálesí (Ropica-Zalesie)	15
369256	Rosice u Brna	15
530865	Rostoklaty	15
765156	Rotava	13
735829	Roudná	13
542571	Roudnice nad Labem	12

Číslo dle SR 70	Název	Kategorie
541375	Roudnice nad Labem město	15
542779	Roudnice nad Labem-Bezděkov	15
541276	Roudnice nad Labem-Hracholusky	13
359059	Rousínov	13
555334	Roveň	15
553107	Rovensko pod Troskami	13
335653	Rovné-Divišov	15
557538	Rozhovice	15
347450	Rozhraní	15
549436	Rozsochatec	13
335752	Rozsochy	15
348474	Rozstání	15
569103	Roztoky u Jilemnice	13
760140	Roztoky u Křivoklátu	13
544668	Roztoky u Prahy	12
544965	Roztoky-Žalov	15
562710	Rožďalovice	13
747428	Rožmberk nad Vltavou	15
764449	Rožmitál pod Třemšínem	13
359257	Rožná	11
347823	Rožnov pod Radhoštěm	13
547398	Rtyně nad Bílinou	15
574400	Rtyně v Podkrkonoší	15
574608	Rtyně v Podkrkonoší zastávka	15
348128	Ruda nad Moravou	13
367359	Rudíkov	15
331926	Rudná pod Pradědem	15

Číslo dle SR 70	Název	Kategorie
332221	Rudná pod Pradědem zastávka	15
549162	Rudná u Prahy	13
548966	Rudná zastávka	15
539437	Rudoltice v Čechách	12
564591	Rumburk	13
565093	Rumburk zastávka	15
537407	Ruprechtice	15
538892	Rusová	15
541805	Rybná nad Zdobnicí	15
752329	Rybník	13
567198	Rybniště	13
541102	Rychnov nad Kněžnou	13
541201	Rychnov nad Kněžnou zastávka	15
542324	Rychnov u Jablonce nad Nisou	13
567909	Rychnovek	15
556266	Rymaně	15
348326	Rýmařov	13
742429	Rynárec	15
535062	Rynholec	15
552224	Rynoltice	13
546226	Řasnice	15
546127	Řasnice zastávka	15
534834	Řečany nad Labem	12
547091	Řehlovice	13
732727	Řepice	15
559815	Řepov	15
574905	Řešetova Lhota	15

Číslo dle SR 70	Název	Kategorie
533091	Řetenice	13
532168	Řevnice	12
534768	Řevničov	13
544767	Řež	14
549865	Říčany	11
552430	Řídký	15
359455	Říkonín	11
359562	Říkovice	12
735639	Řípec	15
735621	Řípec-Dráčov	15
559013	Řítonice	15
550939	Sádek u Poličky	15
533174	Sádek u Žatce	15
734558	Sadov	13
556308	Sadová	15
734657	Sadov-Podlesí	15
545145	Sadská	13
749952	Salajna	15
750000	Salavice	15
559161	Samechov	13
559864	Samopše	15
530212	Sány	15
559666	Sázava	13
359653	Sázava u Žďáru	11
559765	Sázava zastávka	15
541235	Sázavka	15
531491	Sebuzín	13

Číslo dle SR 70	Název	Kategorie
551762	Sedlčany	13
366658	Sedlec u Mikulova	13
553495	Sedlec u Obrnic	15
741157	Sedlecko	15
749507	Sedlejev	13
542928	Sedlejevovice	15
732024	Sedlice	15
732123	Sedlice město	15
537035	Sedlíštko	15
346080	Sedlnice	15
346049	Sedlnice předjízdne koleje	13
543231	Semanín	15
553891	Semeč	15
565903	Semily	13
553701	Semínova Lhota	15
565804	Semonice	15
766154	Semošice	15
766055	Semošice-Peřina	15
568303	Sendražice	15
348623	Senice na Hané	13
348821	Senice na Hané zastávka	15
550269	Senohraby	11
761049	Senomaty	15
755421	Sepekov	15
736124	Sezimovo Ústí	14
359752	Silůvky	15
553594	Sinutec	15

Číslo dle SR 70	Název	Kategorie
359851	Skalice nad Svitavou	12
567990	Skalice u České Lípy	15
767053	Skalná	13
560110	Skalsko	15
733923	Skály	15
583260	Skály odbočka	15
360552	Sklené nad Oslavou	11
555664	Skochovice	15
346148	Skotnice	15
554840	Skovice	15
561019	Skramouš	15
347120	Skrbeň	15
353920	Skrbovice	15
346643	Skrochovice	13
545392	Skršín	15
738823	Skříněřov	15
564500	Skřivany	15
767749	Skuhrov pod Brdy	15
764340	Skuhrov pod Třemšínem	15
550137	Skuteč	13
765651	Skviřín	15
538066	Slaný	13
538264	Slaný předměstí	15
753822	Slapy	15
541706	Slatina nad Zdobnicí	15
555292	Slatina pod Hazmburkem	15
553131	Slatina u Vysokého Mýta	15

Číslo dle SR 70	Název	Kategorie
546838	Slatiňany	13
334623	Slatinice	15
555391	Slavětín nad Ohří	15
731513	Slavětín u Březnice	15
749101	Slaviboř	15
360750	Slavičín	13
361055	Slavkov u Brna	13
340240	Slavkov u Opavy	15
558635	Slavníč	15
748228	Slavonice	13
541300	Slemeno	15
343541	Slezské Rudoltice	15
564104	Slibovice	15
730523	Smetanova Lhota	15
564609	Smidary	13
733956	Smilov	15
568006	Smiřice	13
568204	Smiřice zastávka	15
562553	Smrčná	14
550228	Smržovka	13
549923	Smržovka dolní nádraží	15
550129	Smržovka střed	15
552927	Smržovka-Luční	15
743427	Smyslov	15
555607	Sobčice	15
735720	Soběslav	11
560763	Soběšín	15

Číslo dle SR 70	Název	Kategorie
549139	Sobíňov	15
558809	Sobotka	13
361253	Sokolnice-Telnice	13
764555	Sokolov	12
541003	Solnice	13
541052	Solnice zastávka	15
549998	Solopysky	15
532903	Sopotnice	15
752121	Soumarský Most	15
739029	Spálenec	15
552901	Spálov	15
738559	Spáňov	15
351957	Spytihněv	15
531962	Srbsko	15
739359	Srby	15
568493	Srní u České Lípy	13
538231	Srubby	14
547299	Stadice	15
334144	Stachovice	15
765859	Staňkov	13
530444	Stará Boleslav	13
556860	Stará Huť	15
566406	Stará Paka	13
741652	Stará Role	13
546432	Staré Jesenčany	15
565192	Staré Křečany	15
349027	Staré Město pod Sněžníkem	13

Číslo dle SR 70	Název	Kategorie
361451	Staré Město u Uherského Hradiště	12
563502	Staré Město u Jičína	15
756452	Staré Sedliště	15
568691	Staré Splavy	15
769059	Starec	15
574806	Starkoč	13
534644	Starý Kolín	15
739854	Starý Plzenec	13
562595	Starý Šachov	15
361659	Stařeč	13
731141	Šašov	15
568907	Stéblová	13
750158	Stebnice	15
751966	Stebno	15
755827	Stehlovice	15
747154	Stod	13
534966	Stochov	13
739425	Stožec	15
754754	Strahov	15
762344	Strachovice	15
761023	Strakonice	11
550061	Strančice	11
540575	Straškov	13
531442	Stratov	15
548925	Stráž nad Nisou	15
758359	Stráž nad Ohří	13
756254	Stráž u Tachova	15

Číslo dle SR 70	Název	Kategorie
357954	Stražisko	15
370957	Strážnice	13
553065	Struhařov	15
738120	Strunkovice nad Blanicí	15
750331	Strunkovice nad Volyňkou obec	15
548933	Stružinec	15
562694	Stružnice	13
741751	Střapole	15
540260	Středokluky	13
561068	Střechov nad Sázavou	15
361857	Střelice	13
361865	Střelice dolní	15
336925	Střelná	15
541995	Střelná v Krušných horách	15
761528	Střelské Hoštice	13
349126	Střeň	15
552265	Střezimíř	13
559567	Stříbrná Skalice	15
356477	Stříbrné Hory	15
747857	Stříbro	11
347922	Střítež nad Bečvou	15
335240	Střítež u Českého Těšína	15
336750	Střítež u Jihlavy	15
730556	Studánka	15
362251	Studeneč	13
346940	Studénka	11
330548	Studénka město	15

Číslo dle SR 70	Název	Kategorie
741355	Stupno	13
571190	Stvolínky	15
562454	Stvořidla	15
560615	Sudoměř u Mladé Boleslavi	15
734228	Sudoměř u Písku	15
370858	Sudoměřice nad Moravou	13
754523	Sudoměřice u Bechyně	15
552661	Sudoměřice u Tábora	15
736827	Suchdol nad Lužnicí	13
736728	Suchdol nad Lužnicí zastávka	15
348045	Suchdol nad Odrou	12
574202	Suchovršice	15
554394	Sulejovice	15
748657	Sulislav	15
736355	Sušice	13
561498	Svádov	14
764654	Svatava	13
764753	Svatava zastávka	15
330944	Svatoňovice	15
335455	Svatý Štěpán	15
547893	Světec	13
549964	Svěstice	15
332023	Světlá Hora	15
541334	Světlá nad Sázavou	13
541839	Světlá nad Sázavou město	15
541532	Světlá nad Sázavou-Josefodol	15
563718	Svídnice	15

Číslo dle SR 70	Název	Kategorie
737825	Svinětice	15
360057	Svitávka	15
543330	Svitavy	12
543538	Svitavy zastávka	15
543439	Svitavy-Lačnov	15
334771	Svitavy-Lány	15
572206	Svoboda nad Úpou	15
335646	Svobodné Heřmanice	15
550483	Svojetín	13
731950	Svojkovice	15
749051	Svojšín	11
567792	Svor	13
755553	Svržno	15
542829	Sychrov	13
532309	Synkov	15
558007	Syřenov	15
362459	Šakvice	12
761148	Šanov	15
564906	Šárovcová Lhota	15
362756	Šatov	13
362855	Šebetov	13
341750	Šebkovice	15
345355	Šelešovice	15
334649	Šenov	14
341545	Šenov u Nového Jičína	15
735027	Ševětín	13
743021	Šimpach	15

Číslo dle SR 70	Název	Kategorie
354027	Široká Niva	15
363457	Šlapanice	13
343459	Šlapanice zastávka	14
363275	Šlapanov	13
566190	Šluknov	13
566299	Šluknov údolí	15
566398	Šluknov zastávka	15
770057	Špičák	13
338327	Špičky	15
340943	Štáblovice	15
763953	Štáhlavice	15
739755	Štáhlavy	15
349621	Štarnov	15
733857	Štědrá	13
336149	Štěpánkovice	15
349324	Štěpánov	12
364653	Štěpánovice	15
349423	Šternberk	13
530691	Štětí	13
551861	Štětkovice	13
562363	Štipoklasy	15
730358	Štítary	15
348540	Štítina	13
535708	Štíty	13
348748	Štramberk	13
340679	Šubířov	15
366252	Šumice	15

Číslo dle SR 70	Název	Kategorie
363655	Šumná	13
349720	Šumperk	13
758102	Švábov	15
761346	Švihov u Jesenice	15
753954	Švihov u Klatov	13
736223	Tábor	11
736132	Tábor-Čápův Dvůr	15
736348	Tábor-Měšice	15
756858	Tachov	13
756759	Tachov zastávka	15
756957	Tachov-Bíletín	15
569202	Tamperle	15
549527	Tanvald	13
549824	Tanvald zastávka	15
549022	Tanvaldský Špičák	15
531269	Tatce	15
539734	Tatenice	14
561597	Těchlovice	15
534206	Těchonín	12
747626	Těchoraz	15
537175	Telce	15
749309	Telč	13
749002	Telč-Staré Město	15
543892	Telnice	15
740324	Temelín	13
744656	Teplá	13
544593	Teplice lesní brána	15

Číslo dle SR 70	Název	Kategorie
349928	Teplice nad Bečvou	14
537704	Teplice nad Metují	13
573907	Teplice nad Metují město	15
573808	Teplice nad Metují skály	15
532895	Teplice v Čechách	11
551093	Teplice zámecká zahrada	15
745356	Teplička u Karlových Varů	15
336453	Terezín u Čejče	15
363754	Tetčice	13
747121	Tchořovice	15
547067	Tišice	15
363952	Tišnov	11
746859	Tlučná	15
364752	Tlumačov	12
537761	Tmář	15
754150	Točnick	15
769240	Tochovice	13
551267	Tomice	11
355826	Tomíkovice	15
549394	Touchovice u Loun	15
565564	Toušice	15
734152	Toužim	13
364968	Tovačov	13
735555	Trhanov	15
553867	Trhový Štěpánov	13
532390	Trmice	11
560714	Trnová	15

Číslo dle SR 70	Název	Kategorie
532879	Trnovany	13
572198	Trnovany u Litoměřic	15
741728	Trocnov	15
762658	Trojany	15
350025	Troubelice	13
350223	Troubelice zastávka	15
362152	Troubsko	15
349373	Trpík	15
754457	Trpísty	15
759555	Tršnice	13
570200	Trutnov hlavní nádraží	13
570408	Trutnov střed	13
570507	Trutnov zastávka	15
570309	Trutnov-Poříčí	13
572503	Trutnov-Staré město	15
571000	Trutnov-Volanov	15
572909	Trutnov-Zelená Louka	15
552331	Tržek	15
746438	Třebčice	15
350629	Třebčín	13
531608	Třebechovice pod Orebem	13
754226	Třebelice	15
350850	Třebelovice	15
766758	Třebeň	15
553990	Třebenice	13
554196	Třebenice město	15
545244	Třebestovice	15

Číslo dle SR 70	Název	Kategorie
540047	Třebešice	15
340059	Třebětice	15
365551	Třebíč	11
365650	Třebíč-Borovina	15
553693	Třebívlice	13
737122	Třeboň	13
737023	Třeboň lázně	15
556001	Třebovčice	15
539338	Třebovice v Čechách	12
534099	Třebušice	11
348946	Třemešná ve Slezsku	13
755959	Třemešné pod Přimdou	15
750653	Třemošná u Plzně	13
554139	Třemošnice	13
749804	Třešť	13
749705	Třešť město	15
349241	Třinec (Trzyniec)	11
349449	Třinec centrum (Trzyniec Centrum)	14
349340	Třinec-Konská (Trzyniec - KOŇSKA)	14
760421	Třisov	15
540369	Tuchoměřice	13
530766	Tuklaty	15
555839	Tuněchody	15
543009	Turnov	13
553206	Turnov město	15
549493	Tvršice	15
740522	Týn nad Vltavou	13

Číslo dle SR 70	Název	Kategorie
534743	Týnec nad Labem	14
557868	Týnec nad Sázavou	13
563056	Týniště	15
531806	Týniště nad Orlicí	11
737858	Úborsko	15
743559	Údolí	15
365759	Uherské Hradiště	13
536839	Uhersko	12
365858	Uherský Brod	11
354951	Uherský Ostroh	13
563866	Uhlířské Janovice	13
544866	Úholičky	14
555730	Úhřetice	15
366054	Uhřice u Kyjova	13
760249	Újezd nad Zbečnem	15
755652	Újezd Svatého Kříže	15
361352	Újezd u Brna	15
540807	Újezd u Chocně	13
351221	Újezd u Uničova	15
740027	Újezdec u Čičenic	15
366153	Újezdec u Luhačovic	13
544098	Unčín	15
536268	Unhošť	13
351122	Uničov	13
351320	Uničov zastávka	15
555490	Úpohlavy	15
551390	Úpořiny	13

Číslo dle SR 70	Název	Kategorie
748624	Urbaneč	15
531798	Ústí nad Labem hlavní nádraží	11
531996	Ústí nad Labem sever	11
531590	Ústí nad Labem západ	13
532093	Ústí nad Labem-Střekov	13
538637	Ústí nad Orlicí	11
538736	Ústí nad Orlicí město	14
557900	Ústí u Staré Paky	15
354829	Ústí u Vsetína	15
354928	Ústí u Vsetína zastávka	15
570598	Úštěk	13
346841	Úvalno	15
530469	Úvaly	11
546069	Úžice	13
538801	Václavice	13
351429	Valašská Polanka	13
366351	Valašské Klobouky	13
351627	Valašské Meziříčí	11
366450	Valašské Příkazy	15
566497	Valdek	15
352229	Valšov	13
366559	Valtice	13
366757	Valtice město	15
561795	Valtířov	15
749655	Valy u Mariánských Lázní	11
535336	Valy u Přelouče	15
557231	Valy u Přelouče zastávka	15

Číslo dle SR 70	Název	Kategorie
541607	Vamberk	13
352427	Vápenná	13
566893	Varnsdorf	11
545327	Varnsdorf - pivovar Kocour	15
567099	Varnsdorf staré nádraží	15
342543	Vávrovice	15
753525	Včelná	13
746750	Vejpřnice	13
539494	Vejpřty	13
539593	Vejpřty koupaliště	15
539692	Vejpřty zastávka	15
555631	Vejvanovice	15
544247	Veleliby	13
752923	Velešín	13
753020	Velešín město	15
533075	Veletice	15
531566	Velim	12
545863	Velká Bučina	15
352823	Velká Bystřice	13
353029	Velká Bystřice zastávka	15
575100	Velká Jesenice	15
337725	Velká Kraš	13
337923	Velká Kraš zastávka	15
371450	Velká nad Veličkou	13
348524	Velká Štáhle	15
732321	Velká Turná	15
330746	Velké Albrechtice	15

Číslo dle SR 70	Název	Kategorie
560599	Velké Březno	13
552422	Velké Hamry	13
552620	Velké Hamry město	15
337840	Velké Hoštice	15
736157	Velké Hydčice	13
353128	Velké Karlovice	13
353326	Velké Karlovice zastávka	15
366856	Velké Meziříčí	11
367458	Velké Meziříčí zastávka	15
367557	Velké Opatovice	13
367656	Velké Pavlovice	13
367854	Velké Pavlovice zastávka	15
538512	Velké Poříčí	15
574301	Velké Svatoňovice	15
532440	Velké Zboží	15
531293	Velké Žernoseky	13
738757	Velký Bor	15
561811	Velký Borek	15
356659	Velký Dvůr	15
571893	Velký Grunov	15
767152	Velký Luh	13
533141	Velký Osek	13
749028	Velký Pěčín	15
734756	Velký Rybník	15
565895	Velký Šenov	15
566091	Velký Šenov zastávka	15
572297	Velký Valtinov	15

Číslo dle SR 70	Název	Kategorie
546291	Veltěže	15
533240	Veltruby	15
545665	Velvary	13
547497	Velvěty	15
551432	Vendolí	15
551333	Vendolí zastávka	15
331249	Vendryně (Wędrynia)	14
533505	Verměřovice	15
349845	Veřovice	13
350959	Vesce	15
551226	Vesec u Liberce	13
563197	Veselé pod Rabštejnem	15
735522	Veselí nad Lužnicí	11
735423	Veselí nad Lužnicí zastávka	15
367953	Veselí nad Moravou	12
377952	Veselí nad Moravou - Milokoš	15
372052	Veselí nad Moravou-Zarazice	15
557330	Veselí u Přelouče	15
370254	Veselíčko	15
346254	Vésky	15
341156	Věžky	13
359356	Věžná	15
338020	Vidnava	13
571802	Víchová nad Jizerou	15
535997	Vilémov u Kadaně	13
536391	Vilémov u Kadaně město	15
565796	Vilémov u Šluknova	15

Číslo dle SR 70	Název	Kategorie
562355	Vilémovice	15
557595	Vilsnice	14
751222	Vimperk	13
751321	Vimperk zastávka	15
547422	Višňová	13
548883	Vítanov	15
536490	Vitčice	15
555201	Vitiněves	15
350041	Vítkov	13
368050	Vizovice	13
768044	Vižina	15
365353	Vladislav zastávka	15
371856	Vlářský průmysk	13
742627	Vlásenice	15
535906	Vlaské	15
756122	Vlastec	13
561761	Vlastějovice	13
553560	Vlašim	13
553768	Vlašim zastávka	15
361956	Vlčatín	15
571596	Vlčí Důl-Dobranov	15
570101	Vlčice	15
541045	Vlkaneč	13
735969	Vlkanov	15
368357	Vlkoš	13
737528	Vlkov nad Lužnicí	15
368456	Vlkov u Tišnova	11

Číslo dle SR 70	Název	Kategorie
559468	Vlkovec	15
744250	Vlkovice	15
371153	Vnorovy	15
562116	Voděradý	15
745158	Vodná	15
737627	Vodňany	13
748251	Vochoz	15
555508	Vojice	15
758458	Vojkovice nad Ohří	13
339655	Vojkovice nad Svratkou	15
740258	Vojtanov	13
730952	Vojtanov obec	15
548636	Vojtěchov	15
739128	Volary	13
548693	Volevčice	15
750521	Volyně	13
766956	Vonšov	15
551564	Voračice	15
552067	Votice	13
760728	Vrábče	15
336255	Vracov	15
357129	Vrahovice	15
543264	Vraňany	12
555466	Vrané nad Vltavou	13
560862	Vranice	15
748756	Vranov u Stříbra	15
368753	Vranovice	12

Číslo dle SR 70	Název	Kategorie
350348	Vratimov	13
551424	Vratislavice nad Nisou	15
560813	Vrátno	15
548362	Vráž u Berouna	13
730721	Vráž u Písku	13
540971	Vražkov	15
353425	Vrbátky	13
548230	Vrbatův Kostelec	15
566166	Vrbčany	15
537365	Vrbičany	15
541870	Vrbka	15
536979	Vrbno nad Lesy	13
353623	Vrbno pod Pradědem	13
354126	Vrbno pod Pradědem zastávka	15
756320	Vrcovice	15
540740	Vrdy-Koudelov	15
737155	Vrhavěč	15
572008	Vrchlabí	13
551465	Vrchotovy Janovice	15
539007	Vrchoviny	15
752261	Vroutek	13
354423	Vsetín	13
754325	Všechlapy	15
562413	Všejanya	15
741256	Všenice	15
532366	Všenory	14
767947	Všeradice	13

Číslo dle SR 70	Název	Kategorie
556605	Všestary	13
762146	Všesulov	15
530147	Všetaty	13
338756	Všetuly	15
752824	Výheň	15
538793	Výsluní	15
742254	Vysoká Pec	15
552836	Vysoké Mýto	13
553032	Vysoké Mýto město	15
358655	Vysoké Popovice	15
536599	Vysoké Třebušice	15
335729	Vysoké Žibřidovice	15
368951	Vyškov na Moravě	13
548792	Výškov v Čechách	15
741124	Vyšné	15
747725	Vyšší Brod klášter	15
733428	Záblatíčko	15
534545	Záboří nad Labem	12
739920	Záboří u Čičenic	15
355024	Zábřeh na Moravě	11
355420	Zábřeh na Moravě zastávka	15
764142	Zadní Poříčí	15
532069	Zadní Třeboň	12
368159	Zádveřice	15
364851	Záhlínice	15
353755	Záhorovice	15
756221	Záhoří	13

Číslo dle SR 70	Název	Kategorie
733550	Záhořice	15
571091	Zahrádky u České Lípy	13
566794	Zahrady u Rumburka	15
563908	Zachrašťany	15
369058	Zaječí	12
547034	Zaječice	15
742320	Zajíčkov	15
545368	Zákolany	15
539965	Zákolany zastávka	15
571299	Zákupy	13
571398	Zákupy-Božíkov	15
565762	Zalesany	15
542977	Záluží	15
532705	Záměl	15
766659	Zámělíč	15
536938	Zámorsk	12
565267	Zásmuky	13
369157	Zastávka u Brna	13
352120	Zašová	15
751826	Zátoň	15
751925	Zátoň-Boubín	15
331322	Zátor	15
345348	Závada	15
762047	Zavidov	15
731729	Závišín	15
554535	Závratec	15
760348	Zbečno	13

Číslo dle SR 70	Název	Kategorie
360156	Zboněk	15
369454	Zborovice	13
369850	Zborovice zastávka	15
562660	Zbraslavice	13
733220	Zbudov	15
746958	Zbůch	15
549360	Zbuzany	15
345652	Zbýšov	15
738922	Zbytiny	15
739656	Zdemyslice	15
545210	Zdětín u Chotětova	15
344051	Zdětín u Prostějova	15
731042	Zdice	11
552125	Zdislava	15
554063	Zdislavice	15
369355	Zdounky	13
769752	Zelená Lhota	15
548164	Zeleneč	15
539569	Zeměchy	15
760223	Zlatá Koruna	13
355222	Zlaté Hory	13
550863	Zlenice	15
337550	Zlín střed	13
355156	Zlín-Dlouhá	15
337659	Zlín-Louky	15
337451	Zlín-Malenovice	13
355859	Zlín-Malenovice zastávka	15

Číslo dle SR 70	Název	Kategorie
337758	Zlín-Podvesná	15
337857	Zlín-Prštné	15
337956	Zlín-Příluky	15
355255	Zlín-U mlýna	15
733121	Zliv	13
537563	Zlonice	13
537662	Zlonice zastávka	15
544262	Zlonín	15
369553	Znojmo	13
348508	Znojmo nemocnice	15
362749	Znojmo-Nový Šaldorf	15
553669	Znosim	15
561365	Zruč nad Sázavou	13
561464	Zruč nad Sázavou zastávka	15
348029	Zubří	15
538462	Zvoleněves	13
339754	Žabčice	15
538090	Žabokliky	13
565960	Žabonosy	15
542175	Žabovřesky nad Ohří	15
572602	Žacléř	15
551598	Žalany	15
551796	Žalany zastávka	15
570093	Žalhostice	13
533208	Žamberk	13
563395	Žandov	15
537795	Žatec	13

Číslo dle SR 70	Název	Kategorie
537894	Žatec západ	13
538108	Žďár nad Metují	15
540609	Žďár nad Orlicí	15
370155	Žďár nad Sázavou	11
548131	Žďárec u Skutče	13
549030	Ždírec nad Doubravou	13
739458	Ždírec u Plzně	13
536896	Ždov	15
533471	Želeč	15
370650	Želechovice nad Dřevnicí	15
545491	Želenice nad Bílinou	15
539866	Želenice u Slaného	15
533497	Želénky	14
770354	Železná Ruda centrum	15
770156	Železná Ruda město	15
770255	Železná Ruda-Alžbětín	13
554105	Železnice	15
565820	Železný Brod	13
535898	Želina	15
562769	Želivec	15
746537	Želvice	15
348847	Ženklava	15
751651	Žihle	13
539536	Žichlínek	14
736256	Žichovice	13
552091	Žim	15
567503	Žireč	15

Číslo dle SR 70	Název	Kategorie
740159	Žirovice-Seníky	15
561217	Živonín	15
746735	Životice	15
582395	Žizníkov výhybna	15
537696	Žiželice	15
759324	Žlábek	15
554238	Žlebské Chvalovice	15

Číslo dle SR 70	Název	Kategorie
554741	Žleby	13
554642	Žleby zastávka	15
760546	Žloukovice	15
733659	Žlutice	13
355727	Žulová	13
582395	Žizníkov výhybna	15
537696	Žiželice	15

Číslo dle SR 70	Název	Kategorie
759324	Žlábek	15
554238	Žlebské Chvalovice	15
554741	Žleby	13
554642	Žleby zastávka	15
760546	Žloukovice	15
733659	Žlutice	13
355727	Žulová	13

Příloha "C"

Ceny za použití dráhy jízdou vlaku, finanční sankce a pobídky související s využitím přidělené kapacity dráhy

Část A

Ceny za použití regionální dráhy provozované PKP CARGO INTERNATIONAL, a.s., jízdou vlaku a podmínky jejich uplatnění

Cena za použití železniční dopravní cesty jízdou vlaku na regionální dráze Milotice nad Opavou – Vrbno pod Pradědem se pro vlaky osobní i nákladní dopravy vypočítá podle následujícího vzorce:

$$C = S_1 \times L + (Q/1000) \times S_2 \times L \quad [\text{Kč}]$$

Kde

$$S_1 = 7,80 \text{ Kč/vlkm}$$

$$S_2 = 0,00 \text{ Kč/1000 hrtnm}$$

L – vzdálenost jízdy vlaku v kilometrech zaokrouhlená na celé kilometry nahoru

Q – hrubá hmotnost vlaku v tunách, zjištěná pro vlak nákladní dopravy jako součet hmotnosti kolejových vozidel ve vlaku a hmotnosti nákladu v tunách zaokrouhlený na celé tuny nahoru

Cena za použití regionální dráhy Milotice nad Opavou – Vrbno pod Pradědem jízdou vlaku vypočítána dle výše uvedeného vzorce je bez DPH.

Část B

Ceny za použití regionálních drah provozovaných PDV Railway, a.s., jízdou vlaku a podmínky jejich uplatnění

Cena za použití dráhy jízdou vlaku na regionálních dráhách Sokolov – Kraslice a Trutnov hl. n. – Svoboda nad Úpou se pro vlaky osobní i nákladní dopravy vypočítá podle následujícího vzorce:

$$C = L \times C_{\text{nákladní1}} + L \times C_{\text{nákladní2}} \times Q/1000 + L \times C_{\text{osobní}} + L \times C_{\text{lokomotivní}} \quad [\text{Kč}]$$

kde:

C = konečná cena za použití dráhy jedním vlakem pro sjednanou dopravní cestu;

- C_{osobní}** = 6,93 Kč/vlkm, konečná cena za použití železniční dopravní cesty jedním vlakem osobní dopravy pro sjednanou dopravní cestu vztažná k zajištění provozování dráhy (řízení provozu) a přepočítaná na cenu za 1 vlkm jako podíl ceny za část nákladů na provozování dráhy (řízení provozu);
- C_{lokomotivní}** = 6,93 Kč/vlkm, konečná cena za použití železniční dopravní cesty jedním vlakem lokomotivním pro sjednanou dopravní cestu vztažná k zajištění provozování dráhy (řízení provozu) a přepočítaná na cenu za 1 vlkm jako podíl ceny za část nákladů na provozování dráhy (řízení provozu);
- C_{nákladní1}** = 36,60 Kč/vlkm, část složky konečné ceny za použití železniční dopravní cesty jedním vlakem nákladní dopravy pro sjednanou dopravní cestu vztažná k části nákladů za provozování dráhy (řízení provozu) a přepočítaná na cenu za 1 vlkm jako podíl ceny nákladů na provozování dráhy (řízení provozu);
- C_{nákladní2}** = 37,00 Kč/1000 hrtkm, část složky konečné ceny za použití železniční dopravní cesty jedním vlakem nákladní dopravy pro sjednanou dopravní cestu vztažená k části nákladů za provozování (řízení provozu) a přepočítaná na cenu 1000 hrtkm pro příslušný druh vlaku daná jako podíl ceny za část nákladů na provozování dráhy (řízení provozu) za tisíc hrubých tunových kilometrů;
- L** = délka tratě projeté vlakem v kilometrech zaokrouhlená na celé kilometry nahoru
- Q** = hrubá hmotnost vlaku v tunách, zjištěná pro vlak nákladní dopravy jako součet hmotnosti kolejových vozidel ve vlaku a hmotnosti nákladu v tunách zaokrouhlený na celé tuny nahoru.

Cena za použití dráhy nezahrnuje cenu za její přidělení. Přídělcem na regionálních dráhách provozovaných společnostmi PDV RAILWAY a.s. je Správa železnic.

Za přidělení rezervní kapacity a vlastní použití dráhy pro jízdy přímo zajišťující provedení diagnostiky, měření a údržby železniční infrastruktury v rámci akcí hrazených z prostředků na zabezpečení provozuschopnosti dráhy není stanovena cena.

Cena za použití dráhy jízdou vlaku se uplatňuje pro dopravu veřejnou i neveřejnou a je stanovena bez DPH. Ceny za použití dráhy jízdou vlaku jsou rovnocenné pro všechny dopravce a stejný druh služby.

Část C

Ceny za použití dráhy celostátní a regionálních drah provozovaných Správou železnic jízdou vlaku a podmínky jejich uplatnění

I. Všeobecné informace a podmínky stanovení ceny za použití dráhy jízdou vlaku

I.1 Jízda všech vlaků na síti Správy železnic podléhá úhradě ceny za použití dráhy jízdou vlaku.

I.2 Všechny parametry cenového modelu pro výpočet ceny za použití dráhy jízdou vlaku musí být v souladu s platnými cenovými předpisy. Cenový model se řídí zásadami cenové regulace pro úkony spojené s použitím železniční infrastruktury v rámci minimálního přístupového balíčku. Základní informace o principech, na jejichž základě byl cenový model vytvořen, jsou předmětem kapitoly 6 Prohlášení o dráze.

I.3 Cena za použití dráhy jízdou vlaku je konstruována jako dvousložková s odděleným výpočtem:

- a) pro vlastní jízdu vlaku
- b) za použití přístupových komunikací pro cestující.

I.4 Základní cena Z [Kč/vlkm] je kalkulována z nákladů na opravy a udržování železniční infrastruktury přímo souvisejících s provozem železniční dopravy (jízdou vlaku). Náklady na opravy a udržování pevných trakčních zařízení nejsou do kalkulace zahrnuty. I.5 Jízdou vlaku se pro účely stanovení ceny za použití dráhy celostátní a drah regionálních rozumí jízda jednoho nebo více kolejových vozidel, včetně speciálních hnacích vozidel, pokud je organizována jako jízda vlaku ve smyslu dopravních předpisů.

I.6 Parametry a aplikační podmínky cenového modelu pro výpočet cen za použití dráhy jízdou vlaku jsou závazné pro provozovatele dráhy (dále jen Správa železnic) a pro všechny právní subjekty, s nimiž byla uzavřena smlouva o provozování drážní dopravy na železniční síti ve vlastnictví České republiky provozované Správou železnic (dále jen dopravci).

I.7 Cenami se v kontextu této přílohy „C“ rozumějí ceny bez DPH.

II. Cenový model

II.1 Výsledná cena za použití dráhy jízdou vlaku pro konkrétní vlak na trati dané kategorie se vypočítá podle následujícího kalkulačního vzorce:

$$C_v = \Sigma C_s + C_{PK}$$

$$C_s = L \times Z \times K \times P_x \times S_1 \times S_2$$

kde:

- C_v = cena za použití dráhy jízdou vlaku [Kč]
- C_s = cena za použití dráhy jízdou jednoho subvlaku [Kč] (viz článek V.2)
- L = délka jízdy subvlaku (viz článek II.2)
- Z = základní cena za 1 km jízdy vlaku (viz článek II.3)
- K = koeficient kategorie tratě (viz článek II.4)
- P_x = produktový faktor P_1 až P_5 (viz článek II.5)
- S_1 a S_2 = specifické faktory (viz článek II.6)
- C_{PK} = cena za použití přístupových komunikací pro cestující ve vlaku osobní dopravy (viz kapitola IV.) [Kč]

II.2 **Délka jízdy subvlaku L [km]** je pro účely výpočtu ceny za použití dráhy jízdou vlaku stanovena vztahem k topologickým údajům dopravních bodů, jejichž poloha na trati je v síti KANGO uváděna s přesností na jedno desetinné místo. K ověření mohou dopravci využít aplikaci DYPOD, dostupnou na portálu Provozování dráhy (<http://provoz.szdc.cz/dypod>).

II.3 **Základní cenou za 1 km jízdy vlaku Z [Kč/vlkm]** se rozumí cena za jeden vlakový kilometr kalkulovaná v souladu se zásadami uvedenými v kapitole I. Tato cena je shodná pro všechny vlaky. Pro období platnosti tohoto Prohlášení o dráze činí 21,50 Kč/vlkm.

II.4 **Koeficient kategorie trati K** představuje kombinaci činitelů, které po dobu platnosti ročního jízdního řádu ovlivňují kvalitu služeb poskytnutých dopravci na daném traťovém úseku. Kategorie slouží k roztřídění traťových úseků na síti podle souhrnného zhodnocení jejich charakteristických vlastností (důležitost pro mezinárodní, celostátní a regionální provoz, technický stav včetně vybavení zařízení, poptávka po přidělu kapacity). Orientační podíl tratí jednotlivých kategorií na výběru cen za použití dráhy jízdou vlaku je následující:

Orientační podíl tratí jednotlivých kategorií na výběru cen za použití dráhy jízdou vlaku

Kategorie trati	Podíl na výběru cen za použití dráhy jízdou vlaku [%]
1	30,8
2	30,8
3	23,0
4	7,7

Kategorie tratí	Podíl na výběru cen za použití dráhy jízdou vlaku [%]
5	7,7

Předpokládány kalkulovaný výběr pokrývá celkové náklady z 13 %. K dofinancování svých nákladů používá Správa železnic mimo jiné finanční prostředky ze SFDI. Bližší údaje o financování a dotacích uvádí pravidelně Správa železnic ve svých výročních zprávách. Koeficienty pro jednotlivé kategorie jsou stanoveny na základě analýzy jejich podílu na alokaci nákladů na opravy a udržování železniční infrastruktury přímo souvisejících s provozem železniční dopravy (jízdou vlaku). Hodnota koeficientu pro jednotlivé kategorie tratí je uvedena v následující tabulce.

Hodnoty koeficientu pro jednotlivé kategorie tratí – K

Kategorie tratí	Hodnota koeficientu
1	1,00
2	1,00
3	1,00
4	0,88
5	0,71

V tabulce uvedené kategorie tratí a jim odpovídající hodnoty koeficientů slouží výhradně pro výpočet cen za použití dráhy jízdou subvlaku C_s a neexistuje jejich přímá závislost na kategorizaci tratí podle mapových podkladů M01, M02 a M03. Příslušnost jednotlivých tratí do kategorií 1 až 5 za účelem výpočtu cen za použití dráhy jízdou vlaku je uvedena ve sloupci 11 tabulky B Přílohy "B" tohoto Prohlášení o dráze.

II.5 **Produktový faktor P_x** je činitel, který zohledňuje segmentaci trhu na služby s rozdílnou úrovní cen. Důvodem diferenciací jsou buď přímé náklady vynakládané na daný druh dopravy, nebo podpora příslušného segmentu trhu s využitím dofinancování ze státního rozpočtu.

V cenovém modelu jsou zavedeny následující produktové faktory:

- P_1 – Osobní doprava
- P_2 – Nákladní doprava nespecifická
- P_3 – Nákladní doprava v rámci svozového a rozvozového systému jednotlivých vozových zásilek
- P_4 – Kombinovaná nákladní doprava
- P_5 – Nákladní doprava – nestandardní vlaky

Podmínky pro použití odpovídajícího produktového faktoru při výpočtu ceny pro konkrétní vlak jsou předmětem kapitoly III. Každému vlaku je přiřazen jediný produktový faktor.

Jednotlivé produktové faktory nabývají následujících hodnot:

Hodnoty produktových faktorů – P_x

Produktový faktor	Hodnota produktového faktoru
P_1	1,00
P_2	1,00
P_3	0,30
P_4	0,65
P_5	2,00

II.6 **Specifický faktor S_x** je činitel, jehož účelem je zohlednit v ceně subvlaku jeho složení nebo účinky na opotřebení tratě. Každému subvlaku jsou v kalkulačním vzorci přiřazeny odpovídající hodnoty obou zavedených specifických faktorů. Podmínky pro přiřazení hodnot specifických faktorů jednotlivým subvlakům jsou předmětem kapitoly III. V cenovém modelu jsou zavedeny následující specifické faktory.

II.6.1 S_1 – Koeficient opotřebení trati v závislosti na celkové hmotnosti vlaku

Tento specifický faktor reflektuje rozdílné opotřebení trati jízdou vlaků o různé hmotnosti. Celkovou hmotností vlaku [t] se rozumí součet hmotností všech vozidel vlaku včetně hmotnosti cestujících nebo nákladu zaokrouhlený na celé tuny nahoru. Hodnoty specifického faktoru jsou stanoveny pro daná rozmezí celkové hmotnosti vlaku.

Hmotnostní interval [t]	Hodnota S_1	Hmotnostní interval [t]	Hodnota S_1
do 49	0,42	800 až 899	2,03
50 až 99	0,49	900 až 999	2,31
100 až 199	0,59	1000 až 1199	2,77
200 až 299	0,76	1200 až 1399	3,36
300 až 399	0,94	1400 až 1599	3,88
400 až 499	1,14	1600 až 1799	4,36
500 až 599	1,34	1800 až 1999	4,89
600 až 699	1,50	nad 2000	5,37
700 až 799	1,76		

II.6.2 S_2 – Koeficient vybavenosti činného hnacího vozidla ve vlaku zabezpečovacím zařízením ETCS (Level 2 nebo vyšší)

Vzhledem ke skutečnosti, že jde o podporu zavádění zabezpečovacího zařízení v co nejširším rozsahu, jsou vlaky s činnými hnacími vozidly vybavenými tímto zařízením cenově zvýhodněny i při jízdě po traťových úsecích bez stacionární části systému ETCS. Cenové zvýhodnění se netýká řídicích vozů. Výše zvýhodnění v cenovém modelu bere v úvahu skutečnost, že v souladu se směrnicí 2012/34/EU je vlastníkům hnacích vozidel se zařízením ETCS poskytována další podpora ze státního rozpočtu. Hodnoty specifického faktoru S_2 jsou uvedeny níže. Hodnota pro vybavené vozidlo je přiřazována každému vlaku, v němž je alespoň jedno činné hnací vozidlo se zařízením ETCS, Level 2 nebo vyšší a nemění se s počtem takto vybavených vozidel. Pro přiznání hodnoty S_2 příslušející vozidlům se zařízením ETCS, Level 2 nebo vyšší je rozhodující zápis v IS REVOZ (zaškrtnutý stav „ETCS Cena za použití dráhy jízdou vlaku“ v kartě „Vozidla“), provedený na základě žádosti podané dopravcem nebo vlastníkem vozidla. Nová hodnota S_2 je brána v úvahu ode dne zápisu informace do IS REVOZ. Zpětná účinnost informace není přípustná. Dopravce, který provozuje vozidlo jiného vlastníka, je pro uplatnění nároku na přiřazení výhodnější hodnoty S_2 povinen si ověřit, zda vozidlo předmětného inventárního čísla má v IS REVOZ uvedenou informaci o vybavenosti ETCS. Náhrada této informace pouhým odkazem na vybavení jiných vozidel stejné řady není přípustná.

Hodnoty koeficientu vybavenosti činného hnacího vozidla ve vlaku zabezpečovacím zařízením ETCS (Level 2 nebo vyšší)– S_2

Vybavenost hnacího vozidla ETCS Level 2 a vyšší	Hodnota specifického faktoru S_2
Nevybavené hnací vozidlo	1,00
Vybavené hnací vozidlo	0,95

III. Provozní a technické podmínky, ovlivňující výpočet cen

III.1 Režim vykazování parametrů realizovaných výkonů pro výpočet ceny za použití dráhy jízdou vlaku je upraven předpisem SŽDC Is10.

III.2 Cena za použití dráhy jízdou vlaku odpovídá jeho skutečnému složení, zjištěnému z informačních systémů nebo kontrolou vlaku, provedenou Správou železnic.

III.3 Pro výpočet výsledných cen za použití dráhy jízdou vlaku je rozhodující skutečná vlakem projetá trasa a v případě vlaku osobní dopravy i plánovaný počet jeho zastavení v místech nástupu a/nebo výstupu cestujících. V případě, že vlak jel po odklonové trase z důvodů

na straně Správy železnic, postupuje Správa železnic v souladu s ustanovením Prováděcího nařízení Komise (EU) 2015/909, čl.5, odst. 4.

III.4 Vlakem osobní dopravy se pro účely stanovení ceny za použití dráhy jízdou vlaku rozumí vlak, kterému byl v informačním systému pro výpočet ceny za použití dráhy (dále jen IS KAPO) přiřazen produktový faktor P_1 . Vlakem nákladní dopravy se pro účely stanovení ceny za použití dráhy jízdou vlaku rozumí vlak, kterému byl v IS KAPO přiřazen některý z produktových faktorů P_2 , P_3 , P_4 nebo P_5 . Základním kritériem pro přípustnost přiřazení produktového faktoru k vlaku je druh vlaku odpovídající členění podle předpisu SŽDC D1, články 2206 až 2212 a uvedený v hlavičce příslušného vlaku v IS ISOR. Za správnost deklarovaného druhu vlaku odpovídá dopravce, který jej uvedl v žádosti o přidělení kapacity dráhy a s ohledem na požadované přiřazení správného produktového faktoru je povinen zkontrolovat, zda druh vlaku uvedený přidělcem v datovém jízdním řádu odpovídá požadovanému složení a účelu vedení vlaku. Pokud bude při zpracování výkonů v IS KAPO jeho obsluhou zjištěno, že soupravový vlak (Sv) jel v celé trase ve složení pouze hnací vozidlo (s výjimkou motorového vozu nebo trakční jednotky), bude jeho produktový faktor změněn na P_2 .

III.5 Podmínky pro výpočet výsledné ceny za použití dráhy jízdou vlaku s aplikací produktových faktorů P_3 nebo P_4

Za účelem podpory rozvoje vybraných segmentů trhu v železniční nákladní dopravě vyhláší Správa železnic odlišné ceny za použití dráhy jízdou vlaku, které jsou při dodržení stanovených podmínek dostupné rovným a nediskriminačním způsobem všem dopravcům na celostátní dráze a regionálních dráhách provozovaných Správou železnic. Pro vlaky, které splní níže uvedené podmínky, bude výsledná cena kalkulována s použitím produktového faktoru P_3 nebo P_4 .

III.5.1 Podmínky pro přepočítání základní ceny za použití dráhy jízdou vlaku produktovým faktorem P_3 – nákladní doprava v rámci svozového a rozvozového systému jednotlivých vozových zásilek

- Produktový faktor P_3 bude použit pro následující druhy vlaků nákladní dopravy z ročního jízdního řádu a jeho pravidelných změn nebo zavedených na základě kladně posouzené žádosti o dlouhodobé ad hoc přidělení kapacity dráhy, pokud jsou tyto vlaky součástí svozového a rozvozového systému jednotlivých vozových zásilek dopravce, který o přiřazení produktového faktoru P_3 požádal:
 - a) pravidelné manipulační a vlečkové vlaky,
 - b) vybrané pravidelné vnitrostátní nákladní vlaky sloužící k převozu jednotlivých vozových zásilek mezi vlakotvornými stanicemi na infrastruktuře provozované Správou železnic, v nichž dochází k přepracování vlaku,
 - c) vybrané pravidelné mezinárodní nákladní vlaky, sloužící k převozu jednotlivých vozových zásilek mezi vlakotvornými stanicemi, kde dochází k přepracování vlaku,
- Přiřazení produktového faktoru P_3 pro konkrétní vlaky musí dopravce písemně projednat s odborem obchodních a smluvních vztahů Správy železnic.

V případě vlaků dle ročního JŘ a jeho změny dopravce předkládá seznam vlaků s uvedením jejich čísla a výchozího a cílového místa na síti Správy železnic.

V případě individuálních ad hoc žádostí s produktem dlouhodobá žádost dopravce uvádí buď seznam vlaků s uvedením jejich čísla (pokud již bylo přiděleno), nebo seznam evidenčních čísel žádostí o přidělení individuální kapacity dráhy. V obou případech uvádí výchozí a cílové místo na síti Správy železnic.

U každého vlaku musí být uvedena informace, prokazující jeho příslušnost k svozovému a rozvozovému systému dopravce (může se jednat o výpis z plánu vlakotvorby, přehled návaznosti vlaků v rámci svozového a rozvozového systému jednotlivých zásilek, informaci o zdrojích a určení zátěže ve stanicích, kde má vlak manipulovat aj.). Seznam musí dopravce na obchodních a smluvních vztahů Správy železnic zaslat v termínech shodných s termíny předložení žádostí o přidělení kapacity dráhy (kapitola 4.3.1.8 nebo první odstavec kapitoly 4.3.2 tohoto prohlášení o dráze). Samotné přidělení kapacity dráhy příslušnému vlaku není vyjádřením souhlasu Správy železnic s přiřazením produktového faktoru P_3 .

Nebude-li systémem vnitřní komunikace provozovatele dráhy vydán souhlas odboru obchodních a smluvních vztahů Správy železnic s přiřazením produktového faktoru P_3 budou žádosti přidělcem kapacity dráhy zamítnuty.

- Číslo tras vlaků dle ročního JŘ, nebo jeho změn, která jsou podle projednaného seznamu určena pro vlaky s produktovým faktorem P_3 , nesmí být dopravcem použita pro trasy jiných relací. Pokud je číslo trasy dle projednaného seznamu použito dopravcem pro jinou relaci, ztrácí dopravce nárok na produktový faktor P_3 .
- Aplikace produktového faktoru P_3 není přípustná u vlaků, které jely ve složení pouze z jednoho nebo více hnacích vozidel.
- Aplikace produktového faktoru P_3 není přípustná u vlaků, pro něž nebyla pořízena zpráva o složení vlaku v IS Compost.

III.5.2 Podmínky pro přepočítání základní ceny za použití dráhy jízdou vlaku produktovým faktorem P_4 – kombinovaná nákladní doprava

- Produktový faktor P_4 bude použit pro vlaky nákladní dopravy, složené výhradně z hnacích vozidel a tažených vozidel pro přepravní jednotky kombinované dopravy (ložené těmito jednotkami nebo prázdné).
- O požadavku na přiřazení produktového faktoru P_4 pro konkrétní vlak dopravce informuje některým z následujících způsobů:
 - a) Dopravce předloží před začátkem platnosti ročního jízdního řádu 2020 nebo jeho změn odboru obchodních a smluvních vztahů Správy železnic seznam pravidelných vlaků ročního jízdního řádu, které jsou určeny pro kombinovanou dopravu a u kterých bude uplatňovat nárok na aplikaci produktového faktoru P_4 .
 - b) Při objednávání vlaku ad hoc, kterému má být přiznána aplikace produktového faktoru P_4 , dopravce v informačním systému ISOŘ KADR na kartě „Parametry trasy vlaku, oddíl Další údaje/Produktový faktor“ uvede produktový faktor P_4 .
- Aplikace produktového faktoru P_4 není přípustná u vlaku, který jel ve složení pouze z jednoho nebo více hnacích vozidel s výjimkou vlaku, kdy součástí jím využitě přidělené trasy je jízda nastupujícího nebo odstupujícího hnacího vozidla a podíl jízd bez zátěže na celkové využitě délce přidělené trasy je nižší než 50%.
- Aplikace produktového faktoru P_4 není přípustná u vlaků, pro něž nebyla pořízena zpráva o složení vlaku v IS Compost.

III.6 Aplikace produktového faktoru P_5 nákladní doprava – nestandardní vlaky

Z hlediska přiřazení odpovídajícího produktového faktoru jsou za nestandardní považovány vlaky vedené pro zkoušky drážních vozidel při rychlosti vyšší, než traťová nebo s hmotností na nápravu vyšší, než je stanovena pro příslušný úsek trati nebo pokud jízda vyžaduje zvláštní dopravní opatření či nestandardní činnosti (např. mimořádné přeměření nebo kontrolu tratě, střežení přejezdů, apod.). Výpočet ceny za jízdu nestandardního vlaku se provede prostřednictvím aplikace produktového faktoru P_5 nákladní doprava – nestandardní vlaky.

IV. Cena za použití přístupových komunikací pro cestující ve vlaku osobní dopravy

IV.1 Za cenu za použití přístupových komunikací pro cestující ve vlaku osobní dopravy (dále jen cena za přístupové komunikace) Správa železnic poskytuje dopravcům přístupové komunikace pro příchod cestujících k jejich vlakům osobní dopravy a odchod od těchto vlaků. Jedná se výhradně o přístupové komunikace, které tvoří součást železniční infrastruktury zpoplatněné v rámci minimálního přístupového balíčku.

IV.2 Cena za přístupové komunikace se pro každý konkrétní vlak vypočítá podle následujícího kalkulačního vzorce:

$$C_{pk} = \sum_{n=11}^{15} (Z_n^{pk} \times m_{pk} \times N_{zn}), \text{ kde:}$$

C_{pk} = cena za přístupové komunikace v železničních stanicích a zastávkách v celé trase vlaku [Kč]

Z_n^{pk} = základní cena za jedno plánované zastavení vlaku osobní dopravy pro nástup a/nebo výstup cestujících v železničních stanicích a zastávkách kategorie „n“ [Kč/zastavení]

- m_{pk} = hmotnost vlaku pro výpočet ceny za přístupové komunikace [t] (viz článek IV.5)
- N_{zn} = plánovaný počet zastavení vlaku osobní dopravy pro nástup a/nebo výstup cestujících v železničních stanicích a zastávkách kategorie „n„ (viz článek IV.2)

IV.3 Všechny železniční stanice a zastávky na síti Správy železnic jsou pro účel výpočtu ceny za přístupové komunikace rozčleněny do 5 kategorií označených 11 až 15. Kategorizace železničních stanic a zastávek je provedena podle jejich vybavenosti přístupovými komunikacemi.

Kritéria členění železničních stanic a zastávek do jednotlivých kategorií, výčet kategorií a příslušnost železničních stanic a zastávek k jednotlivým kategoriím jsou předmětem tabulky C Přílohy "B", tohoto Prohlášení o dráze. Kategorizace železničních stanic a zastávek pro účel výpočtu ceny za přístupové komunikace nemá žádnou návaznost na kategorizaci tratí.

IV.4 Základní cenou za plánované zastavení vlaku pro nástup a/nebo výstup cestujících Z_n^{pk} [Kč/zastavení] se rozumí cena za jedno zastavení vlaku osobní dopravy pro nástup a/nebo výstup cestujících kalkulovaná v souladu se zásadami uvedenými v kapitole I. Pro období platnosti tohoto Prohlášení o dráze a pro jednotlivé kategorie stanic a zastávek platí následující základní ceny:

Kategorie stanic a zastávek pro výpočet cen za přístupové komunikace „n“	Základní cena Z_n^{pk} [Kč/zastavení]
11	0,08
12	0,09
13	0,05
14	0,04
15	0,06

IV.5 Hmotnost vlaku pro výpočet ceny za použití přístupových komunikací pro cestující ve vlaku osobní dopravy m_{pk} [t] je celková hmotnost vlaku (viz článek II.6.1) snižena o hmotnost činných hnacích vozidel bez možnosti přepravy cestujících podle REVOZ a zaokrouhlená na celé tuny nahoru. Zdrojem informací o vozidlech zařazených ve vlaku jsou data, pořízená dopravcem v IS CompoST v souladu s pravidly uvedenými v předpise SŽDC Is 10. Hmotnost vlaku slouží jako srovnávací měřítko pro diferenciaci zpoplatnění každého plánovaného zastavení vlaku osobní dopravy podle jeho obsaditelnosti.

IV.6 Plánovaný počet zastavení vlaku pro nástup a/nebo výstup cestujících N_{zn} rozhodující pro výpočet ceny za přístupové komunikace odpovídá parametrům přidělené trasy vlaku.

V. Zpracování informací ve výpočetním systému IS KAPO a odsouhlasení fakturovaných výkonů a cen za použití dráhy jízdou vlaku

V.1 Výpočet cen za použití dráhy jízdou vlaku se provádí prostřednictvím výpočetního systému Správy železnic IS KAPO pro všechny vlaky, které jely ve sledovaném fakturačním období. Výchozími podklady jsou údaje o objednané trase vlaku, vydané datové jízdni řády, parametry skutečně jedoucího vlaku a informace o plánovaném počtu zastavení vlaku osobní dopravy pro nástup a/nebo výstup cestujících. Tyto podklady jsou do IS KAPO importovány z provozních informačních systémů (podrobnosti jsou obsaženy v předpise SŽDC Is 10). Za správnost zadaných údajů do výpočetního systému Správy železnic, včetně požadavku na aplikaci produktového faktoru P_3 nebo P_4 odpovídá pořizovatel (dopravce).

V.2 Subvlak je objektem výstupních informací z IS KAPO, který vzniká každou novou kombinací čísla vlaku, koeficientu kategorie tratí a jednoho či více specifických faktorů. Subvlak je jediným objektem jehož parametry lze dosadit do vzorce pro výpočet ceny za použití dráhy jízdou vlaku. Subvlak neslouží k evidenci počtu zastavení vlaku a k výpočtu ceny za použití přístupových komunikací pro cestující ve vlaku osobní dopravy.

V.3 Odsouhlasení fakturovaných výkonů a cen za přístupové komunikace a bonusu za vozy modernizované za účelem snížení emisí hluku mezi Správou železnic a dopravcem se provádí na základě výstupů z IS KAPO, tj. buď na základě pracovního dodacího listu, nebo cestou webové aplikace, která umožňuje dodatečnou kontrolu editace jednotlivých dat jak obsluhou IS KAPO, tak dopravcem. Podrobnosti jsou uvedeny v předpise SŽDC Is 10. Periodicita odsouhlasení dat v pracovním dodacím listu v průběhu kalendářního měsíce vyplývá z dohody mezi obsluhou IS KAPO a pověřeným zaměstnancem dopravce a odpovídá množství odsouhlasovaných dat (objemu realizovaných výkonů). Bez ohledu na počet pracovních dodacích listů za dílčí časový úsek kalendářního měsíce se ke konečnému odsouhlasení vždy použije pracovní dodací list se všemi daty vlaků, které jely v působnosti daného dopravce během celého kalendářního měsíce.

V.4 Za formální odsouhlasení fakturovaných výkonů a cen před autorizací dat a vyhotovení podkladů pro vystavení faktury se považuje vypořádání připomínek ve webové aplikaci IS KAPO. V případě oběhu pracovního dodacího listu dopravce do 24:00 hod. 10. dne po skončení fakturovaného měsíce buď výkony a ceny odsouhlasí, nebo je povinen písemně sdělit důvody, z kterých tak odmítá učinit. Pokud Správa železnic na správnosti navržených podkladů pro fakturaci trvá, řídí se postup obou smluvních stran po vystavení a odeslání faktury obecně platnými právními předpisy.

V.5 Po uplynutí lhůty stanovené v článku V.4 provede obsluha IS KAPO autorizaci dat příslušného fakturačního období a zadá do informačního systému pokyn k vyhotovení měsíčního sumárního přehledu fakturovaných cen, rozčleněného podle jednotlivých produktových faktorů, které byly vlakům příslušného dopravce ve fakturačním měsíci přiřazeny. Sumární přehled dále obsahuje cenu za přístupové komunikace. Měsíční sumární přehled je dopravci zasílán spolu s fakturou.

Část D

Sankce za nevyužitou nebo odřeknutou přidělenou kapacitu dráhy celostátní a regionálních drah provozovaných Správou železnic

I. Všeobecné informace a podmínky stanovení sankce za nevyužitou nebo odřeknutou přidělenou kapacitu

I.1. Důvody, na jejichž základě Správa železnic účtuje žadateli sankci za nevyužitou nebo odřeknutou přidělenou kapacitu jsou uvedeny v kapitole 6.4.1 a 6.4.2 tohoto Prohlášení o dráze.

I.2 Správa železnic sleduje ve svých informačních systémech rozsah nevyužitou nebo odřeknutou přidělenou kapacitu každého z žadatelů, jimž byla kapacita přidělena. Pokud zjistí, že dopravce nevyužil nebo že žadatel odřekl kapacitu z důvodů podle článku I.1, zašle žadateli ke kontrole přehled nevyužitou kapacity z IS KAPO obsahující podrobnosti o jednotlivých trasách včetně vyčíslení odpovídající výše sankce, kterou mu hodlá fakturovat. Případné námitky podložené věcnými důvody může žadatel uplatnit do 5 pracovních dnů od doručení přehledu.

II. Fakturace sankce za nevyužitou nebo odřeknutou přidělenou kapacitu

Správa železnic fakturuje žadatelům sankce za nevyužitou nebo odřeknutou přidělenou kapacitu dráhy čtvrtletně (podrobnosti viz čl. 6.7.3). Přílohou faktury je Sumární přehled sankce za nevyužitou nebo odřeknutou přidělenou kapacitu dráhy za jednotlivé měsíce, v nichž je sankce uložena.

III. Výpočet sankce

Výše sankce za nevyužitou nebo odřeknutou přidělenou kapacitu se stanoví součinem délky trasy v km (na 1 desetinné místo) a sazby sankce v Kč/km pro jednotlivé druhy dopravy a kategorie dráhy podle kapitoly IV. Správa železnic vedena snahou motivovat dopravce odříkat

kapacitu i v termínu kratším nežli jeden měsíc před jízdou vlaku vyhláší motivační koeficienty sankce za nevyužitou nebo odřeknutou přidělenou kapacitu a to ve výši uvedené v kapitole V. Lhůty uvedené v kapitole V. se počítají v hodinách od hodiny a minuty odjezdu z prvního bodu na síti Správy železnic podle přiděleného jízdního řádu. Výsledná sankce za nevyužitou nebo odřeknutou přidělenou kapacitu je součtem dílčích sankcí, vypočtených pro části trasy na úsecích trati s rozdílnou kategorizací, vynásobený příslušným koeficientem dle termínu odřeknutí kapacity uvedeným v kapitole V.:

$$S = M_x \times (L_1 \times N_1 + L_2 \times N_2 + L_3 \times N_3 + L_4 \times N_4 + L_5 \times N_5) \quad [\text{Kč}]$$

- kde: **S** výsledná výše sankce za nevyužitou nebo odřeknutou kapacitu
M_x motivační koeficient (viz kapitola V.)
L_x délka trasy vlaku podle jednotlivých kategorií dráhy (viz část C článek II.4.)
N_x sazba sankce za nevyužitou nebo odřeknutou přidělenou kapacitu (viz kapitola IV.)

IV. Sazby sankce za nevyužitou nebo odřeknutou přidělenou kapacitu

Sazby sankce za nevyužitou nebo odřeknutou přidělenou kapacitu

Sazba	Přiřazení	Kč/1 vlkm
N ₁	Osobní a nákladní doprava, kategorie trati 1	7,00
N ₂	Osobní a nákladní doprava, kategorie trati 2	7,00
N ₃	Osobní a nákladní doprava, kategorie trati 3	7,00
N ₄	Osobní a nákladní doprava, kategorie trati 4	6,40
N ₅	Osobní a nákladní doprava, kategorie trati 5	5,00

V. Motivační koeficienty sankce za nevyužitou nebo odřeknutou přidělenou kapacitu

Motivační koeficienty sankce za nevyužitou nebo odřeknutou přidělenou kapacitu

Koeficient	Přiřazení	Kč/1 vlkm
M ₁	30 a více dní před jízdou	0,00
M ₂	Méně než 30 ale 7 a více dní před jízdou	0,25
M ₃	Méně než 7 ale 3 a více dní před jízdou	0,50
M ₄	Méně než 3 dny před jízdou	1,00

Část E

Bonus za vozy modernizované za účelem snižování emisí hluku

I.1 V souladu s prováděcím nařízením Evropské komise (EU) 2015/429 ze dne 13. března 2015 přiznává Správa železnic pro období jízdního řádu 2020 dopravcům bonus za použití nákladních vozů modernizovaných za účelem snižování emisí hluku ve výši 0,10 Kč za nápravu a ujetý kilometr [nprkm]. Výpočet bonusu bude prováděn z výkonů realizovaných od 1. ledna 2020.

I.2. Podmínkou pro přiznání bonusu za použití modernizovaného vozu je:

- pořízení správného a jedinečného složení vlaku v IS CompoST,
- jeho evidence v IS REVOZ, zavedená na základě žádosti podané dopravcem nebo vlastníkem vozidla a dokládající, že jde o vůz modernizovaný za účelem snižování emisí hluku podle podmínek uvedených v prováděcím nařízení Evropské komise (EU) 2015/429 ze dne 13. března 2015. Výpočet bonusu nelze provést pro výkony realizované před dnem zápisu požadované informace do IS REVOZ. Dopravce, který provozuje vozidlo jiného vlastníka, je pro uplatnění nároku na přiznání bonusu povinen ověřit si stav evidence v IS REVOZ.

I.3 Bonus za použití modernizovaných vozů je kalkulován podle následujícího vzorce:

$$B_{EH} = \Sigma B_{EHV}$$

$$B_{EHV} = N_v \times L \times 0,10$$

kde:

B_{EH} = výše bonusu pro dopravce za použití modernizovaných vozů ve všech jeho vlacích, které jely ve sledovaném fakturačním období [Kč]

B_{EHV} = výše bonusu za použití modernizovaných vozů v jednom subvlaku [Kč]

N_v = součet počtů oprav všech modernizovaných vozů zjištěných informačním systémem v subvlaku [nápravy]

L = délka jízdy subvlaku, odsouhlasená při výpočtu ceny za použití dráhy jeho jízdou [km]

I.4 Bonus za použití modernizovaných nákladních vozů je dopravcům vyplácen za kalendářní měsíc, v němž byly evidovány jízdy vlaků s modernizovanými vozy na síti Správy železnic. Výplata bonusu se zvyšuje o předepsanou výši DPH.

I.5 Správa železnic zasílá měsíčně dopravcům přehled jimi realizovaných výkonů modernizovaných vozů a výše uděleného bonusu.

Příloha "D"

Systém odměňování výkonu

Tato příloha upravuje výše sankcí a podmínky jejich uplatnění v rámci systému odměňování výkonu.

Část A

Systém odměňování výkonu na regionální dráze provozované PKP CARGO INTERNATIONAL a.s.

PKP CARGO INTERNATIONAL, a.s. jako provozovatel dráhy vyhlašuje pro regionální dráhu Milotice nad Opavou – Vrbno pod Pradědem systém odměňování výkonu, který má za účel motivování dopravce a provozovatele dráhy k minimalizaci závad při provozování drážní dopravy na příslušné dráze. Zavedení systému odměňování výkonu je podmíněno závazkem dopravce, že na uvedený systém přistoupí.

Podmínky uplatnění a výše sankcí

Provozovatel dráhy i dopravce jsou povinni každou uplatňovanou sankci předem vzájemně projednat, a to do konce kalendářního měsíce následujícího po příslušném kalendářním měsíci, ve kterém důvod k uplatnění sankce vznikl.

Sankce za narušení provozování drážní dopravy (provozovatel dráhy)

Pokud narušení provozování drážní dopravy odpovídá příčině dle § 4 odst. (1) vyhlášky č. 76/2017 Sb., o obsahu a rozsahu služeb poskytovaných dopravci, a je příčinou zpoždění příslušného vlaku dopravce přesahující 90 minut je provozovatel povinen uhradit dopravci sankci ve výši **200 Kč** za každý takto zpožděný vlak dopravce na dané dráze a sankci ve výši **1000 Kč** za zpoždění všech vlaků dopravce v daném měsíci na dané dráze, přesahuje-li součet zpoždění vlaků v daném měsíci, zpožděných o více jak 90 minut, **900 min.** Vlaky dopravce, které nemohou být realizovány v rámci doby projednané výluky (plánované nebo mimořádné) s dopravcem v rámci schváleného plánu omezení provozování dráhy nebo její části dle 23c odst. (1) zákona č. 266/1994 Sb., o dráhách, nejsou považovány za vlaky zpožděné ve smyslu výše uvedeného a není tedy možno u nich uplatňovat sankci za narušení provozování drážní dopravy. Provozovatel dráhy však neodpovídá za narušení provozování drážní dopravy vzniklé závadou na straně jiného provozovatele dráhy dle § 4 odst. (1) písm. d) vyhlášky č. 76/2017 Sb., o obsahu a rozsahu služeb poskytovaných dopravci a není tedy možno u zpožděných vlaků uplatňovat sankci za narušení provozování drážní dopravy.

Sankce za narušení provozování drážní dopravy (doprovce)

Pokud narušení provozování drážní dopravy odpovídá příčině dle § 4 odst. (2) vyhlášky č. 76/2017 Sb., o obsahu a rozsahu služeb poskytovaných dopravci, a je příčinou zpoždění příslušného vlaku jakéhokoliv dopravce přesahující 90 minut je dopravce povinen uhradit provozovateli dráhy sankci ve výši **200 Kč** za každý takto zpožděný vlak jakéhokoliv dopravce a sankci ve výši **1000 Kč** za zpoždění vlaků každého dopravce na dané dráze v daném měsíci, přesahuje-li součet zpoždění všech vlaků daného dopravce v daném měsíci, zpožděných o více jak 90 minut, **900 min.**

Provozovatel ani dopravce však nejsou odpovědní za zpoždění, která způsobila příčina dle § 4 odst. (3) vyhlášky č. 76/2017 Sb., o obsahu a rozsahu služeb poskytovaných dopravci. Tyto příčiny nejsou předmětem uplatňování sankce za narušení provozování drážní dopravy.

Část B

System odměňování výkonu na regionálních dráhách provozovaných PDV RAILWAY a.s.

PDV RAILWAY, a.s. jako provozovatel drah vyhláší pro regionální dráhy Sokolov – Kraslice a Trutnov hl. n. – Svoboda nad Úpou systém odměňování výkonu, který má za účel motivování dopravce a provozovatele dráhy k minimalizaci závad při provozování drážní dopravy na příslušné dráze. Zavedení systému odměňování výkonu je podmíněno závazkem dopravce, že na uvedený systém přistoupí.

I. Podmínky uplatnění a výše sankcí

Provozovatel dráhy i dopravce jsou povinni každou uplatňovanou sankci předem vzájemně projednat, a to do konce následujícího kalendářního měsíce po příslušném kalendářním měsíci, ve kterém důvod k uplatnění sankce vznikl.

II. Sankce za narušení provozování drážní dopravy (provozovatel dráhy).

Pokud narušení provozování drážní dopravy odpovídá příčině dle § 4 odst. (1) vyhlášky č. 76/2017 Sb., o obsahu a rozsahu služeb poskytovaných dopravci, a je příčinnou zpoždění příslušného vlaku dopravce přesahující 10 minut je provozovatel povinen uhradit dopravci sankci ve výši 200 Kč za každý takto zpožděný vlak dopravce na dané dráze a sankci ve výši 1000 Kč za zpoždění všech vlaků dopravce v daném měsíci na dané dráze, přesahuje-li součet zpoždění vlaků v daném měsíci, zpožděných o více jak 10 minut, 900 min. Vlaky dopravce, které nemohou být realizovány v rámci doby projednané výluky (plánované nebo mimořádné) s dopravcem v rámci schváleného plánu omezení provozování dráhy nebo její části dle 23c odst. (1) zákona č. 266/1994 Sb., o dráhách, nejsou považovány za vlaky zpožděné ve smyslu výše uvedeného a není tedy možno u nich uplatňovat sankci za narušení provozování drážní dopravy.

Provozovatel dráhy však neodpovídá za narušení provozování drážní dopravy vzniklé závadou na straně jiného provozovatele dráhy dle § 4 odst. (1) písm. d) vyhlášky č. 76/2017 Sb., o obsahu a rozsahu služeb poskytovaných dopravci a není tedy možno u zpožděných vlaků uplatňovat sankci za narušení provozování drážní dopravy.

III. Sankce za narušení provozování drážní dopravy (doprovce)

Pokud narušení provozování drážní dopravy odpovídá příčině dle § 4 odst. (2) vyhlášky č. 76/2017 Sb., o obsahu a rozsahu služeb poskytovaných dopravci, a je příčinnou zpoždění příslušného vlaku jakéhokoliv dopravce přesahující 10 minut je dopravce povinen uhradit provozovateli dráhy sankci ve výši 200 Kč za každý takto zpožděný vlak jakéhokoliv dopravce a sankci ve výši 1000 Kč za zpoždění vlaků každého dopravce na dané dráze v daném měsíci, přesahuje-li součet zpoždění všech vlaků daného dopravce v daném měsíci, zpožděných o více jak 10 minut, 900 min. Dopravce však neodpovídá za narušení provozování drážní dopravy

vzniklé závadou na straně jiného dopravce dle § 4 odst. (2) písm. c) vyhlášky č. 76/2017 Sb., o obsahu a rozsahu služeb poskytovaných dopravci a není tedy možno u zpožděných vlaků uplatňovat sankci za narušení provozování drážní dopravy.

Provozovatel ani dopravce však nejsou odpovědní za zpoždění, která způsobila příčina dle § 4 odst. (3) vyhlášky č. 76/2017 Sb., o obsahu a rozsahu služeb poskytovaných dopravci. Tyto příčiny nejsou předmětem uplatňování sankce za narušení provozování drážní dopravy.

Část C

System odměňování výkonu na dráze celostátní a regionálních dráhách provozovaných Správou železnic

Správa železnic v souladu se zákonem o dráhách a Vyhláškou č. 76/2017 Sb. sleduje a vyhodnocuje ve spolupráci s dopravci konkrétní příčiny narušení provozování drážní dopravy. Ke sledování a odsouhlasování příčin narušení provozování drážní dopravy mezi Správou železnic a dopravcem je určen informační systém ISOR (dále jen „IS ISOR“).

V době platnosti jízdního řádu 2021 je systém vykazování příčin narušení provozování drážní dopravy včetně sankčních plateb, popsán v této kapitole, provozován bez uplatňování finančních částek. Základní sankční sazby jsou pro účely tohoto provozu stanoveny nulové. Po celou dobu tohoto provozu tedy nevzniká ze strany Správy železnic, dopravce ani arbitra žádný nárok na úhradu jakékoli sankční platby podle této kapitoly. Stanovení platných sankčních sazeb se předpokládá v období platnosti jízdního řádu 2022.

Ode dne spuštění modulu pro odsouhlasování příčin narušení provozování drážní dopravy v rutinním provozu umožní Správa železnic na základě požadavku dopravce i datovou komunikaci tohoto modulu s informačním systémem dopravce. Datová komunikace bude probíhat dle postupů stanovených TSI TAF/TAP (Zpráva o zpoždění vlaku - DelayCauseMessage).

1 Stanovení příčin narušení provozování drážní dopravy

1.1 Projednání příčin narušení provozování drážní dopravy mezi Správou železnic a dopravcem

Kódování příčin zpoždění provozními zaměstnanci Správy železnic probíhá v příslušných aplikacích SPIS s následným výstupem do IS ISOR. Příčinu musí mít určenu každé narušení provozování drážní dopravy od 1 minuty přírůstku zpoždění vlaku.

Každý přírůstek zpoždění vlaku je na základě kódu příčiny zpoždění přiřazen k odpovědnosti Správě železnic, dopravce nebo k ostatním příčinám. Kódy jsou definovány v příloze 2 předpisu SŽDC D7, která je v souladu s Vyhláškou č. 76/2017 Sb., § 4. Informace o přírůstku zpoždění každého vlaku a jeho příčinách jsou on-line předávána dopravci k odsouhlasení.

Provozovatel zpřístupní dopravci přiřazené kódy odpovědnosti za zpoždění k jednotlivým případům nejdříve

- a) za tři hodiny po průjezdu daným bodem - v případě přiřazení kódu odpovědnosti Dopravce;
- b) po 24 hodinách po průjezdu daným bodem - v případě přiřazení kódu odpovědnosti Provozovatel nebo Ostatní.

Odsouhlasení nebo neodsouhlasení příčiny přírůstku zpoždění každého vlaku dopravcem je možné ve lhůtě do 10 pracovních dní po přiřazení kódu zpoždění v daném dopravním bodu trasy vlaku. Pokud se dopravce v této lhůtě k příčinám zpoždění nevyjádří, jsou přiřazené kódy příčin zpoždění považovány za dopravcem odsouhlasené. Případný nesouhlas dopravce je ze strany Správy železnic prověřen, v případě akceptování stanoviska dopravce je kód zpoždění upraven, v opačném případě potvrzen. Toto stanovisko se považuje za konečné.

Za konečné stanovisko se po uplynutí lhůty 10 pracovních dní od přiřazení kódu zpoždění v daném dopravním bodu považuje také každá příčina narušení provozování drážní dopravy, k níž se dopravce v IS ISOR nevyjádřil.

1.2 Řešení sporů

Pokud dopravce s konečným stanoviskem Správy železnic nesouhlasí, zaznamená svůj nesouhlas ve lhůtě do 10 pracovních dní od vydání konečného stanoviska v IS ISOR a Správa železnic sporný případ posoudí a projedná ve lhůtě do 45 dní. Mohou nastat tyto stavy – Správa železnic:

- a) Souhlasí – ukončení kauzy.
- b) Volí kompromis – aktualizuje původní návrh a zakládá nové narušení.
- c) Nesouhlasí – trvá na původním návrhu.
- d) Je nečinný – po 45 dnech automatická změna kódu narušení na D2 (odpovědnost Provozovatel) a ukončení kauzy.

V případě dle písmen b) a c) se k návrhu opět vyjadřuje dopravce. Mohou nastat tyto případy - Dopravce:

- a) Souhlasí – ukončení kauzy.
- b) Nesouhlasí – změna stanoviska na „předat arbitrovi“.
- c) Je nečinný – automatický souhlas po 10 dnech a ukončení kauzy.

.Pokud dopravce v této lhůtě svůj případný nesouhlas v IS ISOR nezaznamená, je konečné stanovisko potvrzeno.

Správa železnic má možnost ve výjimečných případech otevřít znova jakýkoliv případ odpovědnosti za zpoždění. V tom případě však musí být zachován veškerý postup (včetně lhůt pro vyjádření) jako u nového případu.

Sporné případy jsou průběžně předávány Správou železnic arbitrovi. Lhůta pro řešení těchto případů arbitrem je 10 pracovních dnů.

Správa železnic uhradí arbitrovi za každý rozhodnutý sporný případ sankci ve výši 1×A. Dopravce uhradí Správa železnic sankci ve výši 1×A za každý sporný případ rozhodnutý arbitrem ve prospěch Správy železnic. Pokud rozhodnutí arbitra není ve prospěch dopravce nebo Správy železnic jednoznačné, dopravce uhradí Správa železnic sankci ve výši 0,5×A. Pokud arbitr z vlastní viny sporný případ ve lhůtě 10 pracovních dnů nerozhodne, arbitr uhradí Správa železnic sankci ve výši 2×A a Správa železnic uhradí dopravci sankci ve výši 1×A. Kalkulačním obdobím je kalendářní měsíc.

Pokud arbitr sporný případ ve lhůtě 10 pracovních dnů nerozhodne bez vlastního zavinění, žádná sankce se nehradí. Arbitr je však v takovém případě povinen doložit Správě železnic i dopravci důvody, které mu znemožnily vydat rozhodnutí.

U případech rozhodnutých arbitrem upraví Správa železnic záznam v IS ISOR podle výsledku tohoto rozhodnutí, pokud sporný případ arbitr ve stanovené lhůtě nerozhodl, označí jej Správa železnic v IS ISOR za přírůstek zpoždění vzniklý z ostatních příčin. Toto řešení sporného případu je považováno za potvrzené konečné stanovisko.

Uplatněním postupu, který je uveden v předcházejícím odstavci, není dotčeno právo dopravce ani Správy železnic předložit daný spor k řešení příslušnému soudu České republiky.

2 Zahrnutí vlaků do sankčního režimu

Do sankčního režimu zahrnuty vlaky osobní dopravy, které dojedou do posledního dopravního bodu na síti Správy železnic zpožděny více než 15 min. a vlaky nákladní dopravy, které

dojedou do posledního dopravního bodu na síti Správy železnic zpožděny více než 60 min. Pro určení, zda se jedná o vlak osobní nebo nákladní dopravy je rozhodující druh vlaku v posledním dopravním bodě na síti Správy železnic a rozdělení druhů vlaků na osobní a nákladní ve vnitřním předpise provozovatele dráhy SŽDC D1.

Za zpoždění vzniklá na síti sousedního manažera infrastruktury se sankce neuplatňují.

Pro zahrnutí do sankčního režimu není podstatný nárůst zpoždění na síti Správy železnic, ale výsledné zpoždění v posledním dopravním bodu na síti Správy železnic, bez ohledu na případné zpoždění vlaku při vstupu z jiné infrastruktury. Jakmile je vlak do sankčního systému zařazen, pro výpočet výše sankce a stanovení míry odpovědnosti je podstatná odpovědnost za nárůst zpoždění mezi sousedními dopravními body na síti Správy železnic ve směru jízdy od 1 minuty přírůstku zpoždění tohoto vlaku.

V sankčním režimu nejsou zahrnuty:

- vlaky, které dojedou do posledního dopravního bodu na síti Správy železnic s náskokem,
- vlaky ve zbytkové kapacitě,
- odřeknuté vlaky.

3 Sankční platby za narušení provozování drážní dopravy

Vyhodnocování a kalkulace narušení provozování drážní dopravy probíhá ve dvou fázích.

- **Vyhodnocování jednotlivých jízd daného dopravce, výpočet výše sankce:**
 - Každý vlak daného dopravce zahrnutý do sankčního režimu je vyhodnocován samostatně.
 - U každého vlaku se sečtou zvlášť přírůstky zpoždění vzniklé po dobu jízdy vlaku z odpovědnosti Správy železnic a zvlášť přírůstky zpoždění vzniklé po dobu jízdy vlaku z odpovědnosti dopravce. Přírůstky zpoždění vzniklé po dobu jízdy vlaku z ostatních příčin se nezohledňují.
 - Výše sankce se vypočítá jako rozdíl mezi sumou přírůstků zpoždění vzniklých po dobu jízdy vlaku z odpovědnosti jedné strany a sumou přírůstků zpoždění vzniklých po dobu jízdy vlaku z odpovědnosti druhé strany, přičemž stranami se rozumí Správa železnic a dopravce, vynásobený sazbou za minutu zpoždění. Výše této sankce je shodná pro dopravce i pro Správu železnic. Sazba za minutu zpoždění je pro jízdní řád 2020 stanovena ve výši $1 \times B$ za minutu zpoždění.
 - Kalkulačním obdobím je kalendářní měsíc.
- **Vyhodnocování všech jízd daného dopravce, stanovení míry odpovědnosti:**
 - Počet vlaků daného dopravce zahrnutých v sankčním režimu je porovnán s počtem všech vlaků daného dopravce v daném kalendářním měsíci.
 - Pokud je počet vlaků zahrnutých v sankčním režimu vyšší nebo roven 20%, uhradí strana, která je odpovědná za 60 a více % minut přírůstků zpoždění všech vlaků zahrnutých do sankčního režimu v daném kalendářním měsíci, druhé straně sankci. Výše této sankce je shodná pro dopravce i pro Správu železnic a pro jízdní řád 2020 činí $1 \times C$,
 - Kalkulačním obdobím je kalendářní měsíc.

4 Základní sankční sazby

Základní sankční sazby

Proces	Symbol	Sazba
Řešení sporů	A	0,- Kč
Vyhodnocování jednotlivých jízd dopravce	B	0,- Kč
Vyhodnocování všech jízd dopravce	C	0,- Kč

Příloha "E"

FORMULÁŘ VNITROSTÁTNÍ STUDIE / ŽÁDOSTI O TRASU

Vedoucí dopravce		č.
---------------------	--	----

Nákladní doprava	
---------------------	--

Osobní doprava	
-------------------	--

Období JŘ	
-----------	--

Název jednání, datum, místo	
--------------------------------	--

Datum :	
---------	--

Studie trasy	
--------------	--

Žádost o trasu	
----------------	--

Nabídka trasy	
---------------	--

Detailní název příloh	
-----------------------	--

Typ žádosti	
Nová žádost	
Změna v průběhu konstrukce jízdního řádu	

Trasa vlaku

Komentář

Část dopravců

1. Požadované časy a parametry vlaku:

Druh vlaku (kombinovaná doprava, jednotlivé zásilky):

Číslo vlaku nebo jiná identifikace:

Jméno vlaku (existuje-li):

Kalendář jízdy (specifikace dnů od 1 do 7 a období platnosti)

2. Podrobný popis požadované trasy

Směr vlaku

Z:

Do :

Pč.	Č. vlaku	Čas příjezdu	Čas odjezdu	Stanice/dopr. bod	Parametry vlaku:	Jméno žadatele pro každý úsek trasy
					Max rychlost (km/h) Celk. Délka (včetně HV) Hmotnost(t) Nápr. tlak Hmotnost/metr (t) Řada HV Průjezdny průřez Způsob brzdění Brzdící (%) Přemostění záchranné brzdy Druh zastavení (Úkony, doba pobytu ...)	

3. Podrobnosti složení vlaku

Číslo vlaku nebo jiná identifikace

Čelo vlaku z

PČ	Žadatel	Pozn.	Řada vozu	kód	Poř. Číslo	Číslo železnice	Z vlaku	Předchozí trasa	Z	Do	Navazující trasa	Na vlak	EWP č.

Poznámky

4. Časy pro přímé vozy - pouze pro osobní vlaky:



Přímé vozy z / do					Místo	Přímé vozy z / do					Odpovědný žadatel	
Číslo vlaku	Dny jízdy	Poznámky	Příjezd	Odjezd		Číslo vlaku	Dny jízdy	Poznámky	Příjezd	Odjezd		

5. Požadované přípoje:

Pro vlak	do	Přípoj pro	Komentář

Kontaktní údaje**Žadatelé:**

Odpovědní žadatelé (dopravci) za koordinovanou žádost:

Žadatelé (Kontaktní osoba: jméno, číslo telefonu, e- mail)	Z	Do	Podpis	E-Mail

Pozn.: Pouze žádosti podepsané (koordinované) všemi zúčastněnými žadateli obdrží harmonizované mezistátní odpovědi.

Provozovatelé infrastruktur (IM):**Potvrzení přijetí žádosti odpovědným provozovatelem infrastruktury****Název vedoucího IM:**

Provozovatel infrastruktury (Kontaktní osoba: jméno, číslo telefonu, e- mail)	Z	Do	Podpis	E-Mail

Potvrzení koordinované odpovědi dané žadatelům (Zúčastnění IM)

Provozovatel infrastruktury (Kontaktní osoba: jméno, číslo telefonu, e- mail)	Z	Do	Podpis	E-Mail

Kontaktní pouze OSS pro písemnou žádost

Provozovatel infrastruktury (Kontaktní osoba: jméno, číslo telefonu, e- mail)	
---	--

Příloha "F"

Vlaková rádiová zařízení

1 Základní a náhradní traťové rádiové spojení, nouzové spojení

1.1 Vlaková rádiová zařízení⁶⁾ na dráze provozované Správou železnic jsou používána jako základní nebo náhradní rádiové spojení nebo nouzové spojení.

1.2 Základním rádiovým spojením se rozumí takové rádiové spojení na dráze, které na trati vybavené příslušnou rádiovou infrastrukturou umožňuje s předepsanou kvalitou⁷⁾ jak plnohodnotnou hlasovou komunikaci mezi strojvedoucím a výpravčím⁸⁾ a mezi strojvedoucími navzájem, tak datovou komunikaci mezi pohyblivými a pevnými rádiovými zařízeními (pracujícími případně bez obsluhy).

1.3 Náhradním rádiovým spojením se rozumí rádiové spojení na dráze, které musí umožnit uskutečnění rádiového spojení strojvedoucího s výpravčím v jím řízené oblasti. K náhradnímu rádiovému spojení se smí používat pouze stanovené typy rádiových zařízení. Druh rádiové komunikace použitelné jako náhradní rádiové spojení určí provozovatel dráhy individuálně pro jednotlivé tratě s přihlédnutím k úrovni pokrytí příslušných rádiových úseků trati využitelným signálem. Náhradní rádiové spojení nesmí být trvale používáno místo základního rádiového spojení.

1.4 Nouzovým spojením na dráze se rozumí jakékoliv hlasové spojení včetně nouzového rádiového spojení, které umožní uskutečnění hlasové komunikace strojvedoucího s výpravčím příslušné řízené oblasti v případě vzniku poruchy nebo mimořádnosti v průběhu jízdy hnacího, řídicího nebo speciálního hnacího vozidla (dále jen „hnacího vozidla“), a to pouze do doby dojezdu vozidla do cílové stanice vlaku. Nouzové spojení nesmí být nikdy použito jako trvalá náhrada základního nebo náhradního rádiového spojení. Při použití nouzového spojení je maximální rychlost vlaku omezena na 100 km/h.

1.5 Rozhodujícím dokumentem určujícím aktuální vlakové rádiové zařízení použité jako základní nebo náhradní rádiové spojení, popř. nouzové spojení na jednotlivých tratích vybavených příslušnou infrastrukturou je tabulka č. 01 TTP. Informativně je vybavení jednotlivých tratí konkrétním vlakovým rádiovým zařízením rovněž uvedeno v Prohlášení o dráze, mapa M10.

1.6 Technické specifikace vlakových rádiových zařízení a zásady pro jejich realizaci na dráze provozované Správou železnic jsou uvedeny ve „*Směrnici SŽDC č. 35, kterou se stanovují technické specifikace vlakových rádiových zařízení a zásady pro jejich přípravu a realizaci na železniční dopravní cestě ve vlastnictví státu*“ v platném znění.

⁶⁾ Viz § 71 vyhl. č. 173/1995 Sb., kterou se vydává dopravní řád drah.

⁷⁾ Pro GSM-R stanoveno projektem UIC EIRENE, specifikací funkčních požadavků (FRS) verze 7.3.0, březen 2012, a specifikací systémových požadavků (SRS) verze 15.3.0, březen 2012 (v době vydání tohoto Prohlášení o dráze), pro TRS stanoveno doporučením UIC č. 751-3.

⁸⁾ Pojem „výpravčí“ je v textu použit jako společný název pro zaměstnance s odbornou způsobilostí k organizování a řízení drážní dopravy. Pokud bude potřeba jednoznačně definovat zaměstnance, jsou použity definice podle předpisu SŽDC D1.

2 Používaná vlaková rádiová zařízení

2.1 Mobilní rádiová síť v systému GSM-R

Mobilní rádiová síť v systému GSM-R

Provozovatel	Prezentace sítě na mobilním terminálu		
Správa železnic, státní organizace	GSM-R CZ	nebo	230-98

2.1.1 Systém GSM-R zajišťuje hlasovou komunikaci a přenos dat mezi pohyblivými účastnickými zařízeními (dispečerské terminály, bezobslužná datová rádiová zařízení apod.) a pevnými účastníky (dispečerská pracoviště, pracoviště výpravčích apod.) a spojení s jinými sítěmi elektronických komunikací (železniční služební telefonní síť, veřejné pevné nebo mobilní sítě apod.).

2.1.2 Systém GSM-R pracuje v kmitočtovém pásmu 900 MHz a vychází ze standardu veřejných mobilních telefonních sítí GSM rozšířeného podle projektu UIC o další specifické železniční funkce, které jsou obsaženy v technické dokumentaci EIRENE. Systém je interoperabilní jako součást subsystému řízení a zabezpečení, třída A⁹⁾.

2.1.3 Na webové stránce Správy železnic www.szdc.cz, odkaz „Rádiové sítě“, jsou uvedeny:

- všeobecné provozní a obchodní podmínky neveřejných služeb elektronických komunikací poskytovaných v neveřejné mobilní telefonní síti GSM-R Správy železnic,
- způsob objednávání, vydávání a verifikace SIM karet,
- přehled koncových pohyblivých terminálů, pro které byl vydán souhlas s použitím výrobku na dráze v majetku České republiky a jejich provozování v systému GSM-R, jakož i další provozní a organizační informace.

2.1.4 Trati vybavené systémem GSM-R se označují návěstí „Připravte rádiové zařízení GSM-R k registraci“¹⁰⁾, která se zpravidla umísťuje v blízkosti předvěsti vjezdového návěstidla dopravní vybavené systémem GSM-R, a návěstí „Změna rádiového systému“¹¹⁾, jejíž návěstidlo se umísťuje v místě, kde má dojít k registraci rádiového zařízení GSM-R do systému, a dále se umísťuje na státní hranici. Trati odbočující z trati vybavené systémem GSM-R, které nejsou vybavené jiným traťovým rádiovým systémem (systémy TRS nebo rádiovou sítí SRV), se označují návěstí „Konec rádiového systému GSM-R“¹²⁾.

2.1.5 Předpokládaný postup výstavby systému GSM-R je zveřejňován na webové stránce Správy železnic www.szdc.cz, odkaz „Rádiové sítě“.

2.1.6 Na některých tratích může být pro spojení pohyblivých účastníků (vybavených terminály systému GSM-R) s pevnými účastníky využít tzv. národní roaming ve veřejné mobilní telefonní síti GSM některého operátora. V takovém případě však není zaručeno dostatečné a spolehlivé pokrytí dopraven a tratí rádiovým signálem a nemusí být dostupné některé funkce systému GSM-R, zejména funkce nouzového volání (REC – *Railway Emergency Call*), skupinového volání (*Group Call*) a adresace podle místa (LDA – *Location Depending Addressing*).

⁹⁾ Vyhl. č. 352/2004 Sb., o provozní a technické propojitelnosti evropského železničního systému; Směrnice 2008/57/ES Evropského parlamentu a Rady o interoperabilitě železničního systému ve Společenství a technické specifikace pro interoperabilitu subsystému „Řízení a zabezpečení“ podle rozhodnutí Komise 2006/679/ES ve znění pozdějších rozhodnutí 2006/860/ES, 2007/153/ES, 2008/386/ES, 2010/79/ES a 2012/88/ES.

¹⁰⁾ Viz čl. 1233 předpisu SŽDC D1 „Dopravní a návěstní předpis“.

¹¹⁾ Viz čl. 1234 předpisu SŽDC D1 „Dopravní a návěstní předpis“ a dále předpis SŽDC (ČD) Z11 „Předpis pro obsluhu rádiových zařízení“ včetně vztažných Doplňujících ustanovení.

¹²⁾ Viz čl. 1235 předpisu SŽDC D1 „Dopravní a návěstní předpis“.

2.1.7 Seznam zahraničních provozovatelů systémů GSM-R, se kterými jsou ke dni vydání tohoto Prohlášení uzavřeny dohody o propojení sítí a mezinárodním roamingu:

Seznam zahraničních provozovatelů systémů GSM-R

Provozovatel	Indikace sítě na terminálu		
Deutsche Bahn AG, DB-Netz, Německo	GSM-R D	nebo	262-10
Österreichische Bundesbahnen, Rakousko	GSM-R A		232-91
ProRail, Nizozemí	GSM-R NL		204-21
Železnice Slovenskej republiky, Slovensko*)	GSM-R SK		231-99
Maďarské železnice MÁV, Maďarsko *)	GSM-R HU		216-99

*) Ode dne vyhlášení

Aktuální přehled roamingových partnerů je uveden na webové stránce Správy železnic www.szdc.cz, odkaz „Rádiové sítě“.

2.1.8 V infrastrukturní části rádiové sítě GSM-R CZ je implementována národní aplikace „Funkce STOP v systému GSM-R“ dle technické specifikace SŽDC č. TS 3/2014-S, umožňující obsluhu dráhy aktivovat ve zvolené oblasti vzdálené zastavení jízdy hnacích vozidel, jejichž vozidlové radiostanice jsou propojeny prostřednictvím lokomotivního adaptéru s hlavním ventilem průběžného brzdového systému a jsou osazeny SIM-kartou rádiové sítě GSM-R CZ. V případě, kdy je vozidlová radiostanice přihlášená ve veřejné mobilní telefonní síti GSM některého operátora v rámci tzv. národního roamingu (viz č. 2.1.6) není využití „Funkce STOP v systému GSM-R“ možné.

2.2 Traťový rádiový systém

2.2.1 Systém TRS-Tesla zajišťuje hlasovou komunikaci traťového dispečera, výpravčího, zaměstnance dopravce, případně dalších osob zúčastněných na řízení a organizování drážní dopravy a jejím provozování se strojvedoucím hnacího vozidla a přenos kódovaných informací (příkazy, hlášení).

2.2.2 Systém TRS-Tesla respektuje základní funkce vyplývající z příslušných ustanovení doporučení UIC 751-3 a pracuje v kmitočtovém pásmu 450 MHz. Systém je interoperabilní jako součást subsystému řízení a zabezpečení, třída B⁴⁾.

2.2.3 Použité kanálové skupiny systému TRS-Tesla se na trati označují návěstí „Přepněte kanálovou skupinu“¹³⁾, jejíž návěstidlo se umísťuje do místa, kde dochází obsluhou vozidlové radiostanice ke změně použité kanálové skupiny nebo ke změně rádiového systému z GSM-R na TRS-Tesla. Trať odbočující z tratě vybavené systémem TRS-Tesla, které nejsou vybavené jiným vlakovým rádiovým zařízením (systémy GSM-R nebo rádiová síť SRV), se označují návěstí „Konec rádiového systému“¹⁴⁾.

2.2.4 Na webové stránce Správy železnic www.szdc.cz, odkaz „Rádiové sítě“, je uveden přehled vozidlových radiostanic, pro které byl vydán souhlas s použitím výrobku na dráze v majetku České republiky a jejich provozování v systému TRS-Tesla. Příslušné radiostanice, včetně dokumentace jejich osazení do stávajících vozidel, podléhají schvalovacímu řízení jako změna na drážním vozidle.

2.2.5 Vozidlová radiostanice systému TRS-Tesla může být vybavena rovněž pro komunikaci v rádiovém pásmu 150 MHz (pro potřeby rádiového provozu v jiných traťových nebo v místních rádiových sítích).

¹³⁾ Viz čl. 1232 předpisu SŽDC D1 „Dopravní a návěstní předpis“.

¹⁴⁾ Viz čl. 1235 předpisu SŽDC D1 „Dopravní a návěstní předpis“.

2.2.6 Systém TRS-Tesla může být v případě potřeby (např. realizace dálkového ovládání zabezpečovacího zařízení apod.) a dočasně (do doby zřízení sítě GSM-R) vybudován i na dalších tratích – oznámení s uvedením data účinnosti zveřejní Správa železnic na portále Provozování dráhy s šestiměsíčním předstihem.

2.3 Simplexní spojení v pásmu 150 MHz

2.3.1 Systém simplexního spojení v traťových a místních rádiových sítích v pásmu 150 MHz (tzv. rádiová síť SRV) zajišťuje rádiové spojení výpravčího se strojvedoucím hnacího vozidla v dosahu základnové radiostanice umístěné v příslušné dopravně a spojení strojvedoucího s dalšími zaměstnanci zúčastněnými na provozování drážní dopravy. Systém není interoperabilní.

2.3.2 Systém zajišťuje pokrytí vybavených dopraven rádiovým signálem, pokrytí ostatních traťových úseků není zaručeno.

2.3.3 Na straně železniční infrastruktury jsou používány radiostanice
- buď s tónovou selektivní volbou v relaci vlak → výpravčí a volbou hlasem ve směru na vlak, nebo
- s volbou hlasem kteréhokoliv účastníka.

2.3.4 Použité simplexní kmitočty se na trati označují návěstí „Přepněte kanálovou skupinu¹⁵⁾“. Trati odbočující z tratě vybavené rádiovou sítí SRV, které nejsou vybavené jiným traťovým rádiovým systémem (systémy GSM-R, TRS-Tesla), se označují návěstí „Konec rádiového systému¹⁵⁾“.

2.3.5 Systémy simplexního spojení v pásmu 150 MHz se pro řízení drážní dopravy na trati nově zřizují jen výjimečně a pouze v odůvodněných případech.

2.3.6 V železničním provozu jsou dále používány místní simplexní rádiové sítě v pásmu 150 MHz pro řízení některých technologických postupů (řízení posunu, soupis vozů, vozmistři, údržba a opravy tratí apod.). Toto spojení je zde uvedeno pro úplnost a je zřizováno podle potřeby buď provozovatelem dráhy, nebo jednotlivými provozovateli drážní dopravy.

2.3.7 Rádiová zařízení v pásmu 150 MHz pracující s kanálovou roztečí 25 kHz se nesmí na území ČR používat.

3 Podmínky přístupu na dráhu

3.1 Hnací vozidla pohybující se na trati vybavené infrastrukturní částí vlakového rádiového zařízení (systém GSM-R, systém TRS-Tesla, nebo rádiová síť SRV) musí být vybavena terminálem umožňujícím základní rádiové spojení, a to jak pro hlasovou komunikaci mezi strojvedoucím a osobami podílejícími se na řízení a organizování drážní dopravy, tak pro obousměrný přenos relevantních signálů, povelů, hlášení nebo dat mezi železniční infrastrukturou a hnacími vozidly, tedy terminálem plně kompatibilním a spolupracujícím během pobytu na trati a v dopravnách ve všech funkcích s infrastrukturní částí použitého vlakového rádiového zařízení.

3.2 Na tratích s organizováním a řízením drážního provozu podle předpisu SŽDC D4, na kterých je instalováno specifické technické zařízení (dále jen „radioblok¹⁵⁾“) musí být hnací vozidla vybavena terminálem zajišťujícím plnohodnotnou komunikaci a spolupráci hnacího vozidla s radioblokem od data uvedení radiobloku do trvalého provozu.

3.3 Je-li na hnacím vozidle (SHV) jako terminál přechodně použit mobilní telefon (v rádiové síti GSM-R) nebo přenosná radiostanice (v systémech TRS-Tesla nebo v rádiové síti SRV), musí být

¹⁵ **Radioblokem** se rozumí technické zařízení umožňující řízení a kontrolu vlakové dopravy ve vymezené oblasti, formou autentizovaných povolení k jízdě, předávaných hnacím a řídícím vozidlům prostřednictvím rádiové sítě s datovým přenosem informací a s následnou kontrolou jízdy těchto vozidel podle vydaných povolení.

takový terminál připojen na pevnou vnější anténu hnacího vozidla, hlavní napájení musí být z dobíjené palubní baterie hnacího vozidla a terminál musí pracovat s vysokofrekvenčním výkonem 8 W v systému GSM-R, resp. 5 až 10 W v systémech TRS-Tesla nebo v rádiové síti SRV. Bez připojení na pevnou vnější anténu a hlavní napájení HV (SHV) se považuje mobilní telefon GSM-R pouze za nouzové rádiové spojení (Vyhl. 173/1995 Sb., §71, odst. 4).

3.4 Hnací vozidlo (SHV), jehož rádiové zařízení neumožňuje na pojížděné trati uskutečnění základního rádiového spojení (např. z důvodu poruchy zařízení, opravy infrastruktury, nevybavení zařízení z důvodů mimořádností v dopravě – odklony apod.), musí být vybaveno prostředkem pro umožnění náhradního rádiového spojení (pokud je na dráze zřízeno) nebo nouzového rádiového spojení popř. nouzového spojení.

3.5 Nelze-li z hnacího vozidla (SHV) navázat základní rádiové spojení, musí strojvedoucí před vjezdem do řízené oblasti (mezistaničního úseku) seznámit příslušného dispečera (provozního nebo dirigujícího, který je uveden v Provozním řádu příslušné rádiové sítě) s rozsahem stávajících komunikačních možností vlaku (PMD). Dispečer stanoví (pokud je na dráze zřízeno) způsob rádiové komunikace v náhradním rádiovém spojení. O stanoveném způsobu rádiové komunikace vyrozumí dispečer (provozní nebo dirigující) osoby podílející se na řízení a organizování drážní dopravy, kterých se uvedená problematika týká. Při náhradním rádiovém spojení dispečer, výpravčí a strojvedoucí používají rovněž volací značky přidělené použitému náhradnímu rádiovému spojení.

3.6 Pokud hnací vozidlo (SHV) nesplňuje ani podmínky pro náhradní rádiové spojení, nesmí být do řízené oblasti (mezistaničního úseku) vybavené infrastrukturou vlakového rádiového zařízení vypraveno. Dojde-li k náhlé ztrátě funkčnosti základního nebo náhradní rádiového spojení v době, kdy je vlak (PMD) používá, je strojvedoucí povinen o této skutečnosti neprodleně informovat příslušného zaměstnance řízení provozu, který řídí úsek, v němž se vlak (PMD) nachází, aby byly sjednány podmínky další jízdy podle článku 1.4. POD nebo tohoto článku.¹⁶⁾

3.7 Speciální hnací vozidla využívají v době zařazení do dopravního režimu „vlak nebo PMD“ pro spojení s výpravčím základní rádiové spojení podle pojížděné trati. V případě, že konstrukce speciálního hnacího vozidla neumožňuje zabudování vozidlové části příslušného rádiového systému používaného na uvedené trati, může být pro spojení s výpravčím použito, po předchozím souhlasu příslušného dispečera, náhradního rádiového spojení na dráze (viz čl. 3.5).

3.8 Pro potřeby rádiového spojení historických hnacích a historických speciálních hnacích vozidel, která budou použita pro jízdu mimořádných historických nebo nostalgických vlaků za účelem oslav, výročí či propagace železniční dopravy a souvisejícího návozu a odvozu souprav na takové vlaky nebo pro jízdu takového vozidla do nebo z opravy či jízdu do nebo z místa jeho deponování, se ustanovení odst. 3.1 a 3.3 neztahuje. Takové vozidlo, příp. souprava však musí být vždy vybaveny alespoň nouzovým rádiovým spojením nebo nouzovým spojením pro komunikaci výpravčího se strojvedoucím, popř. i se členy vlakového doprovodu. Způsob komunikace, resp. volací čísla uvede dopravce v požadavcích na přidělení kapacity dráhy nebo v příslušné systémové aplikaci provozovatele dráhy, které se těchto jízd týkají a mají k nim přístup zaměstnanci řízení provozu a organizování drážní dopravy provozovatele dráhy.

3.9 Odchylně od čl. 3.1 není implementace „Funkce STOP v systému GSM-R“ dle čl. 2.1.8 na hnacích vozidlech podmínkou přístupu na dopravní cestu provozovanou Správou železnic její používání upravují místně příslušné Provozní řády vlakového rádiového zařízení.

¹⁶⁾ Vrcholově tuto povinnost strojvedoucího upravuje: Směrnice EU - TSI 995, Dodatek B, čl. 8 a zákon č. 266/1994 Sb v platném znění čl. 49b odst. 4.

4 Souhlas s použitím výrobku na ŽDC provozované Správou železnic

4.1 Pro provozované terminály vlakových rádiových zařízení musí být vydán souhlas Správou železnic s použitím výrobku na dráze provozované Správou železnic.

4.2 Postup získání souhlasu upravuje „Směrnice SŽDC č. 34 pro uvádění do provozu výrobků, které jsou součástí sdělovacích a zabezpečovacích zařízení a zařízení elektrotechniky a energetiky na dráze ve vlastnictví státu“, která je zveřejněna na portále Provozování dráhy.

4.3 Požadavek vydání souhlasu k použití ve smyslu odst. 1 tohoto článku se nevztahuje na mobilní terminály GSM-R, pokud jsou řádně uvedeny do provozu v souladu s platnými právními předpisy.

5 Závěrečná ustanovení

5.1 U tratí, které nejsou k datu vydání tohoto Prohlášení o dráze vybaveny žádnou infrastrukturní částí vlakového rádiového zařízení, bude (po jejich vybavení vlakovým rádiovým zařízením) konkrétní datum zahájení rutinního provozu oznámeno na portále Provozování dráhy s šestiměsíčním předstihem.

5.2. U tratí, kde se infrastrukturní část vlakového rádiového zařízení bude měnit, bude konkrétní datum ukončení provozu původního vlakového rádiového zařízení oznámeno na portále Provozování dráhy s šestiměsíčním předstihem.

5.3 Na tratích, kde je nahrazováno dosavadní vlakové rádiové zařízení novým digitálním systémem GSM-R, budou tam, kde to bude technicky možné, oba rádiové systémy provozovány souběžně nejvýše po dobu **dvou měsíců** od data zprovoznění systému GSM-R. V takovém případě platí povinnost vybavení daná čl. 3.1 přiměřeně, tedy hnací vozidla (SHV) musí být po přechodné období vybavena vozidlovou radiostanicí plně kompatibilním alespoň s jedním z použitých rádiových systémů.

5.4 Na pohraničních tratích, kde je na straně Správy železnic vybudován systém GSM-R a na zahraniční straně takový systém dosud zřízen není, mohou být hnací vozidla (SHV) a řídicí vozy, registrované v zahraničí, pro komunikaci na síti Správy železnic vybaveny odchylně od odst. 3.1 pouze přenosným terminálem GSM-R, nesplňujícím podmínky uvedené v bodu 3.3. Takový přenosný terminál je, v souladu s Vyhl. č. 173/1995 Sb., §71, odst. 4, považován vždy jen za nouzové rádiové spojení. Uvedená odchylka platí pouze pro jízdy mezi státní hranicí a první stanicí na síti Správy železnic. Provozní a organizační záležitosti upravují „Mezinárodní pohraniční ujednání“ a dále Provozní řád vlakového rádiového systému GSM-R, příslušný Provozní řád rádiové sítě SRD - TRS Tesla a ZDD příslušných dopraven.

Příloha "G"

Společný vzor pro popis zařízení služeb

Česká verze

Článek 5 odstavec 2 Prováděcího nařízení Komise (EU) 2017/2177 ze dne 22. listopadu 2017 o přístupu k zařízením služeb a k službám souvisejícím s železniční dopravou říká, že provozovatelé infrastruktury poskytnou společný vzor, jenž mohou provozovatelé zařízení služeb používat pro předložení informací a který do 30. června 2018 vypracuje železniční odvětví ve spolupráci s regulačními subjekty. Vzor bude podle potřeby revidován a aktualizován.

Tento společný vzor pro popis zařízení služeb je výsledkem řešení navrženého asociací RNE a IRG-Rail ve spolupráci a železničním sektorem a je zaměřen na podporu provozovatelů zařízení služeb při vytváření popisu zařízení služeb v souladu s požadavky Prováděcího nařízení Komise (EU) 2017/2177. Provozovatelé zařízení služeb mohou použít tento společný vzor pro popis zařízení služeb nebo mohou vytvořit svůj vlastní vzor pro publikaci informace o zařízení služeb na svých webových stránkách nebo na společném webovém portálu v souladu s požadavky platné legislativy.

Pro použití tohoto společného vzoru pro popis zařízení služeb platí následující vysvětlivky:

- Uvedení údajů psaných standardním písmem je vždy povinné podle článku 4 odst. 2 Prováděcího nařízení Komise (EU) 2017/2177;
- Uvedení údajů psaných kurzívou je povinné podle Prováděcího nařízení Komise (EU) 2017/2177;
- Písmena v závorkách odkazují na příslušné odstavce článku 4 nebo jiná ustanovení Prováděcího nařízení Komise (EU) 2017/2177;
- Na uvedení údajů označených * mohou být uděleny výjimky regulačními úřady;
- Všechny ostatní informace jsou nepovinné.

Společný vzor pro popis zařízení služeb

Číslo kapitoly	Nadpis	Implementační příručka	Doporučený text
	ZÁZNAM O ZMĚNÁCH	Zde se uvedou všechny přechozí změny tohoto popisu zařízení včetně krátkého popisu obsahu těchto změn	
	OBSAH		
1	Obecné informace		
1.1	Úvod	<ul style="list-style-type: none"> Vysvětlíte účel tohoto dokumentu Uveďte název a typ zařízení služeb podle přílohy II. Směrnice 2012/34 Uveďte stručnou prezentaci zařízení služeb Uveďte, kde je dokument zveřejněn 	<p>[Provozovatel zařízení služeb] vytvořil tento popis zařízení služeb v souladu s požadavky Prováděcího nařízení Komise (EU) 2017/2177.</p> <p>[název zařízení služeb] je (vyber jedno nebo více kategorií od a) po i) z přílohy II Směrnice 2012/34)</p> <p>[Provozovatel zařízení služeb] je společnost, která se věnuje (uveďte stručnou prezentaci provozovatele zařízení služeb).</p> <p>Tento popis zařízení služeb je zveřejněn na www.xxxxxx.xx</p>
1.2	Provozovatel zařízení služeb	Jméno, adresa a kontaktní údaje všech provozovatelů zařízení služeb (b) Pokud je zařízení služeb provozováno více jak jedním provozovatelem nebo kde jsou služby poskytovány více jak jedním poskytovatelem musí být uvedeno, zda je nutno podat samostatné žádosti o využití zařízení služeb nebo poskytnutí služeb (g)*	
1.3	Platnost a změny	<ul style="list-style-type: none"> Uveďte datum platnosti dokumentu Popište, jak je dokument aktualizován 	<p><i>Příklady:</i></p> <ul style="list-style-type: none"> <i>Tento dokument je aktualizován jednou ročně v čase publikace Prohlášení o dráze, pokud změny v jeho obsahu nevyžadují mimořádné aktualizace.</i> <i>Tento dokumenty je aktualizován každý rok dne XX.YY pokud změny jeho obsahu nevyžadují mimořádnou změnu.</i> <i>Tento dokument je aktualizován podle potřeby.</i>
2	Služby		
2.X	Název služby	<ul style="list-style-type: none"> Popis služeb souvisejících s železniční dopravou, které jsou poskytovány na zařízení služeb a jejich typ (doplňkové, pomocné) (d). viz také příloha II Směrnice 2012/34/EU Alternativně je také možno uvést odkaz na webové stránky, kde jsou všechny relevantní informace publikovány <p>X znamená počet poskytovaných služeb</p>	
3	Popis zařízení služeb		
3.1	Seznam všech lokalit	<ul style="list-style-type: none"> Pokud je to účelné, uveďte seznam všech lokalit kde jsou služby související s železniční dopravou poskytovány (a) <p>[Pozn.: Pokud je možné integrovat všechny informace z podkapitol 3.X do jedné tabulky uvnitř kapitoly 3.1 (každý řádek odpovídá jedné lokalitě a různé sloupce odkazující na "Umístění", "Otevírací hodiny", "Technické charakteristiky" a "Plánované změny v technických charakteristikách"), není zapotřebí zahrnutí podkapitol 3.X]</p>	<p>V případě, že zařízení služeb je jen v jedné lokalitě:</p> <ul style="list-style-type: none"> Toto zařízení služeb se vyskytuje jen v jedné lokalitě. <p>V případě složitých zařízení služeb, jejichž provozovatelé již zveřejnili informace, splňují požadavky Prováděcího nařízení Komise (EU) 2017/2177 se uvede::</p> <ul style="list-style-type: none"> Seznam lokalit je uveden na www.xxxxxxxxxx <p>Popis těchto lokalit je uveden na www.xxxxxxxxxx [v tomto případě kapitoly 3.2 až 3.X mohou být vynechány]</p>

Číslo kapitoly	Nadpis	Implementační příručka	Doporučený text
3.X	Název lokality X	<ul style="list-style-type: none"> X je zástupný symbol, takže kapitoly o každé lokalitě mohou být očíslovány konzistentně. <p>Pokud je zařízení služeb pouze v jedné lokalitě, číslování kapitoly bude ukončeno 3.2.4. Pokud je zařízení služeb ve dvou lokalitách, číslování kapitol skončí 3.3.4.</p>	
3.X.1	Lokalita	<ul style="list-style-type: none"> Popis lokality, kde je umístěno zařízení služeb 	<p>Příklady:</p> <ul style="list-style-type: none"> GPS souřadnice lokality Popis cesty k zařízení služeb Popis cesty po silnici Místo, kde je zařízení služeb napojeno na železniční síť, včetně názvu stanice pokud je napojeno ve stanici
3.X.2	Provozní doba	<ul style="list-style-type: none"> Provozní doba zařízení služeb v dané lokalitě 	<p>Příklady:</p> <ul style="list-style-type: none"> Provozní doba <ul style="list-style-type: none"> Pondělí – Pátek Sobota – Neděle Provozní doba o dnech pracovního volna <ul style="list-style-type: none"> Státní svátky Provozní doba jednotlivých služeb (a) <ul style="list-style-type: none"> Provozní doba <ul style="list-style-type: none"> Pondělí – Pátek Sobota – Neděle prázdninová otevírací doba státní svátky
3.X.3	Technické vybavení	<ul style="list-style-type: none"> Tam kde je to účelné se uvede technický popis zařízení služeb v dané lokalitě 	<p>Příklady:</p> <ul style="list-style-type: none"> Technické charakteristiky Soukromá dráha: Počet a délka kolejí (TEN-T parametry) Vlečky: Počet s délkou kolejí (TEN-T parametry) Koleje pro posun a sestavu vlaků: Počet a délka kolejí (TEN-T parametry) Technické zařízení pro nakládku a vykládku: Vybavení (jeřáby, rampy, zdvihací zařízení) Technické zařízení pro mytí a čištění Technické zařízení pro údržbu Skladovací plocha (m²)
3.X.4	Plánované změny technického vybavení	<ul style="list-style-type: none"> Informace o změnách technických charakteristik a dočasných kapacitních omezeních zařízení služeb, které by mohly mít významný dopad na provoz zařízení služeb, včetně plánovaných prací (l)* 	<p>Příklady:</p> <ul style="list-style-type: none"> Podrobnosti o oznámených investicích <ul style="list-style-type: none"> Seznam projektů Umístění Charakter projektu Datum zahájení a ukončení prací
4	Ceny		
4.1	Informace o cenách	<ul style="list-style-type: none"> informace o cenách za přístupu k zařízením služeb a za využití každé služby související s železniční dopravou, která je v nich poskytována (m) 	
4.2	Informace o slevách	<ul style="list-style-type: none"> informace o zásadách systémů slev nabízených žadatelům při dodržení požadavků na obchodní tajemství (n)* 	
5	Podmínky přístupu		

Číslo kapitoly	Nadpis	Implementační příručka	Doporučený text
5.1	Právní podmínky	<ul style="list-style-type: none"> Informace o tom, zda je nutné uzavírat smlouvu, mít nějaké potvrzení nebo pojištění Vzorové smlouvy o přístupu a obecné smluvní podmínky (přínejmenším v případě zařízení služeb provozovaných a služeb souvisejících s železniční dopravou poskytovaných provozovateli přímo nebo nepřímo ovládanými kontrolujícím subjektem) (i)* 	
5.2	Technické podmínky	<ul style="list-style-type: none"> Tam kde je to vhodné se uvede popis technických podmínek, které musí splňovat drážní vozidla pro přístup k zařízení služeb 	<i>Příklady:</i> <ul style="list-style-type: none"> Typ drážního vozidla Maximální délka vlaku, rozchod, hmotnost
5.3	Samoobslužný způsob využití služeb souvisejících s železniční dopravou	<ul style="list-style-type: none"> možnost využití služeb souvisejících s železniční dopravou samoobslužným způsobem a podmínky, které pro ni platí (e)* 	
5.4	IT systémy	<ul style="list-style-type: none"> informace o podmínkách používání IT systémů provozovatele, musí-li žadatelé tyto systémy používat, a pravidla týkající se ochrany citlivých a obchodních údajů (j)* 	
6	Přidělování kapacity		
6.1	Žádosti o přístup k zařízení služeb nebo o služby	<ul style="list-style-type: none"> Informace o postupech pro podání žádosti o přístup k zařízení služeb nebo ke službám poskytnutým v zařízení služeb nebo k obojímu, včetně lhůt pro podání žádostí a lhůt pro vyřízení těchto žádostí f)* a (článek 8)* u zařízení služeb provozovaných více než jedním provozovatelem nebo v případě, že služby související s železniční dopravou jsou poskytovány více než jedním provozovatelem, musí být uvedeno, zda je třeba předložit samostatné žádosti o přístup k zařízením služeb a o tyto služby; g) * informace o minimálním obsahu a formátu žádosti o přístup k zařízení služeb a ke službám souvisejícím se železniční dopravou nebo vzor pro takovou žádost (h) * 	
6.2	Vyřízení žádosti	<ul style="list-style-type: none"> Popis vyřízení žádosti (článek 9)* Popis způsobu koordinace žádostí a regulačních opatření uvedených v článku 10 a prioritních kritérií uvedených v článku 11 (k)* 	
6.3	Informace o dostupné kapacitě a dočasných omezeních kapacity	<ul style="list-style-type: none"> Informace o dočasných kapacitních omezeních zařízení služeb, které by mohly mít významný dopad na provoz zařízení služeb, včetně plánovaných prací (l)* 	

English version

Article 5 (2) of Implementing Regulation 2017/217 states that 'Infrastructure managers shall provide a common template to be developed by the railway sector in cooperation with regulatory bodies by 30 June 2018 that operators of service facilities may use to submit the information.'

This Common Template for Service Facilities is the result of a solution developed by RNE and IRG-Rail in cooperation with the railway sector and is aimed at supporting the Service Facilities Operators (SFO) in producing the information documents according to the requisites of Implementing Regulation 2017/2177. SFOs can choose to adopt this common template or develop their own specific template, to be published on their own website or a common portal, as long as the legal requisites are met.

While using this template, the following legend is applicable (this segment is for the consideration of the editor only and should not be featured in the SF document):

Requirements in standard font are mandatory in any case according to Article 4 (2) IR 2017/2177

Requirements in italics are mandatory where applicable according to IR 2017/2177

Letters in brackets refer to the IR 2017/2177 applicable paragraphs of article 4 or other identified articles.

Exemptions may be granted by the Regulatory Bodies (RBs) on a case by case basis for requirements marked with *

All the rest of the information is optional.

Common Template for Service Facilities

Chapter number	Heading	Implementation guide	Suggested text
	VERSION CONTROL	All previous versions of this information should be identified, together with a short description of the changes	
	TABLE OF CONTENTS		
1	General Information		
1.1	Introduction	<ul style="list-style-type: none"> Explain the purpose of this document Identify the SF name and type according to Directive 2012/34 Annex II Give a brief presentation of the SF State where the document is published 	<p>SF name] produced this SF document as required by EC Implementing Regulation 2017/2177. [SF name] is a (choose one or more categories from a) to i) from Directive 2012/34 Annex II) [SF name] is a company dedicated to ... (give a brief presentation of the SF)</p> <p>This SF document is published at www.xxxxxx.xx</p>
1.2	Service Facility operator	<ul style="list-style-type: none"> Name, address and contact details for all SF operators (b) If the SF is operated by more than one operator or where rail-related services are provided by more than one operator, an indication shall be given as to whether separate requests for access to the facilities and for those services need to be submitted (g)* 	
1.3	Validity period and updating process	<ul style="list-style-type: none"> State the dates of the period of validity of the SF document Describe how the SF document is updated 	<p><i>Examples:</i></p> <ul style="list-style-type: none"> <i>This document is updated yearly at the time of the Network Statement publication, unless changes in its content require extraordinary updates</i> <i>This document is updated yearly at XX of XXXXX, unless changes in its content require additional updates</i> <i>This document is updated when necessary.</i>
2	Services		
2.X	Name of service	<ul style="list-style-type: none"> Description of all rail-related services, which are supplied in the SF, and their type (basic, additional or ancillary) (d). See also Annex II of Directive 2012/34/EU Alternatively, publish a link to a website which provides all relevant information X refers to the number of provided services 	
3	Service Facility description		
3.1	List of all installations	<ul style="list-style-type: none"> Where relevant, the list of all installations in which rail-related services are supplied (a) <p>[Note: If it is possible to integrate all information of the 3.X subchapters into a single table inside 3.1 (each line corresponding to an installation and the different columns referring to 'Location', 'Opening hours', 'Technical characteristics' and 'Planned changes in technical characteristics'), then the inclusion of subchapters 3.X shall not be necessary]</p>	<p>In the case of a SF with just one installation:</p> <ul style="list-style-type: none"> This SF consists of only one installation. <p>In the case of highly complex SFs that have already published information for their SFs meeting the requirements of IR 2017/2177:</p> <ul style="list-style-type: none"> The list of installations is published at www.xxxxxxxxxxxx <p>The description of these installations is published at www.xxxxxxxxxx [in this case chapters 3.2 to 3.X may be omitted]</p>
3.X	Name of installation X	<ul style="list-style-type: none"> X is a placeholder, so the chapters per installation can be numbered in a consistent way. If the SF has only one installation, the chapter numbering will end with 3.2.4. If the SF has two installations, the chapter numbering will end with 3.3.4. 	

Chapter number	Heading	Implementation guide	Suggested text
3.X.1	Location	<ul style="list-style-type: none"> • Installation location 	<p>Examples:</p> <ul style="list-style-type: none"> • GPS coordinates of the installation • How to find the installation • Road access • Location of the connection to the main railway infrastructure, including where relevant the name of the connecting railway station
3.X.2	Opening hours	<ul style="list-style-type: none"> • • Installation opening hours 	<p>Examples:</p> <ul style="list-style-type: none"> • Opening hours <ul style="list-style-type: none"> ○ Monday – Friday ○ Saturday – Sunday ○ Holiday opening hours ○ Festive period, bank holidays • Operating times of particular services (a) <ul style="list-style-type: none"> ○ Opening hours ○ Monday – Friday ○ Saturday – Sunday ○ Holiday opening hours ○ Festive period, bank holidays
3.X.3	Technical characteristics	<ul style="list-style-type: none"> • Where relevant, a description of the technical characteristics of the installation 	<p>Examples:</p> <ul style="list-style-type: none"> • Technical Parameters • Private branch line: Number and length of tracks (TEN-T parameters) • Sidings: Number and length of tracks (TEN-T parameters) • Shunting and marshalling tracks: Number and length of tracks (TEN-T parameters) • Technical equipment for loading and unloading: Equipment (cranes, ramps, stackers) • Technical equipment for washing • Technical equipment for maintenance • Storage area (m2)
3.X.4	Planned changes in technical characteristics	<ul style="list-style-type: none"> • Information on changes in technical characteristics and temporary capacity restrictions of the service facility, which could have a major impact on the service facility's operation, including planned works (l)* 	<p>Examples:</p> <ul style="list-style-type: none"> • Details of indicative investments <ul style="list-style-type: none"> ○ List of projects ○ Location ○ Nature of project ○ Start/End date of the works
4	Charges		
4.1	Information on charges	<ul style="list-style-type: none"> • Information on charges for getting access to SFs and charges for the use of each rail-related service supplied therein (m) 	
4.2	Information on discounts	<ul style="list-style-type: none"> • Information on principles of discount schemes offered to applicants, while respecting commercial confidentiality requirements (n)* 	
5	Access conditions		

Chapter number	Heading	Implementation guide	Suggested text
5.1	<i>Legal requirements</i>	<ul style="list-style-type: none"> • <i>Information stating whether a contract, certificates or insurance are necessary</i> • <i>Model access contracts and general terms and conditions (at least in the case of SFs operated and rail-related services provided by operators under the direct or indirect control of a controlling entity) (i)*</i> 	
5.2	<i>Technical conditions</i>	<ul style="list-style-type: none"> • <i>Where relevant, description of technical conditions to be satisfied by the rolling stock entering the SF</i> 	<i>Examples:</i> <ul style="list-style-type: none"> • <i>Rolling stock type</i> • <i>Maximum train length, gauge, weight</i>
5.3	Self-supply of rail-related services	<ul style="list-style-type: none"> • Information on the possibility for self-supply of rail-related services and conditions applying thereto (e)* 	
5.4	IT systems	<ul style="list-style-type: none"> • Where relevant, information on the terms of use of the operator's IT systems, if applicants are required to use such systems, and the rules concerning the protection of sensitive and commercial data (j)* 	
6	Capacity allocation		
6.1	Requests for access or services	<ul style="list-style-type: none"> • Information on procedures for requesting access to the SF or services supplied in the SF, or both, including deadlines for submitting requests, and time limits for handling those requests (f)* and (Article 8)* • In SFs operated by more than one operator or where rail-related services are provided by more than one operator, an indication shall be given as to whether separate requests for access to the facilities and for those services need to be submitted (g)* • Information on the minimum content and format of a request for access to the SF and rail-related services, or a template for such a request (h)* 	
6.2	Response to requests	<ul style="list-style-type: none"> • Description of the response to requests (Article 9)* • A description of the coordination procedure and regulatory measures referred to in Article 10 and priority criteria referred to in Article 11 (k)* 	
6.3	Information on available capacity and temporary capacity restrictions	<ul style="list-style-type: none"> • Information on temporary capacity restrictions of the SF, which could have a major impact on the SF's operation, including planned works (l)* 	

Příloha "H"

Seznam zaústěných drah

Vysvětlivky:

1	číslo dráhy	3	Název dráhy
2	kategorie dráhy: C – celostátní dráha R – regionální dráha V – vlečka Z – zkušební dráha	4	Místo zaústění
		5	Provozní obvod
		6	Provozovatel dráhy
		7	Kontakt na provozovatele dráhy (web, e-mail, telefon)

Seznam zaústěných drah

1	2	3	4	5	6	7
1	V	AGRO Teplice, a.s. – vlečka Hořovice	Hořovice	Beroun	Lovochemie, a.s.	www.lovochemie.cz
2	V	Agrochemické služby Struhařov	Trhový Štěpánov	Benešov u Prahy	Mydlářka a.s.	www.mydlarka.cz
3	V	AgroZZN, a.s. - vlečka Velká Bučina	Velká Bučina	Kralupy nad Vltavou	JOANNES, s.r.o.	www.joannes.cz
4	V	AgroZZN, a.s. – vlečka Rakovník	Rakovník	Beroun	JOANNES, s.r.o.	www.joannes.cz
5	V	AgroZZN, a.s. – vlečka Hořesedly	Hořesedly	Kladno	JOANNES, s.r.o.	www.joannes.cz
6	V	AgroZZN, a.s. – vlečka Zlonice	Zlonice	Kralupy nad Vltavou	JOANNES, s.r.o.	www.joannes.cz
7	V	Automot Vlkava	Čachovice	Nymburk	BF Logistics s.r.o.	www.bfl.cz
8	V	ZZN Pelhřimov – Benešov u Prahy	Benešov u Prahy	Benešov u Prahy	JOANNES, s.r.o.	www.joannes.cz
9	V	BALAK a.s.	Kralupy nad Vltavou	Kralupy nad Vltavou	"STENO, v.o.s." - stavební a inženýrská činnost v kolejové dopravě	www.stenovos.cz
10	V	Vlečka BAEST Machinery Holding, a.s., Benešov u Pr.	Benešov u Prahy	Benešov u Prahy	BAEST Machinery Holding, a.s.	www.baest.cz
11	V	Bioenergo	Kolín	Kolín	DBV-ITL, s.r.o.	www.dbv-itl.cz
12	V	BIOFERM - lihovar Kolín a.s.	Kolín	Kolín	DBV-ITL, s.r.o.	www.dbv-itl.cz
13	V	Vlečka Depozitář PVTKŽ - Vlašim	Vlašim	Benešov u Prahy	PVTKŽ Benešov, s.r.o.	602 174 879
14	V	S.P.T. spol. s r.o., vlečka Dobříš	Dobříš	Benešov u Prahy	DBV-ITL, s.r.o.	www.dbv-itl.cz
15	V	Buzuluk Komárov	Hořovice	Beroun	Ing. Jan DUDÁČEK	jandudacek@quick.cz

1	2	3	4	5	6	7
16	V	CBU – Yard	Odbočka Hradištko – průmyslová zóna	Kolín	ČD Cargo, a.s.	www.cdcargo.cz
17	V	Cihelna Libčice	Libčice nad Vltavou	Praha Libeň	"STENO, v.o.s." - stavební a inženýrská činnost v kolejové dopravě	www.stenovos.cz
18	V	Crystal BOHEMIA, a.s., vlečka Poděbrady	Poděbrady	Kolín	DBV-ITL, s.r.o.	www.dbv-itl.cz
19	V	CTY KOMOŘANSKÁ	Praha-Modřany	Benešov u Prahy	JOANNES, s.r.o.	www.joannes.cz
20	V	Cukrovar Český Brod	Český Brod	Kolín	CZ Logistics, s.r.o.	www.czlog.cz
21	V	Cukrovar Ratboř	Ratboř	Kolín	DBV-ITL, s.r.o.	www.dbv-itl.cz
22	V	Cukrovar Zvoleněves	Zvoleněves	Kralupy nad Vltavou	JOANNES, s.r.o.	www.joannes.cz
23	V	Cukrovary TTD – Dobrovice	Dobrovice	Nymburk	BF Logistics s.r.o.	www.bfl.cz
24	V	Čáslav pila	Čáslav	Kolín	"STENO, v.o.s." - stavební a inženýrská činnost v kolejové dopravě	www.stenovos.cz
25	V	ČEPS, a.s. – vlečka Čechy střed	Čelákovice-Mochov	Praha Libeň	DBV-ITL, s.r.o.	www.dbv-itl.cz
26	V	Čertovy schody	Beroun	Beroun	Velkolom Čertovy schody, akciová společnost	www.lhoist.com
27	V	České lupkové závody, a.s.	Nové Strašecí	Kladno	HK spol. s r.o.	mira.hubka@volny.cz
28	V	Českomoravský cement, a.s., závod Králův Dvůr I (KDC I)	Beroun	Beroun	Českomoravský cement, a.s.	www.heidelbergcement.cz
29	V	Českomoravský cement, a.s., závod Praha Radotín	Praha-Radotín	Praha hl.n.	Českomoravský cement, a.s.	www.heidelbergcement.cz
30	V	DAKO a.s.	Třemošnice	Kolín	GJW Praha spol. s r.o.	www.gjw-praha.cz
31	V	DLT Kladno	Kladno Dubí	Kladno	Advanced World Transport a.s.	www.awt.eu
32	V	DOBOS s r.o.	Dolní Bousov	Turnov	JIPOK, s.r.o.	jipok.sro@volny.cz
33	V	Vlečka DYKO	Kolín	Kolín	DBV-ITL, s.r.o.	www.dbv-itl.cz
34	V	DYWIDAG PREFA	Lysá nad Labem	Nymburk	"STENO, v.o.s." - stavební a inženýrská činnost v kolejové dopravě	www.stenovos.cz
35	V	DZ Zdice	Zdice	Beroun	"STENO, v.o.s." - stavební a inženýrská činnost v kolejové dopravě	www.stenovos.cz
36	V	Elektrárna Kolín	Kolín	Kolín	DBV-ITL, s.r.o.	www.dbv-itl.cz
37	V	EUROVIA CS, a.s., Středokluky	Středokluky	Kralupy nad Vltavou	EUROVIA CS, a.s.	www.eurovia.cz
38	V	EŽ Praha a.s. – Velký Osek	Velký Osek	Kolín	Elektrizace železnic Praha a.s.	www.elzel.cz
39	V	Vlečka HASE elektronik s.r.o. Kolín	Kolín	Kolín	DBV-ITL, s.r.o.	www.dbv-itl.cz
40	V	FERROS vlečka Praha	Praha-Vysočany	Praha Libeň	DBV-ITL, s.r.o.	www.dbv-itl.cz

1	2	3	4	5	6	7
41	V	FREMIS, a.s. – vlečka Vlašim	Vlašim	Benešov u Prahy	DBV-ITL, s.r.o.	www.dbv-itl.cz
42	V	FV – Plast, a.s. Čelákovice	Čelákovice	Praha Libeň	Ing. Jaroslav Vrba	vrbaroslav@seznam.cz
43	V	Garage Development	Praha-Smíchov	Praha hl.n.	"STENO, v.o.s." - stavební a inženýrská činnost v kolejové dopravě	www.stenovos.cz
44	V	GUTEWAY INVEST s.r.o.	Úžice	Kralupy nad Vltavou	"STENO, v.o.s." - stavební a inženýrská činnost v kolejové dopravě	www.stenovos.cz
45	V	GEFCO-HUB	Odbočka Hradištko – průmyslová zóna	Kolín	ČD Cargo, a.s.	www.cdcargo.cz
46	V	Goldbeck Prefabeton s.r.o. Skovice	Skovice	Kolín	ČD Cargo, a.s.	www.cdcargo.cz
47	V	HÖDLMAYR Č.R. a.s.	Jeneč	Kladno	Marcela Čechová	cech.oto@quick.cz
48	V	JAWA Moto spol. s r.o., vlečka Týnec nad Sázavou	Týnec nad Sázavou	Benešov u Prahy	DBV-ITL, s.r.o.	www.dbv-itl.cz
49	V	JHJ Otovice	Otovice	Kralupy nad Vltavou	"STENO, v.o.s." - stavební a inženýrská činnost v kolejové dopravě	www.stenovos.cz
50	V	TEDOP s.r.o.	Čáslav	Kolín	TEDOP s.r.o.	www.tedop.cz
51	V	KAVALIERGLASS, a.s., vlečka Růženín	Samechov	Benešov u Prahy	DBV-ITL, s.r.o.	www.dbv-itl.cz
52	V	KAVALIERGLASS, a.s., vlečka Sázava	Sázava	Benešov u Prahy	DBV-ITL, s.r.o.	www.dbv-itl.cz
53	V	KERACLAY Nehvizdy	Mstětice	Praha Libeň	DBV-ITL, s.r.o.	www.dbv-itl.cz
54	V	SSHR Vinařice	Kladno Dubí	Kladno	JOANNES, s.r.o.	www.joannes.cz
55	V	Kolínský ISOL, s.r.o., vlečka APA	Kolín	Kolín	DBV-ITL, s.r.o.	www.dbv-itl.cz
56	V	KOVO SDS, vlečka Zdice	Zdice	Beroun	DBV-ITL, s.r.o.	www.dbv-itl.cz
57	V	KOVONA, a.s.	Lysá nad Labem	Nymburk	KŽC Doprava, s.r.o.	www.kzc.cz
58	V	KOVOŠROT GROUP CZ, vlečka Mělník	Mělník	Lovosice	JOANNES, s.r.o.	www.joannes.cz
59	V	Důl Libušín	Kamenné Žehrovice	Kladno	Railway Capital a.s.	www.railwaycapital.cz
60	V	LIMA – eko služby s.r.o. vlečka Zruč nad Sázavou	Zruč nad Sázavou	Benešov u Prahy	Josef Pekárek	pekarek.josef@mybox.cz
61	V	LITRA Mnichovo Hradiště	Mnichovo Hradiště	Turnov	"STENO, v.o.s." - stavební a inženýrská činnost v kolejové dopravě	www.stenovos.cz
62	V	Lomy Mořina	Nučice	Beroun	LOMY MOŘINA spol. s r.o.	www.lomy-morina.cz

1	2	3	4	5	6	7
63	V	Lubomír Batelka, vlečka Úvaly	Úvaly	Kolín	DBV-ITL, s.r.o.	www.dbv-itl.cz
64	V	SERGO Logistics Park Prague	Praha-Ruzyně - Hostivice	Kladno	CZ Logistics, s.r.o.	www.czlog.cz
65	V	AZOS	Nymburk město	Nymburk	Advanced World Transport a.s.	www.awt.eu
66	V	MEFRIT Mělník	Mělník	Lovosice	MEFRIT, spol. s r.o.	www.mefrit.cz
67	V	Městská vlečka Praha-Čakovice	Praha-Čakovice	Praha Libeň	JOANNES, s.r.o.	www.joannes.cz
68	V	METAL TRADE COMAX, s.r.o., vlečka Velvary	Velvary	Kralupy nad Vltavou	DBV-ITL, s.r.o.	www.dbv-itl.cz
69	V	METRANS, a.s.	Praha-Uhřetěves	Praha hl.n.	METRANS, a.s.	www.metrans.eu
70	V	METRO – vlečka do depa Kačerov	Praha-Krč	Praha hl.n.	Dopravní podnik hl. m. Prahy, akciová společnost	www.dpp.cz
71	V	Metrostav – Praha - Horní Počernice	Praha-Horní Počernice	Praha Libeň	JIPOK, s.r.o.	jipok.sro@volny.cz
72	V	Mi-King s.r.o., K Dílnám, Kolín	Kolín	Kolín	DBV-ITL, s.r.o.	www.dbv-itl.cz
73	V	Minerální vody Jiří V.Černý	Praha-Vršovice	Praha hl.n.	JIPOK, s.r.o.	jipok.sro@volny.cz
74	V	MOKATE Czech Olbramovice	Olbramovice	Benešov u Prahy	JOANNES, s.r.o.	www.joannes.cz
75	V	AUTO HP Kutná Hora	Kutná Hora hl.n.	Kolín	DBV-ITL, s.r.o.	www.dbv-itl.cz
76	V	MTH Kladno	Kladno	Kladno	"STENO, v.o.s." - stavební a inženýrská činnost v kolejové dopravě	www.stenovos.cz
77	V	Mydlářka Trhový Štěpánov	Trhový Štěpánov	Benešov u Prahy	Mydlářka a.s.	www.mydlarka.cz
78	V	Vlečka NTM Praha, provoz Čelákovice	Čelákovice-Mstětice	Praha Libeň	RUTR, spol. s r.o.	www.rutr.cz
79	V	Lužec	Lužec	Kralupy nad Vltavou	"STENO, v.o.s." - stavební a inženýrská činnost v kolejové dopravě	www.stenovos.cz
80	V	OKV Nymburk	Nymburk hl.n.	Nymburk	ČD Cargo, a.s.	www.cdcargo.cz
81	V	PALIVA SEDLČANY	Sedlčany	Benešov u Prahy	PALIVA SEDLČANY s.r.o.	www.palivasedlcany.cz
82	V	LB Cemix, závod Loděnice	Loděnice	Beroun	Českomoravský cement, a.s.	www.heidelbergcement.cz
83	V	Philips Morris ČR a.s., vlečka Kutná Hora	Kutná Hora hl.n.	Kolín	CZ Logistics, s.r.o.	www.czlog.cz
84	V	Pila Soběšín	Kácov - Leděčko	Benešov u Prahy	Posázavský Pacifik - doprava s.r.o.	www.posazavsky-pacifik.cz
85	V	ZITEK Praha – Radotín	Praha-Radotín	Praha hl.n.	JOANNES, s.r.o.	www.joannes.cz
86	V	RAVEN CZ Strančice	Strančice	Praha hl.n.	JOANNES, s.r.o.	www.joannes.cz

1	2	3	4	5	6	7
87	V	Vera Gloria s.r.o.	Dymokury nz.	Hradec Králové	DBV-ITL, s.r.o.	www.dbv-itl.cz
88	V	PRKO - Strančice	Strančice	Praha hl.n.	JOANNES, s.r.o.	www.joannes.cz
89	V	Procter & Gamble - Rakona, s.r.o.	Rakovník – Mladotice	Beroun	ČD Cargo, a.s.	www.cdcargo.cz
90	V	Satalice truhlárna	Praha-Satalice	Praha Libeň	"STENO, v.o.s." - stavební a inženýrská činnost v kolejové dopravě	www.stenovos.cz
91	V	SCREWS & WIRE Libčice a.s.	Libčice nad Vltavou	Praha Libeň	"STENO, v.o.s." - stavební a inženýrská činnost v kolejové dopravě	www.stenovos.cz
92	V	Vlečka Sellier a Bellot a. s.	Domašín	Benešov u Prahy	PVTKŽ Benešov, s.r.o.	602 174 879
93	V	TOTAL ČESKÁ REPUBLIKA s.r.o., vlečka Kouřim	Kouřim	Kolín	DBV-ITL, s.r.o.	www.dbv-itl.cz
94	V	Silo Ronov s.r.o., vlečka Ronov nad Doubravou	Ronov nad Doubr.	Kolín	DBV-ITL, s.r.o.	www.dbv-itl.cz
95	V	Skanska a.s. - vlečka montážní základna Kralupy nad Vltavou	Kralupy nad Vltavou	Kralupy nad Vltavou	Skanska a.s.	www.skanska.cz
96	V	Skanska a.s. - vlečka Praha Hostivař	Praha-Hostivař	Praha hl.n.	Skanska a.s.	www.skanska.cz
97	V	Sladovny Soufflet, závod Nymburk	Nymburk město	Nymburk	CZ Logistics, s.r.o.	www.czlog.cz
98	V	SPOLEČNOST KOLEJOVÝCH VOZIDEL s.r.o., areál ZLIČÍN	Praha-Zličín	Praha hl.n.	NOR a.s.	www.nor.cz
99	V	Správa a údržba silnic Pardubického kraje, vlečka Třemošnice	Třemošnice	Kolín	DBV-ITL, s.r.o.	www.dbv-itl.cz
100	V	SSQ Property a.s., vlečka Kolín	Kolín	Kolín	DBV-ITL, s.r.o.	www.dbv-itl.cz
101	V	Stará vlečka	Praha-Zličín	Praha hl.n.	Marcela Čechová	cech.oto@quick.cz
102	V	ŠKODA AUTO a.s.- Mladá Boleslav	Mladá Boleslav město	Nymburk	Ing. František SMOLA	www.vlecky.altre.cz
103	V	PRAGORENT	Praha-Horní Počernice	Praha Libeň	CZ Logistics, s.r.o.	www.czlog.cz
104	V	TOPEK-Oil.cz, a.s. vlečka Červené Pečky	nz. Červené Pečky	Kolín	JOANNES, s.r.o.	www.joannes.cz
105	V	TROJEK, s.r.o., vlečka Kolín	Kolín	Kolín	DBV-ITL, s.r.o.	www.dbv-itl.cz
106	V	Uhelné sklady Strančice	Strančice	Praha hl.n.	JOANNES, s.r.o.	www.joannes.cz
107	V	UNIKOM a.s. – vlečka Uhlířské Janovice	Uhlířské Janovice	Kolín	Josef Pekárek	pekarek.josef@mybox.cz
108	V	NESALUKA	Nelahozeves	Kralupy nad Vltavou	CZ Logistics, s.r.o.	www.czlog.cz

1	2	3	4	5	6	7
109	V	Vlečka a.s. ZZ Plzeň, provoz Kralovice	Kralovice	Beroun	JOANNES, s.r.o.	www.joannes.cz
110	V	Vlečka – přístav Kolín	Kolín	Kolín	České přístavy, a.s.	www.ceskepristavy.cz
111	V	Vlečka - přístav Mělník	Mělník	Lovosice	České přístavy, a.s.	www.ceskepristavy.cz
112	V	Vlečka A.Z. – Hostivice	Hostivice	Kladno	A.ZADÁK - STAV., spol. s r.o.	www.azadakstav.cz
113	V	Vlečka AGP-Beroun-Závodí	Beroun-Závodí	Beroun	"STENO, v.o.s." - stavební a inženýrská činnost v kolejové dopravě	www.stenovos.cz
114	V	Vlečka Agrodružstvo Katusice	Katusice	Nymburk	DBV-ITL, s.r.o.	www.dbv-itl.cz
115	V	Vlečka ARS ALTMANN Lysá nad Labem	Lysá nad Labem	Nymburk	Jitka OTAVOVÁ	karelotava@centrum.cz
116	V	Vlečka Avia a.s.	Praha-Čakovice	Praha Libeň	"STENO, v.o.s." - stavební a inženýrská činnost v kolejové dopravě	www.stenovos.cz
117	V	Vlečka Beck International	Mělník	Lovosice	CZ Logistics, s.r.o.	www.czlog.cz
118	V	Vlečka BETONIKA plus s.r.o.	Vraňany - Lužec	Kralupy nad Vltavou	"STENO, v.o.s." - stavební a inženýrská činnost v kolejové dopravě	www.stenovos.cz
119	V	Vlečka BIOLÍH Kolín, a.s.	Kolín	Kolín	DBV-ITL, s.r.o.	www.dbv-itl.cz
120	V	Vlečka BSS METACO a.s.	Brandýs n/L. – Toušeň	Praha Libeň	JOANNES, s.r.o.	www.joannes.cz
121	V	Vlečka CEMBRIT Beroun – Závodí	Beroun-Závodí	Beroun	Michal Keller	www.cembrit.cz
122	V	Cintlovka Hořovice	Hořovice	Beroun	BF Logistics s.r.o.	www.bfl.cz
123	V	Vlečka ČKD Kutná Hora	Kutná Hora hl.n.	Kolín	GJW Praha spol. s r.o.	www.gjw-praha.cz
124	V	Vlečka ČKD Slaný	Podlešín – Slaný	Kralupy nad Vltavou	KOLSTAV - KRALUPY s.r.o.	kolstav@quick.cz
125	V	Vlečka DOBET s.r.o., Krhanice	Krhanice – Jílové u Prahy	Benešov u Prahy	Ing. František SMOLA	www.vlecky.altre.cz
126	V	Vlečka Draslovka Kolín	Kolín	Kolín	DBV-ITL, s.r.o.	www.dbv-itl.cz
127	V	OK Třebestovice	Třebestovice	Kolín	DBV-ITL, s.r.o.	www.dbv-itl.cz
128	V	Vlečka firmy Ing. František Hustoles, areál Rudná u Prahy, Masarykova ulice č.p.921	Rudná u Prahy-Nučice	Praha hl.n.	HK spol. s r.o.	mira.hubka@volny.cz
129	V	Q Park Měšice	Měšice u Prahy	Kralupy nad Vltavou	Marcela Čechová	cech.oto@quick.cz
130	V	Vlečka Josef Petzold, Poděbrady	Poděbrady	Kolín	JIPOK, s.r.o.	jipok.sro@volny.cz
131	V	Vlečka Karlovarská	Praha-Ruzyně - Hostivice	Kladno	CZ Logistics, s.r.o.	www.czlog.cz
132	V	Vlečka Kaučuk SKP Úžice	Úžice	Kralupy nad Vltavou	UNIPETROL DOPRAVA, s.r.o.	www.unipetroldoprava.cz

1	2	3	4	5	6	7
133	V	Vlečka Kaučuk, základní závod	Chvatěruby	Kralupy nad Vltavou	UNIPETROL DOPRAVA, s.r.o.	www.unipetrol doprava.cz
134	V	Vlečka KD Trans s.r.o.	Beroun	Beroun	KD Trans s.r.o.	www.kdtrans.cz
135	V	Vlečka Kněževes	Kněževes	Kladno	HERKULES KHKD s.r.o.	www.khkd.cz
136	V	Vlečka KOPOS KOLÍN a.s.	Kolín	Kolín	KOPOS KOLÍN a.s.	www.kopos.cz
137	V	Vlečka KOVOŠROT GROUP CZ s.r.o.	Praha-Hostivař	Praha hl.n.	KOVOŠROT GROUP CZ s.r.o.	www.kovosrot.cz
138	V	Vlečka Kovošrot Rakovník	Rakovník – Chrástany	Beroun	"STENO, v.o.s." - stavební a inženýrská činnost v kolejové dopravě	www.stenovos.cz
139	V	Vlečka Kuklovi	Středokluky	Kralupy nad Vltavou	ČD Cargo, a.s.	www.cd cargo.cz
140	V	Vlečka LASSELSBERGER, a.s. – Rakovník 3	Lubná	Beroun	JOANNES, s.r.o.	www.joannes.cz
141	V	Vlečka LASSELSBERGER, a.s. – Rakovník 1	Praha-Bubny - Rakovník	Kladno	JOANNES, s.r.o.	www.joannes.cz
142	V	Vlečka Lučební	Kolín	Kolín	DBV-ITL, s.r.o.	www.dbv-itl.cz
143	V	MITAS, a.s., Praha Strašnice	Praha-Vršovice	Praha hl.n.	ČD Cargo, a.s.	www.cd cargo.cz
144	V	Vlečka Mstětice	Mstětice	Praha Libeň	"STENO, v.o.s." - stavební a inženýrská činnost v kolejové dopravě	www.stenovos.cz
145	V	Vlečka NEUBER Praha	Praha-Horní Počernice	Praha Libeň	Brenntag CR s.r.o.	www.brenntag.cz
146	V	Vlečka Obchod Palivy a stavebninami Praha s.p.	Praha-Běchovice	Praha Libeň	BĚCHOVICKÉ UHELNÉ SKLADY s.r.o.	www.bechovickeuhelne sklady.com
147	V	Vlečka PARAMO, a.s. Kolín I	Kolín	Kolín	UNIPETROL DOPRAVA, s.r.o.	www.unipetrol doprava.cz
148	V	Vlečka Pivovar Velké Popovice	Strančice	Praha hl.n.	PVTKŽ Benešov, s.r.o.	602 174 879
149	V	Vlečka Podaný	Praha-Krč	Praha hl.n.	RUTR, spol. s r.o.	www.rutr.cz
150	V	Roztoky	Roztoky u Křivoklátu	Beroun	Ing. Jan DUDÁČEK	jandudacek@quick.cz
151	V	Vlečka sklad Domašín – Most	Domašín	Benešov u Prahy	PVTKŽ Benešov, s.r.o.	602 174 879
152	V	Vlečka Prefa Brandýs n/L.	Lázně Toušeň	Praha Libeň	JOANNES, s.r.o.	www.joannes.cz
153	V	Vlečka Preymesser Řepov	Mladá Boleslav město	Nymburk	M.Preymesser logistika, spol. s r.o.	www.preymesser.cz
154	V	Porr a.s. Středokluky	Středokluky	Kralupy nad Vltavou	ČD Cargo, a.s.	www.cd cargo.cz
155	V	Vlečka SD KOVO Mladá Boleslav město	Mladá Boleslav město	Nymburk	Ing. František SMOLA	www.vlecky.altre.cz
156	V	Areál Vraňany	Vraňany	Kralupy nad Vltavou	JOANNES, s.r.o.	www.joannes.cz
157	V	Vlečka Spolana a.s. Neratovice	Neratovice	Kralupy nad Vltavou	UNIPETROL DOPRAVA, s.r.o.	www.unipetrol doprava.cz

1	2	3	4	5	6	7
158	V	Vlečka FERTISTAV CZ Městec Králové	Městec Králové	Hradec Králové	Ing. Miroslav Holubář	holubar@provozdrah.cz
159	V	Vlečka Teplárna Holešovice	Praha-Holešovice	Praha hl.n.	EP Cargo a.s.	www.epcargo.cz
160	V	Vlečka Teplárna Malešice	Praha-Malešice	Praha Libeň	EP Cargo a.s.	www.epcargo.cz
161	V	Vlečka Teplárna Michle	Praha-Vršovice	Praha hl.n.	EP Cargo a.s.	www.epcargo.cz
162	V	Vlečka TOS Čelákovice	Čelákovice	Praha Libeň	JOANNES, s.r.o.	www.joannes.cz
163	V	Vlečka TREX-MB Debř	Mladá Boleslav-Debř	Turnov	Ing. Miroslav Holubář	holubar@provozdrah.cz
164	V	Vlečka TRUCKPARK Loukov	Loukov u Mnichova Hradiště	Turnov	Ing. Miroslav Holubář	holubar@provozdrah.cz
165	V	VARI	Lysá nad Labem	Kolín	"STENO, v.o.s." - stavební a inženýrská činnost v kolejové dopravě	www.stenovos.cz
166	V	Vlečka Variel a.s., Zruč nad Sázavou	Zruč nad Sázavou	Benešov u Prahy	GJW Praha spol. s r.o.	www.gjw-praha.cz
167	V	Vlečka VITANA a.s. Byšice	Byšice	Nymburk	CZ Logistics, s.r.o.	www.czlog.cz
168	V	Vlečka výtah	Kolín	Kolín	DBV-ITL, s.r.o.	www.dbv-itl.cz
169	V	ZZN Polabí, a.s. - vlečka Mělník	Mělník	Lovosice	ZZN Polabí, a.s.	www.zznpolabi.cz
170	V	Vlečka ZPA Pečky, a.s.	Pečky	Kolín	DBV-ITL, s.r.o.	www.dbv-itl.cz
171	V	AgroZZN a.s. - vlečka Slaný	Slaný	Kralupy nad Vltavou	JOANNES, s.r.o.	www.joannes.cz
172	V	Vlečka LEGIOS Nymburk	Nymburk hl.n.	Nymburk	Raeder & Falge s.r.o.	www.raeder-falge.cz
173	V	Vojenská vlečka č. 10 – Čáslav	Čáslav	Kolín	Armádní Servisní, příspěvková organizace	www.as-po.cz
174	V	VTOS s.r.o. Mnichovo Hradiště	Mnichovo Hradiště	Turnov	Ing. František SMOLA	www.vlecky.altre.cz
175	V	Hase elektronik Praha-Uhřetěves	Praha-Uhřetěves	Praha hl.n.	JOANNES, s.r.o.	www.joannes.cz
176	V	WESTPOINT DISTRIBUTION PARK, Praha-Ruzyně	Praha-Ruzyně	Praha Libeň	JOANNES, s.r.o.	www.joannes.cz
177	V	ZEMPOMARKET a.s. Bečváry	Bošice - Bečváry	Kolín	ZEMPOMARKET a.s. Bečváry	www.zempo.cz
178	V	ZZN Polabí, a.s. - vlečka Chotětov	Chotětov	Nymburk	ZZN Polabí, a.s.	www.zznpolabi.cz
179	V	ZZN Polabí, a.s. - vlečka Kněžmost	Kněžmost nz.	Turnov	Lovochemie, a.s.	www.lovochemie.cz
180	V	ZZN Polabí, a.s. - vlečka Kněžmost	širá trať Bakov nad Jizerou - Dolní Bousov	Turnov	ZZN Polabí, a.s.	www.zznpolabi.cz
181	V	ZZN Polabí, a.s. - vlečka Byšice	Byšice	Nymburk	ZZN Polabí, a.s.	www.zznpolabi.cz
182	V	ZZN Polabí, a.s. - vlečka Měšice	Měšice u Prahy	Kralupy nad Vltavou	ZZN Polabí, a.s.	www.zznpolabi.cz
183	V	ZZN Polabí, a.s. - vlečka Křinec	Křinec	Turnov	Lovochemie, a.s.	www.lovochemie.cz
184	V	ZZN Polabí, a.s. - vlečka Křinec	Křinec	Turnov	ZZN Polabí, a.s.	www.zznpolabi.cz

1	2	3	4	5	6	7
185	V	ZZN Polabí, a.s. – vlečka Lysá nad Labem	Lysá nad Labem	Nymburk	ZZN Polabí, a.s.	www.zznpolabi.cz
186	V	ZZN Polabí, a.s. - vlečka Městec Králové	Městec Králové	Hradec Králové	Lovochemie, a.s.	www.lovochemie.cz
187	V	ZZN Polabí, a.s. - vlečka Městec Králové	Městec Králové	Hradec Králové	ZZN Polabí, a.s.	www.zznpolabi.cz
188	V	ZZN Polabí, a.s. – vlečka Pečky	Pečky	Kolín	ZZN Polabí, a.s.	www.zznpolabi.cz
189	V	ZZN Polabí, a.s. – vlečka Kolín	Kolín	Kolín	ZZN Polabí, a.s.	www.zznpolabi.cz
190	V	ZZN Pelhřimov - Zdislavice	nz. Zdislavice	Benešov u Prahy	JOANNES, s.r.o.	www.joannes.cz
191	V	ZZN Polabí, a.s. – vlečka Kouřim	Kouřim	Kolín	ZZN Polabí, a.s.	www.zznpolabi.cz
192	V	ŽPSV a.s. závod Čerčany	Čerčany	Benešov u Prahy	ŽPSV a.s.	www.zpsv.cz
193	V	Depo Bakov nad Jizerou	Bakov nad Jizerou	Turnov	Puš s.r.o.	www.pussro.cz
194	V	Havelka Křinec	Křinec	Turnov	DBV-ITL, s.r.o.	www.dbv-itl.cz
195	V	Depo Benešov	Benešov u Prahy	Benešov u Prahy	Posázavský Pacifik - doprava s.r.o.	www.posazavsky-pacifik.cz
196	V	Výtopna Zruč	Zruč nad Sázavou	Benešov u Prahy	Posázavský Pacifik - doprava s.r.o.	www.posazavsky-pacifik.cz
197	V	Vlečka MBŽS Skalsko 2	dopravná D3 Skalsko	Nymburk	MBM rail s.r.o.	www.mbmr.cz
198	V	Vlečka MBŽS Skalsko	dopravná D3 Skalsko	Nymburk	MBM rail s.r.o.	www.mbmr.cz
199	V	Vrane River	Vrané nad Vltavou	Benešov u Prahy	CZ Logistics, s.r.o.	www.czlog.cz
200	V	Výtopna Zdice	Zdice	Beroun	MBM rail s.r.o.	www.mbmr.cz
201	V	Depo	Pečky	Kolín	DBV-ITL, s.r.o.	www.dbv-itl.cz
202	V	Vlečka RSM Pečky	Pečky	Kolín	České dráhy, a.s.	www.ceskedrahy.cz
203	V	Vlečka RSM Velký Osek	Velký Osek	Kolín	České dráhy, a.s.	www.ceskedrahy.cz
204	V	ZABABA s.r.o.	Praha-Smíchov	Praha hl.n.	ZABABA, s.r.o.	www.masinka.cz
205	V	ČD, a.s. - Kladno	Kladno	Kladno	České dráhy, a.s.	www.ceskedrahy.cz
206	V	Vlečka RSM Zlonice	Zlonice	Kralupy nad Vltavou	České dráhy, a.s.	www.ceskedrahy.cz
207	V	RSM Praha, ŽST Kolín m.n.	Kolín	Kolín	České dráhy, a.s.	www.ceskedrahy.cz
208	V	Vlečka DHV Lužná u Rakovníka, ŽST Lužná u Rakovníka	Lužná u Rakovníka	Kladno	České dráhy, a.s.	www.ceskedrahy.cz
209	V	TOPÍRNA ZÁSMUKY	Zásmuky	Kolín	KŽC Doprava, s.r.o.	www.kzc.cz
210	V	ČD, a.s. - Trhový Štěpánov	Trhový Štěpánov	Benešov u Prahy	České dráhy, a.s.	www.ceskedrahy.cz
211	V	ČD, a.s. - Třemošnice	Třemošnice	Kolín	České dráhy, a.s.	www.ceskedrahy.cz
212	V	ČD, a.s. - Sedlčany	Sedlčany	Benešov u Prahy	České dráhy, a.s.	www.ceskedrahy.cz

1	2	3	4	5	6	7
213	V	ČD, a.s. - Rakovník	Rakovník	Beroun	České dráhy, a.s.	www.ceskedrahy.cz
214	V	ČD, a.s. - Olbramovice	Olbramovice	Benešov u Prahy	České dráhy, a.s.	www.ceskedrahy.cz
215	V	ČD, a.s. - Čáslav	Čáslav	Kolín	České dráhy, a.s.	www.ceskedrahy.cz
216	V	ČD, a.s. - Pečky	Pečky	Kolín	České dráhy, a.s.	www.ceskedrahy.cz
217	V	ČD, a.s. - Nymburk	Nymburk hl.n.	Nymburk	České dráhy, a.s.	www.ceskedrahy.cz
218	V	KOCHMANTRANS s.r.o.	Kralupy nad Vltavou	Kralupy nad Vltavou	CZ Logistics, s.r.o.	www.czlog.cz
219	V	ČD, a.s. - Kralupy nad Vltavou	Kralupy nad Vltavou	Kralupy nad Vltavou	České dráhy, a.s.	www.ceskedrahy.cz
220	V	RSM Praha, ŽST Byšice	Byšice	Nymburk	České dráhy, a.s.	www.ceskedrahy.cz
221	V	RSM Praha, ŽST Kolín	Kolín	Kolín	České dráhy, a.s.	www.ceskedrahy.cz
222	V	RSM Praha, ŽST Kralupy nad Vltavou	Kralupy nad Vltavou	Kralupy nad Vltavou	České dráhy, a.s.	www.ceskedrahy.cz
223	V	ČD, a.s. - Benešov u Prahy	Benešov u Prahy	Benešov u Prahy	České dráhy, a.s.	www.ceskedrahy.cz
224	V	ČD, a.s. - Čerčany	Čerčany	Benešov u Prahy	České dráhy, a.s.	www.ceskedrahy.cz
225	V	ČD, a.s. - Mladá Boleslav	Mladá Boleslav hl.n.	Nymburk	České dráhy, a.s.	www.ceskedrahy.cz
226	V	ČD, a.s. - Praha Libeň	Praha-Libeň	Praha Libeň	České dráhy, a.s.	www.ceskedrahy.cz
227	V	ČD, a.s. - Beroun	Beroun	Beroun	České dráhy, a.s.	www.ceskedrahy.cz
228	V	ČD, a.s. - Kolín	Kolín	Kolín	České dráhy, a.s.	www.ceskedrahy.cz
229	V	ČD, a.s. - Praha Vršovice	Praha-Vršovice	Praha hl.n.	České dráhy, a.s.	www.ceskedrahy.cz
230	V	Vlečka NTM Praha, Masarykovo nádraží	Praha Masarykovo nádraží	Praha hl.n.	RUTR, spol. s r.o.	www.rutr.cz
231	V	Kámen Zbraslav	vlečka ČSL Středokluky	Kralupy nad Vltavou	JOANNES, s.r.o.	www.joannes.cz
232	V	AGPI Milevsko	Milevsko	Strakonice	JOANNES, s.r.o.	www.joannes.cz
233	V	Vlečka AGRO Blatná a.s.	Rokycany	Plzeň	AGRO Blatná a.s.	www.agroblatna.cz
234	V	Vlečka AGRO Radomyšl	Radomyšl	Strakonice	EDOP s.r.o.	v.kamba@tiscali.cz
235	V	Agropodnik Strunkovice n. Blanicí	Strunkovice nad Blanicí	České Budějovice	JOANNES, s.r.o.	www.joannes.cz
236	V	Primagra, a.s. - vlečka Mutěnin	Mutěnin	Klatovy	Primagra, a.s.	www.lovochemie.cz
237	V	Primagra, a.s. - vlečka Bor	Bor	Klatovy	Primagra, a.s.	www.lovochemie.cz
238	V	Primagra, a.s. - vlečka Domažlice	Bor	Klatovy	Primagra, a.s.	www.lovochemie.cz
239	V	Primagra, a.s. - vlečka Horažďovice	Horažďovice	Klatovy	Primagra, a.s.	www.lovochemie.cz
240	V	Primagra, a.s. - vlečka Planá	Planá u Mariánských Lázní	Plzeň	Primagra, a.s.	www.lovochemie.cz
241	V	Primagra, a.s. - vlečka Poběžovice	Poběžovice	Klatovy	Lovochemie, a.s.	www.lovochemie.cz

1	2	3	4	5	6	7
242	V	Primagra, a.s. - vlečka Staré Sedliště	Staré Sedliště	Klatovy	Primagra, a.s.	www.lovochemie.cz
243	V	Primagra, a.s. - vlečka Točnick	Horažďovice	Klatovy	Primagra, a.s.	www.lovochemie.cz
244	V	Primagra, a.s. - vlečka Trpísty	Trpísty	Plzeň	Primagra, a.s.	www.lovochemie.cz
245	V	Agrowest, OTP Klatovy	Klatovy	Klatovy	Agrowest a.s.	www.agrowest.com
246	V	Primagra, a.s. – vlečka Sušice	Sušice	Klatovy	Primagra, a.s.	www.lovochemie.cz
247	V	Agro Temelín	Temelín	České Budějovice	Dopravní a inženýrské služby s.r.o.	starosta@obecdynin.cz
248	V	BRAMAC, vlečka Protivín	Protivín	Strakonice	DBV-ITL, s.r.o.	www.dbv-itl.cz
249	V	Budvar České Budějovice	Nemanice	České Budějovice	Budějovický Budvar, národní podnik	www.budejovickybudvar.cz
250	V	Cihelna Blovice	Blovice	Plzeň	CE WOOD, a.s.	jiri@ostravsky.cz
251	V	Českomoravský štěrk, a.s.-vlečka pískovna Chlum u Třeboně	Majdalena	Tábor	Českomoravský cement, a.s.	www.heidelbergcement.cz
252	V	ČZ Strakonice	Strakonice	Strakonice	Dopravní a inženýrské služby s.r.o.	pumpr@k-buildingcb.cz
253	V	DIAMO - Mydlovary	Dívčice	České Budějovice	DIAMO, státní podnik	www.diamo.cz
254	V	Vlečka DIOSS NÝŘANY	Nýřany	Plzeň	JOANNES, s.r.o.	www.joannes.cz
255	V	DOČEŠ Jarošov nad Nežárkou	Jarošov nad Nežárkou	Tábor	JOANNES, s.r.o.	www.joannes.cz
256	V	E.ON., Teplárna Mydlovary	Zliv	České Budějovice	Dopravní a inženýrské služby s.r.o.	pumpr@k-buildingcb.cz
257	V	Elektropřístroj Písek	Písek město	Strakonice	"STENO, v.o.s." - stavební a inženýrská činnost v kolejové dopravě	www.stenovos.cz
258	V	Ferona, a.s. vlečka Plzeň	Plzeň hlavní nádraží	Plzeň	Ferona, a.s.	www.ferona.cz
259	V	Ferona, a.s. vlečka České Budějovice	České Budějovice	České Budějovice	Ferona, a.s.	www.ferona.cz
260	V	HASIT Šumavské vápenice a omítkárny	Velké Hydčice	Klatovy	Antonín Krejčí	ant.krejci@seznam.cz
261	V	HAAS Pačejov-Olšany	Pačejov	Strakonice	Železniční projekčně-stavební kancelář s.r.o.	www.zpk-ds.cz
262	V	I.P.P.E. s.r.o.	Chrást u Plzně	Plzeň	DBV-ITL, s.r.o.	www.dbv-itl.cz
263	V	Jaroslav Komoň - vlečka Březnice	Březnice	Strakonice	"STENO, v.o.s." - stavební a inženýrská činnost v kolejové dopravě	www.stenovos.cz
264	V	Impregnace Soběslav s.r.o.	Soběslav	Tábor	Dopravní a inženýrské služby s.r.o.	pumpr@k-buildingcb.cz
265	V	Jihočeské letiště České Budějovice	Boršov nad Vltavou	České Budějovice	JOANNES, s.r.o.	www.joannes.cz
266	V	JIP - papírny Větrní	Kájov	České Budějovice	JIP - Papírny Větrní, a. s.	www.jip.cz
267	V	Kovohutě Příbram	Příbram	Strakonice	Kovohutě Příbram nástupnická, a.s.	www.kovopb.cz

1	2	3	4	5	6	7
268	V	Vlečka KX Líně	Chotěšov	Klatovy	Železniční projekčně-stavební kancelář s.r.o.	www.zpk-ds.cz
269	V	LASSELSBERGER Borovany	Borovany	České Budějovice	JOANNES, s.r.o.	www.joannes.cz
270	V	LASSELSBERGER Chlumčany u Dobřan	Chlumčany u Dobřan	Klatovy	JOANNES, s.r.o.	www.joannes.cz
271	V	FORCREDIT Břasy	Stupno - Radnice	Plzeň	JOANNES, s.r.o.	www.joannes.cz
272	V	LB MINERALS Meclov	Meclov nz	Klatovy	JOANNES, s.r.o.	www.joannes.cz
273	V	LB MINERALS Nová Ves nad Lužnicí	Nová Ves nad Lužnicí	Tábor	JOANNES, s.r.o.	www.joannes.cz
274	V	Lesní společnost Přimda, a. s.	Chodová Planá	Plzeň	Lesní společnost Přimda, s.r.o.	www.lasprimda.com
275	V	Ligmet - Lazsko Milín	Milín	Strakonice	JOANNES, s.r.o.	www.joannes.cz
276	V	MABA Prefa Veselí nad Lužnicí	Veselí nad Lužnicí	Tábor	"STENO, v.o.s." - stavební a inženýrská činnost v kolejové dopravě	www.stenovos.cz
277	V	LAMIVEX Strakonice	Strakonice	Strakonice	"STENO, v.o.s." - stavební a inženýrská činnost v kolejové dopravě	www.stenovos.cz
278	V	Masokombinát Písek	Písek město	Strakonice	JOANNES, s.r.o.	www.joannes.cz
279	V	MAZIVA Týn n. Vlt.	Týn nad Vltavou	České Budějovice	JOANNES, s.r.o.	www.joannes.cz
280	V	ASPERA České Budějovice	České Budějovice	České Budějovice	Dopravní a inženýrské služby s.r.o.	pumpr@k-buildingcb.cz
281	V	OKV Strakonice	Strakonice	Strakonice	ČD Cargo, a.s.	www.cdcargo.cz
282	V	Osev Slapy u Tábora	Slapy	Tábor	Josef PELICH	osevjih@volny.cz
283	V	OVERLACK, spol. s r.o.	Plzeň-Koterov	Plzeň	Advanced World Transport a.s.	www.awt.eu
284	V	Palstav s.r.o. Č. Budějovice	České Budějovice	České Budějovice	PALSTAV, s.r.o.	www.palstav.cz
285	V	Teplárna Loučovice	Loučovice - Lipno nad Vltavou	České Budějovice	DBV-ITL, s.r.o.	www.dbv-itl.cz
286	V	pivovar Platan Protivín	Protivín	Strakonice	JOANNES, s.r.o.	www.joannes.cz
287	V	Polari - PHM, Písek město	Písek město	Strakonice	JOANNES, s.r.o.	www.joannes.cz
288	V	Primagra, a.s. - vlečka Milín	Milín	Strakonice	Primagra, a.s.	www.lovochemie.cz
289	V	PROPERTY Plzeň	Plzeň hlavní nádraží	Plzeň	JOANNES, s.r.o.	www.joannes.cz
290	V	Příbramská teplárenská a.s.	Příbram	Strakonice	PB Rail s.r.o.	masek@ptpb.cz
291	V	R. A. B. Třeboň	Třeboň	Tábor	Dopravní a inženýrské služby s.r.o.	pumpr@k-buildingcb.cz
292	V	Rybářství Třeboň Hld. A.s. - provoz Hluboká nad Vltavou	Hluboká nad Vltavou	České Budějovice	"STENO, v.o.s." - stavební a inženýrská činnost v kolejové dopravě	www.stenovos.cz
293	V	Schiedel Zliv	Zliv	České Budějovice	Dopravní a inženýrské služby s.r.o.	pumpr@k-buildingcb.cz
294	V	Silo Borek u Zbiroha	Zbiroh	Plzeň	Ing. Jan DUDÁČEK	jandudacek@seznam.cz
295	V	Vlečka - Planá nad Lužnicí	Planá nad Lužnicí	Tábor	ČD Cargo, a.s.	www.cdcargo.cz

1	2	3	4	5	6	7
296	V	Skanska DS - vlečka montážní základna Křemže			Skanska a.s.	www.skanska.cz
297	V	SH-EKO - Ražice	Ražice	Strakonice	"STENO, v.o.s." - stavební a inženýrská činnost v kolejové dopravě	www.stenivos.cz
298	V	Sladovna Tábor	Tábor	Tábor	ČD Cargo, a.s.	www.cdcargo.cz
299	V	METALURGIE České Budějovice	České Budějovice	České Budějovice	JOANNES, s.r.o.	www.joannes.cz
300	V	Sloupárna Majdalena	Majdalena	Tábor	SLOUPÁRNA Majdalena s.r.o.	www.slouparna.cz
301	V	SOKV České Budějovice	České Budějovice	České Budějovice	ČD Cargo, a.s.	www.cdcargo.cz
302	V	Jihozápadní dřevařská - Sušice	Sušice	Klatovy	JOANNES, s.r.o.	www.joannes.cz
303	V	Stora Enso Timber Planá s.r.o., vlečka Planá	Planá u Mariánských Lázní	Plzeň	DBV-ITL, s.r.o.	www.dbv-itl.cz
304	V	ZZN Pelhřimov - Čekanice	Čekanice	Tábor	JOANNES, s.r.o.	www.joannes.cz
305	V	ZZN Pelhřimov - Mirovice	Mirovice	Strakonice	JOANNES, s.r.o.	www.joannes.cz
306	V	ZZN Pelhřimov - Veselí nad Lužnicí	Veselí nad Lužnicí	Tábor	JOANNES, s.r.o.	www.joannes.cz
307	V	Teplárna České Budějovice - hlavní závod	České Budějovice	České Budějovice	Dopravní a inženýrské služby s.r.o.	pumpr@k-buildingcb.cz
308	V	Teplárna Písek	Písek	Strakonice	"STENO, v.o.s." - stavební a inženýrská činnost v kolejové dopravě	www.stenivos.cz
309	V	Vlečka Teplárna Strakonice	Strakonice	Strakonice	EDOP s.r.o.	v.kamba@tiscali.cz
310	V	TERASO Horažďovice	Horažďovice	Klatovy	TERASO Horažďovice, s.r.o.	www.teraso.cz
311	V	TOMEGAS Branice	Branice	Strakonice	"STENO, v.o.s." - stavební a inženýrská činnost v kolejové dopravě	www.stenivos.cz
312	V	Vlečka TSR Plzeň	Plzeň hlavní nádraží	Plzeň	Ing. Miloslav Šmíd	vlecky.smid@seznam.cz
313	V	TSS Starý Plzenec	Starý Plzenec	Plzeň	Traťová strojní společnost, a.s.	www.tssas.cz
314	V	Vladimír Beneš - Temelín	Temelín	České Budějovice	SLEZSKOMORAVSKÁ DRÁHA a.s.	www.slezskomoravska-draha.cz
315	V	Vlečka Bělčice	Bělčice	Strakonice	"STENO, v.o.s." - stavební a inženýrská činnost v kolejové dopravě	www.stenivos.cz
316	V	Vlečka S & H stavební a obchodní firma spol. s r.o.	Rokycany	Plzeň	DBV-ITL, s.r.o.	www.dbv-itl.cz
317	V	Vlečka Ekošrot Horšovský Týn	Horšovský Týn	Klatovy	Železniční projekčně-stavební kancelář s.r.o.	www.zpk-ds.cz
318	V	Vlečka Ekošrot Žichovice	Žichovice	Klatovy	Železniční projekčně-stavební kancelář s.r.o.	www.zpk-ds.cz
319	V	Vlečka LYCKEBY AMYLEX Horažďovice	Horažďovice	Klatovy	MBM rail s.r.o.	www.mbmr.cz

1	2	3	4	5	6	7
320	V	SUBLIMA CZ, s.r.o.	Březnice	Strakonice	"STENO, v.o.s." - stavební a inženýrská činnost v kolejové dopravě	www.stenovos.cz
321	V	Vlečka ŠKODA ELECTRIC	Plzeň hlavní nádraží	Plzeň	Advanced World Transport a.s.	www.awt.eu
322	V	Vlečka ŠKODA hlavní závod	Plzeň-Jižní předměstí	Plzeň	Advanced World Transport a.s.	www.awt.eu
323	V	Vlečka Včelná	Včelná	České Budějovice	"STENO, v.o.s." - stavební a inženýrská činnost v kolejové dopravě	www.stenovos.cz
324	V	Vlečka ZUD a.s., Krimich Tlučná	Nýřany	Plzeň	STEEL PROFIL s.r.o.	www.steelprofil.cz
325	V	Vojenská vlečka č. 5 - Bechyně-Dolina	Malšice - Sudoměřice u Bechyně	Tábor	Armádní Servisní, příspěvková organizace	www.as-po.cz
326	V	Wienerberger - Záboří u Čičenic	Záboří u Čičenic	České Budějovice	"STENO, v.o.s." - stavební a inženýrská činnost v kolejové dopravě	www.stenovos.cz
327	V	Wotan Forest, a.s., vlečka Nové Hradky	Nové Hradky	České Budějovice	Lovochemie, a.s.	www.lovochemie.cz
328	V	Wotan Forest, a.s., vlečka Velký Ratmírov	Velký Ratmírov	Tábor	Lovochemie, a.s.	www.lovochemie.cz
329	V	Zeelandia spol. s r.o.	Malšice	Tábor	JIPOK, s.r.o.	jipok@volny.cz
330	V	ZEKO Protivín	Protivín	Strakonice	DBV-ITL, s.r.o.	www.dbv-itl.cz
331	V	Zemědělské služby Dynín	Dynín	České Budějovice	Dopravní a inženýrské služby s.r.o.	pumpr@k-buildingcb.cz
332	V	ZETEN Blovice	Blovice	Plzeň	ZETEN spol. s r.o.	www.zetenblovice.cz
333	V	ZETEN Nepomuk	Nepomuk	Strakonice	ZETEN spol. s r.o.	www.zetenblovice.cz
334	V	Vlečka ZNZ, sklad Stod	Stod	Klatovy	ZNZ Přeštice, a.s.	www.znz.cz
335	V	Vlečka ZVVZ	Milevsko	Strakonice	ZVVZ MACHINERY, a.s.	www.zvvz.cz
336	V	ZZN Pelhřimov-vlečka Omlenice	Omlenice	České Budějovice	JOANNES, s.r.o.	www.joannes.cz
337	V	ZZN Pelhřimov - VNS Záhoří	Záhoří	Strakonice	JOANNES, s.r.o.	www.joannes.cz
338	V	Vlečka ZZN Strakonice - Silo Blatná	Blatná	Strakonice	EDOP s.r.o.	v.kamba@tiscali.cz
339	V	Vlečka ZZN Strakonice - středisko Vodňany	Vodňany	České Budějovice	EDOP s.r.o.	v.kamba@tiscali.cz
340	V	Železářny Hrádek	Rokycany	Plzeň	FERROMET a.s.	www.ferromet.cz
341	V	Vlečka LEGIOS České Velenice	České Velenice	České Budějovice	Raeder & Falge s.r.o.	www.raeder-falge.cz
342	V	ŽPSV a.s. závod Nové Hradky	Nové Hradky	České Budějovice	ŽPSV a.s.	www.zpsv.cz
343	V	CARTHAMUS a.s., vlečka Domoradice	Zlatá Koruna - Český Krumlov	České Budějovice	DBV-ITL, s.r.o.	www.dbv-itl.cz

1	2	3	4	5	6	7
344	V	Vlečka Stavební výroba Dolní Žandov	Dolní Žandov	Plzeň	DOSTA s.r.o.	dosta@dosta.cz
345	V	ZDP Lázně Kynžvart	Lázně Kynžvart	Plzeň	DOSTA s.r.o.	www.dosta.cz
346	V	EUTIT s.r.o. Stará Voda	Lázně Kynžvart	Plzeň	EUTIT s.r.o.	www.eutit.cz
347	V	Lesy České republiky s.p., vlečka Kladská I	Lázně Kynžvart	Plzeň	DBV-ITL, s.r.o.	www.dbv-itl.cz
348	V	ZDP Mariánské Lázně	Mariánské Lázně	Plzeň	DOSTA s.r.o.	www.dosta.cz
349	V	MOVO Plzeň	Plzeň hlavní nádraží	Plzeň	MOVO spol. s r.o.	www.movoplzen.cz
350	V	Mondi Bupak - provoz Rožnov	České Budějovice	České Budějovice	Mondi Bupak s.r.o.	www.mondigroup.com
351	V	Radek Brožovský Chotoviny	Chotoviny	Tábor	Drahoslav Mráček	602501172
352	V	Vlečka Smyslov	Chýnov -Tábor	Tábor	"STENO, v.o.s." - stavební a inženýrská činnost v kolejové dopravě	www.stenivos.cz
353	V	Vlečka AGRONA Hostomice	Hostomice pod Brdy	Strakonice	Ing. Jan DUDÁČEK	jandudacek@seznam.cz
354	V	LB MINERALS Všeradice	Všeradice	Strakonice	JOANNES, s.r.o.	www.joannes.cz
355	V	Agropodnik a.s. - sklad Hostomice pod Brdy	Hostomice pod Brdy	Strakonice	"STENO, v.o.s." - stavební a inženýrská činnost v kolejové dopravě	www.stenivos.cz
356	V	Lesní společnost Železná Ruda	Železná Ruda-Alžbětín	Klatovy	Lesní společnost Železná Ruda, a.s.	vaclav.rubas@centrum.cz
357	V	JOANNES Kaplice	Kaplice	České Budějovice	JOANNES, s.r.o.	www.joannes.cz
358	V	ČD, a.s. - Plzeň, Myčka OV	Plzeň hlavní nádraží	Plzeň	České dráhy, a.s.	www.ceskedrahy.cz
359	V	VLEČKA - Výtopna Babín	Horažďovice předměstí	Strakonice	RETROLOK s.r.o.	www.retlok.com
360	V	ČD, a.s. - Tachov	Tachov	Klatovy	České dráhy, a.s.	www.ceskedrahy.cz
361	V	ČD, a.s. - Bezručice	Bezručice	Plzeň	České dráhy, a.s.	www.ceskedrahy.cz
362	V	ČD, a.s. - Bělá nad Radbuzou	Bělá nad Radbuzou	Klatovy	České dráhy, a.s.	www.ceskedrahy.cz
363	V	ČD, a.s. - Domažlice	Domažlice	Klatovy	České dráhy, a.s.	www.ceskedrahy.cz
364	V	ČD, a.s. - Nýřany	Nýřany	Plzeň	České dráhy, a.s.	www.ceskedrahy.cz
365	V	ČD, a.s. - Klatovy	Klatovy	Klatovy	České dráhy, a.s.	www.ceskedrahy.cz
366	V	ČD, a.s. - Lochovice	Lochovice	Strakonice	České dráhy, a.s.	www.ceskedrahy.cz
367	V	Vlečka Radouš 94	Neumětely	Strakonice	Ing. Jan DUDÁČEK	jandudacek@seznam.cz
368	V	ČD, a.s. - Mirošov	Mirošov	Plzeň	České dráhy, a.s.	www.ceskedrahy.cz
369	V	Vlečka Remíza	Tábor	Tábor	Railway Capital a.s.	www.railwaycapital.cz
370	V	ČD, a.s. - Netolice	Netolice	České Budějovice	České dráhy, a.s.	www.ceskedrahy.cz

1	2	3	4	5	6	7
371	V	ČD, a.s. - Blatná	Blatná	Strakonice	České dráhy, a.s.	www.ceskedrahy.cz
372	V	ČD, a.s. - Protivín	Protivín	Strakonice	České dráhy, a.s.	www.ceskedrahy.cz
373	V	ČD, a.s. - Týn nad Vltavou	Týn nad Vltavou	České Budějovice	České dráhy, a.s.	www.ceskedrahy.cz
374	V	Vlečka PP Volary	Volary	České Budějovice	Railway Capital a.s.	www.railwaycapital.cz
375	V	ČD, a.s. - Veselí nad Lužnicí	Veselí nad Lužnicí	Tábor	České dráhy, a.s.	www.ceskedrahy.cz
376	V	Plzeňská teplárenská, a.s.	Plzeň	Plzeň	Plzeňská teplárenská, a.s.	www.plzenskateplarenska.cz
377	V	Vlečka Klima Prachatice	Prachatice	České Budějovice	Dopravní a inženýrské služby s.r.o.	pumpr@k-buildingcb.cz
378	V	Vlečka Brik - Bečov u Mostu	Bečov u Mostu	Louny	DBV-ITL, s.r.o.	www.dbv-itl.cz
379	V	RT Power-Bělá pod Bezdězem	Bělá pod Bezdězem	Liberec	"STENO, v.o.s." - stavební a inženýrská činnost v kolejové dopravě	www.stenovos.cz
380	V	REALTORIA k.s., Bělá pod Bezdězem	Bakov nad Jizerou - Bělá pod Bezdězem	Liberec	"STENO, v.o.s." - stavební a inženýrská činnost v kolejové dopravě	www.stenovos.cz
381	V	Doly Bílina - vlečka hlavního skladu	Bílina	Most	SD – Kolejová doprava, a.s.	www.sd-kd.cz
382	V	Vnější vlečka "ČEZ, a.s. - Elektrárna Ledvice"	Bílina	Most	SD – Kolejová doprava, a.s.	www.sd-kd.cz
383	V	Basalt základna Bílina	Bílina	Most	STRABAG Rail a.s.	www.strabagrail.cz
384	V	Doly Bílina - vlečka skladu Ropných produktů	Bílina	Most	SD – Kolejová doprava, a.s.	www.sd-kd.cz
385	V	Montážní základna Chabařovice	Bohosudov	Ústí nad Labem	STRABAG Rail a.s.	www.strabagrail.cz
386	V	FLUORIT Teplice	Bohosudov	Ústí nad Labem	JOANNES, s.r.o.	www.joannes.cz
387	V	AgroZZN, a.s. - vlečka Bohušovice nad Ohří	Bohušovice nad Ohří	Lovosice	JOANNES, s.r.o.	www.joannes.cz
388	V	DS SMITH	Boletice nad Labem	Děčín	CZ Logistics, s.r.o.	www.czlog.cz
389	V	CHEMOTEX Děčín	Boletice nad Labem	Děčín	"STENO, v.o.s." - stavební a inženýrská činnost v kolejové dopravě	www.stenovos.cz
390	V	DIAMO - Luhov	Brniště	Liberec	IDS - Inženýrské a dopravní stavby Olomouc a.s.	www.ids-olomouc.cz
391	V	Předávací nádraží Březno u Chomutova	Březno u Chomutova	Most	SD – Kolejová doprava, a.s.	www.sd-kd.cz
392	V	Elektroporcelán Louny - Březno	Louny předměstí - Březno u Postoloprť	Louny	"STENO, v.o.s." - stavební a inženýrská činnost v kolejové dopravě	www.stenovos.cz
393	V	KYSELKA PRAGA Břvany	Břvany	Louny	JOANNES, s.r.o.	www.joannes.cz

1	2	3	4	5	6	7
394	V	Kongresové centrum ILF, vlečka Bystřany	Bystřany v Čechách	Ústí nad Labem	JOANNES, s.r.o.	www.joannes.cz
395	V	Vlečka SU a.s. Citice UTT	Citice	Karlovy Vary	Sokolovská uhelná, právní nástupce, a.s.	www.suas.cz
396	V	AgroZZN, a.s. - vlečka Černovice u Chomutova	Černovice u Chomutova	Most	JOANNES, s.r.o.	www.joannes.cz
397	V	TRANSPEDIA Česká Kamenice	Česká Kamenice - Mlýny	Děčín	"STENO, v.o.s." - stavební a inženýrská činnost v kolejové dopravě	www.stenovos.cz
398	V	FESTA středisko Česká Lípa	Česká Lípa hl.n.	Liberec	"STENO, v.o.s." - stavební a inženýrská činnost v kolejové dopravě	www.stenovos.cz
399	V	Marius Pedersen - Česká Lípa	Česká Lípa hl.n.	Liberec	"STENO, v.o.s." - stavební a inženýrská činnost v kolejové dopravě	stenovos@cmail.cz
400	V	Vendys Česká Lípa - I.	Česká Lípa hl.n.	Liberec	"STENO, v.o.s." - stavební a inženýrská činnost v kolejové dopravě	www.stenovos.cz
401	V	KERAMOST Obrnice	Odb České Zlatníky 2.TK	Most	DBV-ITL, s.r.o.	www.dbv-itl.cz
402	V	Čížkovická cementárna, a.s.	Čížkovice	Lovosice	Lafarge Cement, a.s.	www.lafarge.cz
403	V	Vlečka RYKO a.s. I. a II.	Děčín hl.n. (západní nádraží)	Děčín	BF Logistics s.r.o.	www.bfl.cz
404	V	ALUMINIUM DĚČÍN	Děčín hl.n.	Děčín	AFC Servis DC a.s.	www.afcservisdc.cz
405	V	KOVOŠROT GROUP CZ a.s. - vlečka Děčín	Děčín hl.n.	Děčín	Advanced World Transport a.s.	www.awt.eu
406	V	Česko-saské přístavy - přístav Loubí	Děčín východ	Děčín	Raeder & Falge s.r.o.	www.raeder-falge.cz
407	V	TOS Varnsdorf	Dolní Podluží	Děčín	"STENO, v.o.s." - stavební a inženýrská činnost v kolejové dopravě	www.stenovos.cz
408	V	Vlečka VITRABLOK Duchcov	Vlečka SŽDC Oldřichov u Duchcova - Duchcov	Ústí nad Labem	Raeder & Falge s.r.o.	www.raeder-falge.cz
409	V	DESK-FORM, Duchcov	Vlečka SŽDC Oldřichov u Duchcova - Duchcov	Ústí nad Labem	CZ Logistics, s.r.o.	www.czlog.cz
410	V	Vlečka Hájek	Hájek	Karlovy Vary	"STENO, v.o.s." - stavební a inženýrská činnost v kolejové dopravě	www.stenovos.cz
411	V	Vlečka Hněvice	Hněvice	Lovosice	"STENO, v.o.s." - stavební a inženýrská činnost v kolejové dopravě	www.stenovos.cz

1	2	3	4	5	6	7
412	V	ČEZ, A.S.-ELEKTRÁRNA MĚLNÍK	Hněvice+Dolní Beřkovice	Lovosice	SD – Kolejová doprava, a.s.	www.sd-kd.cz
413	V	Mondi Štětí, a.s.	Hněvice+Štětí	Lovosice	Advanced World Transport a.s.	www.awt.eu
414	V	LB IMMO Horní Bříza	Horní Bříza	Louny	JOANNES, s.r.o.	www.joannes.cz
415	V	AROMA Židovice	Hrobce	Lovosice	DBV-ITL, s.r.o.	www.dbv-itl.cz
416	V	PH KOVO-RECYCLING CHEB, s.r.o.	Cheb	Karlovy Vary	DOSTA s.r.o.	www.dosta.cz
417	V	OKV Cheb	Cheb	Karlovy Vary	ČD Cargo, a.s.	www.cdcargo.cz
418	V	Vlečka Strojírny Cheb, a.s.	Cheb	Karlovy Vary	Strojírny Cheb, a.s.	www.strojcheb.cz
419	V	Vlečka Day - Dec s.r.o.	Chodov	Karlovy Vary	DOSTA s.r.o.	www.dosta.cz
420	V	Vlečka Day - Dec s.r.o. / Vlečka - Montážní základna Chodov	(Chodov) - Vlečka Day - Dec s.r.o.	Karlovy Vary	DOSTA s.r.o.	www.dosta.cz
421	V	Ferona, a. s. vlečka Chomutov - Spořice	Chomutov	Most	Ferona, a.s.	www.ferona.cz
422	V	KOVOŠROT GROUP CZ a.s. - vlečka Chomutov	Chomutov	Most	Advanced World Transport a.s.	www.awt.eu
423	V	12 006 Válcovny trub Chomutov	Chomutov	Most	FERROMET a.s.	www.ferromet.cz
424	V	Vlečka A.G. Service, Chotěšov pod Hazmburkem	Chotěšov pod Hazmburkem	Lovosice	Miloš Hojda-Business-service	www.agservice.cz
425	V	ZZN Polabí, a.s. - vlečka Provodín	Jestřebí	Liberec	ZZN Polabí, a.s.	www.zznpolabi.cz
426	V	Provodínské písky Provodín a.s.	Jestřebí	Liberec	Provodínské písky a.s.	www.pisky.cz
427	V	BRISPOL Kadaň 1	Kadaň předměstí nz.	Most	DBV-ITL, s.r.o.	www.dbv-itl.cz
428	V	Vlečka ČEZ, a.s.-elektrárna Pruněřov	Kadaň-Pruněřov	Most	SD – Kolejová doprava, a.s.	www.sd-kd.cz
429	V	LB MINERALS Kaznějov	Kaznějov	Louny	JOANNES, s.r.o.	www.joannes.cz
430	V	AgroZZN, a.s. - vlečka Dobroměřice	Lenešice	Louny	JOANNES, s.r.o.	www.joannes.cz
431	V	Vlečka LEGIOS Louny	Louny	Louny	Raeder & Falge s.r.o.	www.raeder-falge.cz
432	V	AgroZZN, a.s. - vlečka Louny	Louny-město	Louny	JOANNES, s.r.o.	www.joannes.cz
433	V	TSS Lovosice	Lovosice	Lovosice	Traťová strojní společnost, a.s.	www.tssas.cz
434	V	Vlečka Logistické centrum LOVOSICE	Lovosice	Lovosice	ČD Cargo, a.s.	www.cdcargo.cz
435	V	Lovochemie a.s. - závodová vlečka	Lovosice	Lovosice	Lovochemie, a.s.	www.lovochemie.cz

1	2	3	4	5	6	7
436	V	Vlečka Commexim Group Sulejovice	Lovosice - Čížkovice	Lovosice	Raeder & Falge s.r.o.	www.raeder-falge.cz
437	V	ZZN Polabí, a.s. - vlečka Mimoň	Spojovací kolej Mimoň - Mimoň Staré nádraží	Liberec	ZZN Polabí, a.s.	www.zznpolabi.cz
438	V	ZZN Semily, a.s., závod Mimoň	Spojovací kolej Mimoň - Mimoň Staré nádraží	Liberec	"STENO, v.o.s." - stavební a inženýrská činnost v kolejové dopravě	www.stenovos.cz
439	V	Vlečka UNIPETROL DOPRAVA, s.r.o.	Most nové nádraží	Most	UNIPETROL DOPRAVA, s.r.o.	www.unipetroldoprava.cz
440	V	OKV Most	Most nové nádraží	Most	ČD Cargo, a.s.	www.cdcargo.cz
441	V	Primagra, a.s. - vlečka Nebanice	Nebanice nz.	Karlovy Vary	Primagra, a.s.	www.lovochemie.cz
442	V	Vlečka SU a.s. Vřesová	Nové Sedlo u Lokte	Karlovy Vary	Sokolovská uhelná, právní nástupce, a.s.	www.suas.cz
443	V	Crystalex CZ s.r.o. Nový Bor	Nový Bor	Liberec	"STENO, v.o.s." - stavební a inženýrská činnost v kolejové dopravě	www.stenovos.cz
444	V	Vlečka HET Ohnič	Ohnič	Most	Raeder & Falge s.r.o.	www.raeder-falge.cz
445	V	ATMOS Bělá pod Bezdězem, vlečka Okna	Okna	Liberec	DBV-ITL, s.r.o.	www.dbv-itl.cz
446	V	Vlečka KRONOSPAN	Osek	Ústí nad Labem	SILVA CZ, s.r.o.	votava@kronospan.cz
447	V	Manipulační sklad Ostrov nad Ohří - KALESPOL	Ostrov nad Ohří	Karlovy Vary	DOSTA s.r.o.	www.dosta.cz
448	V	Vlečka PAPOS v.o.s.	Ostrov nad Ohří	Karlovy Vary	PAPOS v.o.s.	www.papos.cz
449	V	EPC	Počerady	Louny	SD – Kolejová doprava, a.s.	www.sd-kd.cz
450	V	Hrabák	Počerady	Louny	Coal Services a.s.	www.coalservices.cz
451	V	Vojenská vlečka č. 1 - Podbořany	Podbořany	Louny	Armádní Servisní, příspěvková organizace	www.as-po.cz
452	V	Vlečka LASSELSBERGER Podbořany	Podbořany	Louny	JOANNES, s.r.o.	www.joannes.cz
453	V	AgroZZN, a.s. - vlečka Podbořany	Podbořany	Louny	JOANNES, s.r.o.	www.joannes.cz
454	V	Vlečka Montážní základna Polepy	Polepy	Lovosice	N+N - Konstrukce a dopravní stavby Litoměřice, s.r.o.	www.nanlitomerice.cz
455	V	Vlečka KB - BLOK	Postoloprty	Louny	KB - BLOK systém, s.r.o.	www.kb-blok.cz
456	V	MEVA divize Bezděkov, Roudnice nad Labem	Roudnice nad Labem	Lovosice	"STENO, v.o.s." - stavební a inženýrská činnost v kolejové dopravě	stenovos@cmail.cz
457	V	Vlečka Vitana - Roudnice nad Labem	Roudnice nad Labem	Lovosice	Jan Nešněra - LOKO	jan.nesnera.loko@seznam.cz
458	V	Vlečka Řehlovice	Řehlovice	Ústí nad Labem	Raeder & Falge s.r.o.	www.raeder-falge.cz

1	2	3	4	5	6	7
459	V	Vlečka Řetenice	Řetenice	Ústí nad Labem	AGC Flat Glass Czech a.s., člen AGC Group	www.yourglass.com
460	V	Vlečka Teplická strojírna	Řetenice	Ústí nad Labem	Teplická strojírna s.r.o.	www.tesas.cz
461	V	Sedlecký kaolin a.s., vlečka Sadov	Sadov nz.	Karlovy Vary	JOANNES, s.r.o.	www.joannes.cz
462	V	Hexion a.s. vl. vl.	Sokolov	Karlovy Vary	Advanced World Transport a.s.	www.awt.eu
463	V	LADEO - Srní I	Srní u České Lípy	Liberec	"STENO, v.o.s." - stavební a inženýrská činnost v kolejové dopravě	www.stenovos.cz
464	V	Doly Bílina - úpravna uhlí Ledvice	Světec	Most	SD – Kolejová doprava, a.s.	www.sd-kd.cz
465	V	CRYSTALEX a.s., provoz Hostomice	Světec	Most	"STENO, v.o.s." - stavební a inženýrská činnost v kolejové dopravě	www.stenovos.cz
466	V	Vlečka Tonaso a.s.	Ústí n.L. hl.n. - Povrly 2.TK	Ústí nad Labem	ESON s.r.o.	www.esonul.cz
467	V	Vlečka Sedlecký kaolin - Osmóza	Chodov – Božíčany nz.	Karlovy Vary	JOANNES, s.r.o.	www.joannes.cz
468	V	Vlečka ARMABETON a.s. - Pruněřov	Kadaň-Pruněřov – Kadaň	Most	EKOMETAL spol. s r.o.	www.ekometalkadan.cz
469	V	Vlečka PTM Most	Most nové nádraží	Most	Raeder & Falge s.r.o.	www.raeder-falge.cz
470	V	Vlečka METALIS Nejdek	Nejdek - Nové Hamry	Karlovy Vary	DOSTA s.r.o.	www.dosta.cz
471	V	Vlečka Nejdecké česárny vlny a.s.	Nová Role - Nejdek	Karlovy Vary	DOSTA s.r.o.	www.dosta.cz
472	V	LB MINERALS Skalná	Skalná - Velký Luh D3	Karlovy Vary	JOANNES, s.r.o.	www.joannes.cz
473	V	Kamenolom Šluknov	Šluknov - Velký Šenov	Děčín	Ing. Miloslav Šmíd	vlecky.smid@seznam.cz
474	V	LB MINERALS Vonšov	Vonšov nz.	Karlovy Vary	JOANNES, s.r.o.	www.joannes.cz
475	V	BRISPOL Kadaň 2	Kadaň předměstí nz.	Most	DBV-ITL, s.r.o.	www.dbv-itl.cz
476	V	Vlečka O-I Manufacturing ČR - Dubí	Teplice lesní brána	Ústí nad Labem	Advanced World Transport a.s.	www.awt.eu
477	V	Vlečka Ardagh Teplice	Teplice v Čechách	Ústí nad Labem	Raeder & Falge s.r.o.	www.raeder-falge.cz
478	V	Komořany	Třebošice + Most nové nádraží	Most	Coal Services a.s.	www.coalservices.cz
479	V	Teplárna Komořany	Třebošice	Most	DOSTA s.r.o.	www.dosta.cz
480	V	Kamenina Třemošná	Třemošná u Plzně	Louny	JOANNES, s.r.o.	www.joannes.cz
481	V	Vlečka ŠKODA JS	Třemošná u Plzně	Louny	ŠKODA JS a.s.	www.skoda-js.cz
482	V	ŽÁROHMOTY-PLATINKA Třemošná	Třemošná u Plzně	Louny	JOANNES, s.r.o.	www.joannes.cz
483	V	Vlečka Třemošná	Třemošná u Plzně	Louny	"STENO, v.o.s." - stavební a inženýrská činnost v kolejové dopravě	www.stenovos.cz
484	V	Vlečka LYBAR, a.s. Velvěty	Úpořiny	Ústí nad Labem	Enaspol a.s.	www.enaspol.cz

1	2	3	4	5	6	7
485	V	DeltaChem Ústí nad Labem	Ústí n.L. hl.n. obvod sever	Ústí nad Labem	"STENO, v.o.s." - stavební a inženýrská činnost v kolejové dopravě	www.stenovos.cz
486	V	Přístav Vaňov	Ústí n.L. hl.n. obvod jih	Ústí nad Labem	JOANNES, s.r.o.	www.joannes.cz
487	V	Usti Infrastructure s.r.o. hlavní závod - Klihovna	Ústí nad Labem-Střekov	Ústí nad Labem	Usti Infrastructure s.r.o.	www.oleochem.cz
488	V	Usti Infrastructure s.r.o. hlavní závod - dolní větev 2	Ústí nad Labem-Střekov	Ústí nad Labem	Usti Infrastructure s.r.o.	www.oleochem.cz
489	V	Usti Infrastructure s.r.o. hlavní závod - horní větev 1	Ústí nad Labem-Střekov	Ústí nad Labem	Usti Infrastructure s.r.o.	www.oleochem.cz
490	V	Spolek pro chemickou a hutní výrobu a.s., Ústí nad Labem	Ústí n.L. západ	Ústí nad Labem	Spolek pro chemickou a hutní výrobu, akciová společnost	www.spolchemie.cz
491	V	Vlečka Chemopharma a.s. Ústí nad Labem	Ústí n.L. západ	Ústí nad Labem	Advanced World Transport a.s.	www.awt.eu
492	V	Vlečka DOBET s.r.o., Mariánská skála	Ústí n.L. hl.n. obvod sever	Ústí nad Labem	Ing. František SMOLA	www.vlecky.altre.cz
493	V	Vlečka ACTIVIUS Ústí nad Labem	Ústí n.L. hl.n. obvod sever	Ústí nad Labem	Ing. Miloslav Šmíd	vlecky.smid@seznam.cz
494	V	Vlečka GRANETTE a.s., Krásné Březno	Ústí n.L. hl.n. obvod sever	Ústí nad Labem	Advanced World Transport a.s.	www.awt.eu
495	V	Vlečka IZOBAL Ústí nad Labem západ	Ústí nad Labem západ	Ústí nad Labem	Provozování dráhy, kolejové stavby a servis Tomáš Brýda	tomas.bryda@gmail.com
496	V	OKV Ústí nad Labem	Ústí n.L. západ	Ústí nad Labem	ČD Cargo, a.s.	www.cdcargo.cz
497	V	Vlečka PKÚ Trmice	Ústí n.L. západ	Ústí nad Labem	SD – Kolejová doprava, a.s.	www.sd-kd.cz
498	V	Vlečka Teplárna Ústí nad Labem	Ústí n.L. západ	Ústí nad Labem	SD – Kolejová doprava, a.s.	www.sd-kd.cz
499	V	Vlečka - přístav Ústí nad Labem	Ústí n.L. hl.n. obvod sever	Ústí nad Labem	České přístavy, a.s.	www.ceskepristavy.cz
500	V	VELVETA a.s. Varnsdorf	Varnsdorf	Děčín	"STENO, v.o.s." - stavební a inženýrská činnost v kolejové dopravě	www.stenovos.cz
501	V	NOPROSU	Varnsdorf	Děčín	"STENO, v.o.s." - stavební a inženýrská činnost v kolejové dopravě	www.stenovos.cz
502	V	Místní dráha Velké Březno - Úštěk	Velké Březno	Ústí nad Labem	MBM rail s.r.o.	www.mbmr.cz
503	V	Vlečka Mattoni - Kyselka	Vojkovice nad Ohří	Karlovy Vary	Rail system s.r.o.	www.railsystem.cz

1	2	3	4	5	6	7
504	V	Primagra, a.s. - vlečka Vojtanov	Vojtanov	Karlovy Vary	Primagra, a.s.	www.lovochemie.cz
505	V	AgroZZN, a.s. - vlečka Vrbno nad Lesy	Vrbno nad Lesy	Louny	JOANNES, s.r.o.	www.joannes.cz
506	V	AgroZZN, a.s. - vlečka Žabokliky	Žabokliky	Louny	JOANNES, s.r.o.	www.joannes.cz
507	V	AgroZZN, a.s. - vlečka Žatec	Žatec	Louny	JOANNES, s.r.o.	www.joannes.cz
508	V	Vlečka PREFA ŽATEC	Žatec západ - Odb Velichov	Louny	Raeder & Falge s.r.o.	www.raeder-falge.cz
509	V	CHMELARSTVÍ Žatec	Žatec obvod západ	Louny	"STENO, v.o.s." - stavební a inženýrská činnost v kolejové dopravě	stenovos@cmail.cz
510	V	Vlečka Karel Musil	Žatec obvod západ	Louny	"STENO, v.o.s." - stavební a inženýrská činnost v kolejové dopravě	stenovos@cmail.cz
511	V	Labena Žatec	Žatec obvod západ	Louny	"STENO, v.o.s." - stavební a inženýrská činnost v kolejové dopravě	stenovos@cmail.cz
512	V	Sedlecký kaolin a.s., vlečka Božičany	Božičany z.	Karlovy Vary	JOANNES, s.r.o.	www.joannes.cz
513	V	Vlečka RSM Děčín východ d.n.	Děčín východ	Děčín	České dráhy, a.s.	www.ceskedrahy.cz
514	V	JKV Depo s.r.o. - Lovosice	Lovosice	Lovosice	"STENO, v.o.s." - stavební a inženýrská činnost v kolejové dopravě	www.stenovos.cz
515	V	Vlečka - Depo Teplice	Teplice v Čechách	Ústí nad Labem	Správa Ústecké dráhy s.r.o.	www.usteckadraha.cz
516	V	ČD, a.s. - Cheb	Cheb	Karlovy Vary	České dráhy, a.s.	www.ceskedrahy.cz
517	V	Vlečka LEGIOS - Horní Slavkov	trať D3 mezi dopravami Krásný Jez - Horní Slavkov	Karlovy Vary	ČD Cargo, a.s.	www.cdcargo.cz
518	V	Vlečka LOKO-MOTIV	dopravna D3 Křimov	Most	MBM rail s.r.o.	www.mbmr.cz
519	V	ČD-DUSS Terminál, a.s.	Lovosice	Lovosice	ČD-DUSS Terminál, a.s.	cabalka.jaromir@cdd-terminal.cz
520	V	IDS CARGO a.s. Děčín východ	Děčín východ	Děčín	IDS CARGO a.s.	www.ids-cargo.cz
521	V	ČD, a.s. - Louny	Louny	Louny	České dráhy, a.s.	www.ceskedrahy.cz
522	V	Vlečka AWT - Lovosice	Lovosice	Lovosice	Advanced World Transport a.s.	www.awt.eu
523	V	Vlečka TSR Dalovice	Dalovice	Karlovy Vary	Ing. Miloslav Šmíd	vlecky.smid@seznam.cz
524	V	NTM Chomutov	Chomutov	Most	České dráhy, a.s.	www.ceskedrahy.cz
525	V	ČD, a.s. - Ústí nad Labem	Ústí n.L. hl.n.	Ústí nad Labem	České dráhy, a.s.	www.ceskedrahy.cz
526	V	ČD, a.s. - Česká Lípa	Česká Lípa hl.n.	Liberec	České dráhy, a.s.	www.ceskedrahy.cz
527	V	ČD, a.s. - Rumburk	Rumburk	Děčín	České dráhy, a.s.	www.ceskedrahy.cz

1	2	3	4	5	6	7
528	V	ČD, a.s. - Děčín z. n. kolej č. 208	Děčín hl.n.	Děčín	České dráhy, a.s.	www.ceskedrahy.cz
529	V	ČD, a.s. - Most	Most	Most	České dráhy, a.s.	www.ceskedrahy.cz
530	V	EŽ Praha a.s. - Česká Třebová	Česká Třebová	Česká Třebová	Elektrizace železnic Praha a.s.	www.elzel.cz
531	V	Vlečka Korado a.s.	Česká Třebová	Česká Třebová	Doc.Ing. Rudolf Kampf, CSc.	rudolf.kampf@upce.cz
532	V	EUROVIA Kamenolomy, a.s. - lom Chornice	trať Dzbel - Chornice	Česká Třebová	SLEZSKOMORAVSKÁ DRÁHA a.s.	www.slezskomoravska-draha.cz
533	V	Vlečka ČEZ Distribuce RO Krasíkov	Krasíkov	Česká Třebová	Ing. František SMOLA	www.vlecky.altre.cz
534	V	Vlečka Agrochem a.s. Lanškroun (ZZN)	Lanškroun	Česká Třebová	Agrochem a.s. Lanškroun	www.agrochem.cz
535	V	Vlečka Agrochem a.s. Lanškroun	Lanškroun	Česká Třebová	Agrochem a.s. Lanškroun	www.agrochem.cz
536	V	SV metal s.r.o. Letohrad	Letohrad	Česká Třebová	Ing. František SMOLA	www.vlecky.altre.cz
537	V	Vlečka Lom Litice n. O.	Litice nad Orlicí	Česká Třebová	DBV-ITL, s.r.o.	www.dbv-itl.cz
538	V	Cerea, a.s. - vlečka Městečko Trnávka	Městečko Trnávka	Česká Třebová	CZ Logistics, s.r.o.	www.czlog.cz
539	V	Vlečka I. MTZ Moravská Třebová	Moravská Třebová	Česká Třebová	Ing. František SMOLA	www.vlecky.altre.cz
540	V	Firma FAULHAMMER s.r.o., středisko Polička	Polička	Česká Třebová	Firma FAULHAMMER s.r.o.	www.faulhammer.cz
541	V	Petr Švanda	Polička	Česká Třebová	ČD Cargo, a.s.	www.cd-cargo.cz
542	V	Qanto Svitavy	Svitavy	Česká Třebová	DBV-ITL, s.r.o.	www.dbv-itl.cz
543	V	Vlečka ZZN Svitavy a.s.	Svitavy	Česká Třebová	DBV-ITL, s.r.o.	www.dbv-itl.cz
544	V	Vojenská vlečka č. 23 - Ústí nad Orlicí	Ústí nad Orlicí	Česká Třebová	Armádní Servisní, příspěvková organizace	www.as-po.cz
545	V	Vlečka AGRO Žamberk a.s.	Žamberk	Česká Třebová	Ing. František SMOLA	www.vlecky.altre.cz
546	V	Vlečka RSM Polička	Polička	Česká Třebová	České dráhy, a.s.	www.ceskedrahy.cz
547	V	METRANS Česká Třebová	Česká Třebová	Česká Třebová	METRANS, a.s.	www.metrans.eu
548	V	RSM Hradec Králové, ŽST Česká Třebová	Česká Třebová	Česká Třebová	České dráhy, a.s.	www.ceskedrahy.cz
549	V	RSM Hradec Králové, ŽST Třebovice v Čechách	Třebovice v Čechách	Česká Třebová	České dráhy, a.s.	www.ceskedrahy.cz
550	V	RSM Hradec Králové, ŽST Svitavy	Svitavy	Česká Třebová	České dráhy, a.s.	www.ceskedrahy.cz
551	V	ČD, a.s. - Letohrad	Letohrad	Česká Třebová	České dráhy, a.s.	www.ceskedrahy.cz
552	V	ČD, a.s. - Česká Třebová	Česká Třebová	Česká Třebová	České dráhy, a.s.	www.ceskedrahy.cz
553	V	TSS Borohrádek	Borohrádek	Hradec Králové	TSS Cargo a.s.	www.tsscargo.cz

1	2	3	4	5	6	7
554	V	Vlečka Serafin Camestrini s.r.o.	Borohrádek	Hradec Králové	Ing. František SMOLA	www.vlecky.altre.cz
555	V	AD MACH s.r.o., vlečka Borohrádek	Borohrádek	Hradec Králové	DBV-ITL, s.r.o.	www.dbv-itl.cz
556	V	Wotan Forest, a.s. - vlečka Borohrádek	Borohrádek	Hradec Králové	Lovochemie, a.s.	www.lovochemie.cz
557	V	Vlečka Saint - Gobain Častolovice	Častolovice	Hradec Králové	Ing. František SMOLA	www.vlecky.altre.cz
558	V	Vojenská vlečka č. 29 - Čermná nad Orlicí	Čermná nad Orlicí	Pardubice	Armádní Servisní, příspěvková organizace	www.as-po.cz
559	V	AGROPODNIK ORLICE a.s., Doudleby n. Orlicí	Doudleby nad Orlicí	Hradec Králové	Ing. František SMOLA	www.vlecky.altre.cz
560	V	ČEZ, a.s. - teplárna Dvůr Králové nad Labem	Dvůr Králové nad Labem	Turnov	SD – Kolejová doprava, a.s.	www.sd-kd.cz
561	V	Vlečka Cerekvice	Hněvčeves	Hradec Králové	"STENO, v.o.s." - stavební a inženýrská činnost v kolejové dopravě	www.stenovos.cz
562	V	EMPLA s.r.o. Hradec Králové	Hradec Králové hl.n.	Hradec Králové	Ing. František SMOLA	www.vlecky.altre.cz
563	V	Vlečka ZVU a.s.	Hradec Králové hl.n.	Hradec Králové	ČD Cargo, a.s.	www.cdcargo.cz
564	V	Vlečka MTH Hradec Králové	Hradec Králové	Hradec Králové	PRODRA s.r.o.	www.prodra.cz
565	V	TSS Hradec Králové	Hradec Králové hl. n.	Hradec Králové	Traťová strojní společnost, a.s.	www.tssas.cz
566	V	INPOZ s.r.o. Hradec Králové	Hradec Králové hl.n.	Hradec Králové	Ing. František SMOLA	www.vlecky.altre.cz
567	V	Areál ČKD Hradec Králové	trať Hradec Králové hl.n. - Všestary	Hradec Králové	Ing. František SMOLA	www.vlecky.altre.cz
568	V	Ferona, a.s. vlečka Hradec Králové - Slezské předměstí	Hradec Králové Slezské předm.	Hradec Králové	Ferona, a.s.	www.ferona.cz
569	V	Resonanční pila a.s., Chlumec n/Cidlinou	Chlumec nad Cidlinou	Hradec Králové	DBV-ITL, s.r.o.	www.dbv-itl.cz
570	V	Vlečka Dr. Pio Kinský dal Borgo, Chlumec nad Cidlinou	Chlumec nad Cidlinou	Hradec Králové	PRODRA s.r.o.	www.prodra.cz
571	V	Vlečka KD METALL, s.r.o. Jaroměř	Jaroměř	Hradec Králové	Ing. František SMOLA	www.vlecky.altre.cz
572	V	Vlečka Pábl Jaroměř	Jaroměř	Hradec Králové	MBM rail s.r.o.	www.mbmr.cz
573	V	RUND	Jaroměř	Hradec Králové	CZ Logistics, s.r.o.	www.czlog.cz
574	V	Vlečka Rychnovek	trať Jaroměř - Česká Skalice	Trutnov	MBM rail s.r.o.	www.mbmr.cz

1	2	3	4	5	6	7
575	V	IZOMAT KÁRANICE	Káranice	Hradec Králové	"STENO, v.o.s." - stavební a inženýrská činnost v kolejové dopravě	www.stenovos.cz
576	V	Vlečka PROTECO PRAHA, spol s r.o., Kostelec n.Orl.	Kostelec nad Orlicí	Hradec Králové	Ing. František SMOLA	www.vlecky.altre.cz
577	V	Agropodnik Jičín, sklad Lázně Bělohrad	Lázně Bělohrad	Turnov	Ing. Miroslav Holubář	holubar@provozdrah.cz
578	V	Vlečka TIMKO-Lázně Bělohrad	Lázně Bělohrad	Turnov	Ing. Miroslav Holubář	holubar@provozdrah.cz
579	V	Vlečka Natura DKNový Bydžov	Nový Bydžov	Hradec Králové	NATURA DK, a.s.	www.naturadk.eu
580	V	Vlečka Elektrárny Opatovice	odbočka ELNA Opatovice nad Labem	Hradec Králové	Elektrárny Opatovice, a.s.	www.eop.cz
581	V	Vlečka WLC Park Březhrad	Opatovice nad Labem-Pohřebačka	Hradec Králové	Ing. František SMOLA	www.vlecky.altre.cz
582	V	BOHEMILK, a.s., vlečka Opočno	Opočno pod Orł. horami	Trutnov	DBV-ITL, s.r.o.	www.dbv-itl.cz
583	V	Cukrovary TTD - České Meziříčí	Opočno pod Orlickými horami	Trutnov	Tereos TTD, a.s.	www.cukrovaryttt.cz
584	V	Cerea, a.s. - vlečka Ostroměř	Ostroměř	Hradec Králové	CZ Logistics, s.r.o.	www.czlog.cz
585	V	Diafrikt Components s.r.o. Potštejn	Potštejn	Česká Třebová	Ing. František SMOLA	www.vlecky.altre.cz
586	V	GNOL	Předměřice nad Labem	Hradec Králové	NOR a.s.	www.nor.cz
587	V	Vlečka NAPOS Předměřice n.L.	Předměřice nad Labem	Hradec Králové	Ing. Miloslav Šmíd	vlecky.smid@seznam.cz
588	V	Vlečka Agropodnik a.s. Hradec Králové, stř. Sadová	Sadová	Hradec Králové	Agropodnik a.s. Hradec Králové	www.agropodnikhk.cz
589	V	Cerea, a.s. - vlečka Smiřice	Smiřice	Hradec Králové	CZ Logistics, s.r.o.	www.czlog.cz
590	V	Vlečka HOLOUBEK ENERGO a.s. Černožice nad Labem	trať Smiřice - Jaroměř	Hradec Králové	HOLOUBEK ENERGO a.s.	www.holoubekenergo.cz
591	V	ŠKODA AUTO Solnice	Solnice	Hradec Králové	České dráhy, a.s.	www.ceskedrahy.cz
592	V	Preymesser Lipovka	trať Solnice - Častolovice	Hradec Králové	M.Preymesser logistika, spol. s r.o.	www.preymesser.de
593	V	Progles, vlečka Šárovcová Lhota	Šárovcová Lhota	Turnov	DBV-ITL, s.r.o.	www.dbv-itl.cz
594	V	EKO-CONTAINER SERVICE, s.r.o.	Týniště nad Orlicí	Hradec Králové	Ing. František SMOLA	www.vlecky.altre.cz

1	2	3	4	5	6	7
595	V	Vojenská vlečka č. 28 - Týniště nad Orlicí	Týniště nad Orlicí	Hradec Králové	Armádní Servisní, příspěvková organizace	www.as-po.cz
596	V	Vlečka Elitex reality	Týniště nad Orlicí	Hradec Králové	DBV-ITL, s.r.o.	www.dbv-itl.cz
597	V	ESAB Vamberk	Vamberk	Hradec Králové	IDS CARGO a.s.	www.ids-cargo.cz
598	V	Vlečka ČEZ Distribuce RO Všestary	Všestary	Hradec Králové	Ing. František SMOLA	www.vlecky.altre.cz
599	V	ŽELEZNIČNÍ MUZEUM JAROMĚŘ	Jaroměř	Hradec Králové	NOR a.s.	www.nor.cz
600	V	Vlečka RSM Smiřice zastávka	Smiřice zastávka	Hradec Králové	České dráhy, a.s.	www.ceskedrahy.cz
601	V	RSM Hradec Králové, ŽST Ostroměř	Ostroměř	Hradec Králové	České dráhy, a.s.	www.ceskedrahy.cz
602	V	ČD, a.s. - Hradec Králové	Hradec Králové hl.n.	Hradec Králové	České dráhy, a.s.	www.ceskedrahy.cz
603	V	Černousy	Černousy	Liberec	"STENO, v.o.s." - stavební a inženýrská činnost v kolejové dopravě	www.stenivos.cz
604	V	KOVOŠROT GROUP CZ a.s. - vlečka Hodkovice n. M.	Hodkovice nad Mohelkou	Turnov	Advanced World Transport a.s.	www.awt.eu
605	V	Vlečka TSR Jablonec n.N.	Jablonec nad Nisou	Liberec	Ing. Miloslav Šmíd	vlecky.smid@seznam.cz
606	V	Vlečka Severochema v.d.	Liberec	Liberec	Severochema, družstvo pro chemickou výrobu, Liberec	www.severochema.com
607	V	Teplárny Liberec	Liberec (dolní nádraží)	Liberec	CZ Logistics, s.r.o.	www.czlog.cz
608	V	Vlečka Babylon	Liberec (dolní nádraží)	Liberec	"STENO, v.o.s." - stavební a inženýrská činnost v kolejové dopravě	www.stenivos.cz
609	V	Magna Exteriors (Bohemia) s.r.o.	Liberec - Horní Růžodol	Liberec	"STENO, v.o.s." - stavební a inženýrská činnost v kolejové dopravě	www.stenivos.cz
610	V	PERISINALE Ostašov	trať Karlov p. Ještědem - Lib.H.Růžodol	Liberec	DBV-ITL, s.r.o.	www.dbv-itl.cz
611	V	Vlečka Hajniště	Hajniště z.	Liberec	Ing. František SMOLA	www.vlecky.altre.cz
612	V	Ferona, a.s. vlečka Liberec - Rochlice	Liberec	Liberec	Ferona, a.s.	www.ferona.cz
613	V	INTEX, vlečka Vesec u Liberce	Vesec u Liberce	Liberec	DBV-ITL, s.r.o.	www.dbv-itl.cz
614	V	Vlečka ORNELA	trať Tanvald-Harachov, Desná-Dolní Polubný	Liberec	ČD Cargo, a.s.	www.cdcargo.cz

1	2	3	4	5	6	7
615	V	Výtopna Frýdlantských okresních drah	Frýdlant v Čechách	Liberec	MBM rail s.r.o.	www.mbmr.cz
616	V	Výtopna Kořenov	Kořenov	Liberec	Railway Capital a.s.	www.railwaycapital.cz
617	V	Vlečka DHV Lužná u Rakovníka, PP Tanvald	Tanvald	Liberec	České dráhy, a.s.	www.ceskedrahy.cz
618	V	ČD, a.s. - Liberec	Liberec	Liberec	České dráhy, a.s.	www.ceskedrahy.cz
619	V	Cerea, a.s. - vlečka Cerekvice nad Loučnou	Cerekvice n. Loučnou	Pardubice	CZ Logistics, s.r.o.	www.czlog.cz
620	V	PRONTO GAS Čachnov	Čachnov	Česká Třebová	CZ Logistics, s.r.o.	www.czlog.cz
621	V	Cerea, a.s. - vlečka Hlinsko v Čechách	Hlinsko v Čechách	Pardubice	CZ Logistics, s.r.o.	www.czlog.cz
622	V	BRAMAC, vlečka Hrochův Týnec	Hrochův Týnec	Pardubice	DBV-ITL, s.r.o.	www.dbv-itl.cz
623	V	OSEVA UNI, a.s., Silo Vysoké Mýto	trať Choceň - Vysoké Mýto	Pardubice	DBV-ITL, s.r.o.	www.dbv-itl.cz
624	V	Vlečka De Heus a.s. Běstovice	trať Choceň - Újezd u Chocně	Pardubice	Ing. František SMOLA	www.vlecky.altre.cz
625	V	Vlečka DADRUS	Chrast u Chrudimi	Pardubice	GJW Praha spol. s r.o.	www.gjw-praha.cz
626	V	Vlečka DADRUS	Chrast u Chrudimi	Pardubice	GJW Praha spol. s r.o.	www.gjw-praha.cz
627	V	ONIVON a.s.	Chrudim	Pardubice	ONIVON a.s.	www.onivon.cz
628	V	Era plus	Chrudim město	Pardubice	DBV-ITL, s.r.o.	www.dbv-itl.cz
629	V	Tereos TTD, a.s., vlečka Chrudim	Chrudim město	Pardubice	DBV-ITL, s.r.o.	www.dbv-itl.cz
630	V	Vlečka Heřmanův Městec	Kostelec u Heřmanova Městce	Pardubice	JIPOK, s.r.o.	jipok.sro@volny.cz
631	V	Cerea, a.s. - vlečka Dašice	Kostěnice	Pardubice	CZ Logistics, s.r.o.	www.czlog.cz
632	V	ALFAMA Kostěnice	Kostěnice	Pardubice	PRODRA s.r.o.	www.prodra.cz
633	V	Vlečka Faulhammer, Litomyšl	Litomyšl	Pardubice	Firma FAULHAMMER s.r.o.	www.faulhammer.cz
634	V	DEXTRA X	Pardubice hl.n.	Pardubice	"STENO, v.o.s." - stavební a inženýrská činnost v kolejové dopravě	www.stenovos.cz
635	V	TOPEK - Oil.cz, a.s. vlečka Pardubice	Pardubice hl.n.	Pardubice	JOANNES, s.r.o.	www.joannes.cz
636	V	Vlečka Paramo, a.s. Pardubice	Pardubice	Pardubice	UNIPETROL DOPRAVA, s.r.o.	www.unipetroidoprava.cz
637	V	enteria	Pardubice hl.n.	Pardubice	Chládek a Tintěra, Pardubice a.s.	www.cht-pce.cz

1	2	3	4	5	6	7
638	V	Vlečka Synthesia	Pardubice-Rosice nad Labem	Pardubice	UNIPETROL DOPRAVA, s.r.o.	www.unipetroldoprava.cz
639	V	Vlečka Jarý - Pardubice	Pardubice-Rosice nad Labem	Pardubice	DBV-ITL, s.r.o.	www.dbv-itl.cz
640	V	Vojenská vlečka č. 6 - Pardubice	trať Pardubice-Rosice nad Labem - Medlešice	Pardubice	Armádní Servisní, příspěvková organizace	www.as-po.cz
641	V	Vlečka CEMEX	Prachovice	Pardubice	CEMEX Logistics, s.r.o.	www.transplus.cz
642	V	EXCALIBUR ARMY, vlečka Přelouč	Přelouč	Pardubice	DBV-ITL, s.r.o.	www.dbv-itl.cz
643	V	Cerea, a.s. - vlečka Přelouč	Přelouč	Pardubice	CZ Logistics, s.r.o.	www.czlog.cz
644	V	Cerea, a.s. - vlečka Řečany nad Labem	Řečany nad Labem	Pardubice	CZ Logistics, s.r.o.	www.czlog.cz
645	V	Vlečka Elektrárna Chvaletice	Řečany nad Labem	Pardubice	ČD Cargo, a.s.	www.cdcargo.cz
646	V	Vlečka OQEMA Slatiňany	Slatiňany	Pardubice	PRODRA s.r.o.	www.prodra.cz
647	V	Cerea, a.s. - vlečka Slatiňany	Slatiňany	Pardubice	CZ Logistics, s.r.o.	www.czlog.cz
648	V	Vlečka TUNĚCHODY-CIHELNA	Úhřetice	Pardubice	GJW Praha spol. s r.o.	www.gjw-praha.cz
649	V	Vlečka Karosa	Vysoké Mýto	Pardubice	"STENO, v.o.s." - stavební a inženýrská činnost v kolejové dopravě	www.stenovos.cz
650	V	Skanska a.s. - vlečka kamenolom Zárubka	trať Žďárec - Chrast u Chrudimi	Pardubice	CZ Logistics, s.r.o.	www.czlog.cz
651	V	Skanska a.s. - vlečka kamenolom Zárubka	trať Žďárec u Skutče - Chrast u Chrudimi	Pardubice	Skanska a.s.	www.skanska.cz
652	V	RSM Hradec Králové, Chrudim město	Chrudim město	Pardubice	České dráhy, a.s.	www.ceskedrahy.cz
653	V	Vlečka RSM Záboří nad Labem	Záboří nad Labem	Pardubice	České dráhy, a.s.	www.ceskedrahy.cz
654	V	RSM Hradec Králové, ŽST Zámorsk	Zámorsk	Pardubice	České dráhy, a.s.	www.ceskedrahy.cz
655	V	ČD, a.s. - Choceň	Choceň	Pardubice	České dráhy, a.s.	www.ceskedrahy.cz
656	V	ČD, a.s. - Pardubice	Pardubice hl.n.	Pardubice	České dráhy, a.s.	www.ceskedrahy.cz
657	V	Veba a.s. Broumov, vlečka Broumov	Broumov	Trutnov	NOR a.s.	www.nor.cz
658	V	Veba a.s. Broumov, vlečka Broumov Olivětín	Broumov-Olivětín	Trutnov	NOR a.s.	www.nor.cz

1	2	3	4	5	6	7
659	V	AGRO CS a.s.	trať Jaroměř - Česká Skalice	Trutnov	NOR a.s.	www.nor.cz
660	V	KRPA Hostinné - nová	Hostinné	Trutnov	KRPA PAPER, a.s.	www.krpa-paper.cz
661	V	Devro s.r.o.	Hrabačov	Trutnov	CZ Logistics, s.r.o.	www.czlog.cz
662	V	Wikov Hronov	Hronov	Trutnov	Ing. Miloslav Šmíd	vlecky.smid@seznam.cz
663	V	Krkonošské vápenky Kunčice, vlečka Kunčice nad Labem	Kunčice nad Labem	Trutnov	DBV-ITL, s.r.o.	www.dbv-itl.cz
664	V	GEMEC – UNION a.s.	Lampertice	Trutnov	NOR a.s.	www.nor.cz
665	V	LESS Martinice	Martinice v Krkonoších	Trutnov	CZ Logistics, s.r.o.	www.czlog.cz
666	V	PROMA REHA, Meziměstí	Meziměstí	Trutnov	NOR a.s.	www.nor.cz
667	V	AGRO CS a.s. - vlečka Meziměstí	Meziměstí	Trutnov	NOR a.s.	www.nor.cz
668	V	Lesní společnost Broumov, vlečka Meziměstí	Meziměstí	Trutnov	Ing. Miloslav Šmíd	vlecky.smid@seznam.cz
669	V	Vlečka Teplárna Náchod	Náchod	Trutnov	ČD Cargo, a.s.	www.cdcargo.cz
670	V	Ammann Czech Republic a.s. Nové Město n. Met.	Nové Město nad Metují	Trutnov	Ing. František SMOLA	www.vlecky.altre.cz
671	V	Vlečka PEPSICO CZ s.r.o., Teplice nad Metují	Teplice nad Metují	Trutnov	Ing. František SMOLA	www.vlecky.altre.cz
672	V	Vlečka ČEZ, a.s. - elektrárna Poříčí	Trutnov střed	Trutnov	SD – Kolejová doprava, a.s.	www.sd-kd.cz
673	V	Cerea, a.s. - vlečka Trutnov	Trutnov střed	Trutnov	CZ Logistics, s.r.o.	www.czlog.cz
674	V	Krkonošské vápenky Kunčice, vlečka Vrchlabí	Vrchlabí	Trutnov	DBV-ITL, s.r.o.	www.dbv-itl.cz
675	V	Vlečka RSM Rokytnice nad Jizerou	Rokytnice nad Jizerou	Trutnov	České dráhy, a.s.	www.ceskedrahy.cz
676	V	Vlečka DKV Česká Třebová, PP Dobruška	Dobruška	Trutnov	České dráhy, a.s.	www.ceskedrahy.cz
677	V	Vlečka DKV Česká Třebová, PP Jilemnice	Jilemnice	Trutnov	České dráhy, a.s.	www.ceskedrahy.cz
678	V	DKV Česká Třebová, PJ Trutnov	Trutnov hl.n.	Trutnov	České dráhy, a.s.	www.ceskedrahy.cz
679	V	RSM Hradec Králové, ŽST Meziměstí	Meziměstí	Trutnov	České dráhy, a.s.	www.ceskedrahy.cz
680	V	ČD, a.s. - Meziměstí	Meziměstí	Trutnov	České dráhy, a.s.	www.ceskedrahy.cz
681	V	ČD, a.s. - Náchod	Náchod	Trutnov	České dráhy, a.s.	www.ceskedrahy.cz

1	2	3	4	5	6	7
682	V	Seco Industries, s.r.o., vlečka Jičín	Jičín	Turnov	DBV-ITL, s.r.o.	www.dbv-itl.cz
683	V	Cerea, a.s. - vlečka Jičín	Jičín	Turnov	CZ Logistics, s.r.o.	www.czlog.cz
684	V	TEC Cukrovar Kopidlno a.s.	Kopidlno	Turnov	"STENO, v.o.s." - stavební a inženýrská činnost v kolejové dopravě	www.stenovos.cz
685	V	Vlečka Kamenolom Košťálov	Košťálov	Turnov	Josef Pekárek	pekarek.josef@mybox.cz
686	V	Vlečka Sklopísek Střeleč a.s.	Libuň	Trutnov	ČD Cargo, a.s.	www.cdcargo.cz
687	V	Vlečka Actual spinning Nová Paka	Nová Paka	Turnov	Ing. Miroslav Holubář	holubar@provozdrah.cz
688	V	Vlečka INTERMA Příšovice	Příšovice	Turnov	Interma, akciová společnost	www.interma.cz
689	V	Agropodnik Jičín, sklad Sobotka	Sobotka	Turnov	Ing. Miroslav Holubář	holubar@provozdrah.cz
690	V	Vlečka M-SILNICE a.s. – obalovna Staré Místo	Staré Místo u Jičina	Turnov	Ing. Miroslav Holubář	holubar@provozdrah.cz
691	V	DHV Lužná u Rakovníka, ŽST Turnov	Turnov	Turnov	České dráhy, a.s.	www.ceskedrahy.cz
692	V	JARO Kopidlno	Kopidlno	Turnov	CZ Logistics, s.r.o.	www.czlog.cz
693	V	ČD, a.s. - Stará Paka	Stará Paka	Turnov	České dráhy, a.s.	www.ceskedrahy.cz
694	V	Skladový areál MR Borohrádek	Borohrádek	Hradec Králové	Traťová strojní společnost, a.s.	www.tsscargo.cz
695	V	EXPONO Steelforce, a.s., Adamov	Adamov	Brno	PRODACH CZ, s.r.o.	prodach.sro@seznam.cz
696	V	Mendelova univerzita v Brně, Dřevosklad Adamov	Adamov	Brno	ČD Cargo, a.s.	www.cdcargo.cz
697	V	ZZN - provozní středisko Batelov	Batelov	Jihlava	ZZN Jihlava a.s.	www.zznjihlava.cz
698	V	ČKD Blansko Holding, a.s.	Blansko	Brno	BF Logistics s.r.o.	www.bfl.cz
699	V	Českomoravský štěrk, a.s., vlečka pískovna Božice	Božice u Znojma	Jihlava	Českomoravský cement, a.s.	www.heidelbergcement.cz
700	V	Land - Product a.s.	Božice u Znojma	Jihlava	Land - Product a.s.	www.land-product.com
701	V	Českomoravský cement, a.s., závod Mokrý	Blažovice	Brno	Českomoravský cement, a.s.	www.heidelbergcement.cz
702	V	Brněnské veletrhy a výstavy, a.s.	Brno dolní nádraží	Brno	Vlečka BVV společnost s ručením omezeným	www.bvv.cz
703	V	Metalšrot Tlumačov a.s. - vlečka Brno	Brno dolní nádraží	Brno	ARGO CONSULTING, s.r.o.	benesik.argo@volny.cz
704	V	Ferona, a.s. vlečka Brno - Horní Heršpice	Brno-Horní Heršpice	Brno	Ferona, a.s.	www.ferona.cz
705	V	Terminal Brno	Brno-jih	Brno	ČD Cargo, a.s.	www.cdcargo.cz

1	2	3	4	5	6	7
706	V	RAVEN CZ, a.s.	Brno-Chrlice	Brno	SEP, spol. s r.o.	mitric.sep@centrum.cz
707	V	Teplárny Brno, a.s. - provoz Červený mlýn	Brno-Královo pole	Brno	BF Logistics s.r.o.	www.bfl.cz
708	V	KRÁLOVOPOLSKÁ, a.s.	Brno-Královo Pole	Brno	Vladimír Hofman, provozování dráhy a drážní dopravy	hofman@kralovopolska.cz
709	V	Dopravní podnik města Brna	Brno-Královo Pole	Brno	Dopravní podnik města Brna,a.s.	www.dpmb.cz
710	V	Škrobárna Reality, a.s.	Brno-Maloměřice	Brno	PRODACH CZ, s.r.o.	prodach.sro@seznam.cz
711	V	Teplárny Brno, a.s. - provoz Špitálka	Brno-Maloměřice	Brno	BF Logistics s.r.o.	www.bfl.cz
712	V	Šmeral Brno, a.s.	Brno-Maloměřice	Brno	DBV-ITL, s.r.o.	www.dbv-itl.cz
713	V	Tomáš Novotný - Cementárna Maloměřice	Brno-Maloměřice	Brno	Českomoravský cement, a.s.	www.heidelbergcement.cz
714	V	AREAL SLATINA, a.s.	Brno-Slatina	Brno	AREAL SLATINA,a.s.	www.areaslatina.cz
715	V	Brno - Slatina	Brno-Slatina	Brno	OHL ŽS, a.s.	www.ohlzs.cz
716	V	Vlečka Letiště Brno - Tuřany	Brno-Slatina	Brno	LETIŠTĚ BRNO a.s.	www.brno-airport.cz
717	V	GUMOTEX	Břeclav	Břeclav	M-DOPRASPOL, s.r.o.	f.sebek@quick.cz
718	V	FOSFA, a.s.	Boří Les	Břeclav	Advanced World Transport a.s.	www.awt.eu
719	V	Poštorenské keramické závody	Boří Les	Břeclav	JOANNES, s.r.o.	www.joannes.cz
720	V	Pavel Čabla	Bučovice	Břeclav	PRODACH CZ, s.r.o.	prodach.sro@seznam.cz
721	V	SAGRAS, a.s. Bystřice nad Pernštejnem	Bystřice nad Pernštejnem	Havlíčkův Brod	ARGO CONSULTING, s.r.o.	benesik.argo@volny.cz
722	V	KM BETA a.s.	Bzenec přívoz	Břeclav	KM BETA a.s.	kmbeta.cz
723	V	Vlečka výroby SMS - KM BETA a.s.	Bzenec přívoz	Břeclav	KM BETA a.s.	kmbeta.cz
724	V	FIRON, spol. s r.o.	Čejč	Břeclav	PRODACH CZ, s.r.o.	prodach.sro@seznam.cz
725	V	Zemos s.r.o. Dačice, provoz Dačice	Dačice	Jihlava	ZEMOS s.r.o.	www.zemos-dacice.cz
726	V	NAVOS, a.s. - vlečka Dačice	Dačice	Jihlava	JOANNES, s.r.o.	www.joannes.cz
727	V	Vojenská vlečka č. 27 - Dobronín	Dobronín	Jihlava	Armádní Servisní, příspěvková organizace	www.as-po.cz
728	V	RICO Havlíčkův Brod	Havlíčkův Brod	Havlíčkův Brod	Chládek a Tintěra Havlíčkův Brod, a.s.	www.cht-pce.cz
729	V	Vlečka Amylon Havlíčkův Brod	Havlíčkův Brod	Havlíčkův Brod	Amylon, a.s.	www.amylon.cz
730	V	Cerea, a.s. - vlečka Havlíčkův Brod	Havlíčkův Brod	Havlíčkův Brod	CZ Logistics, s.r.o.	www.czlog.cz

1	2	3	4	5	6	7
731	V	SLADOVNY SOUFFLET ČR, a.s., závod Hodonice	Hodonice	Jihlava	BF Logistics s.r.o.	www.bfl.cz
732	V	NAVOS, a.s. - vlečka Hodonice	Hodonice	Jihlava	JOANNES, s.r.o.	www.joannes.cz
733	V	ČEZ a.s., Elektrárna Hodonín	Hodonín	Břeclav	Advanced World Transport a.s.	www.awt.eu
734	V	Sklady Hodonín	trať Hodonín - Holič nad Moravou (ŽSR)	Břeclav	Ing. Miloslav Šmíd	vlecky.smid@seznam.cz
735	V	NEFELI s.r.o.	trať Hodonín - Holič nad Moravou (ŽSR)	Břeclav	Ing. Josef Chrbját	prodach.sro@seznam.cz
736	V	Jihomoravská armaturka, spol. s r.o., Hodonín	Hodonín	Břeclav	PRODACH CZ, s.r.o.	prodach.sro@seznam.cz
737	V	Cukrovar Hrušovany nad Jevišovkou, a.s.	Hrušovany nad Jevišovkou	Jihlava	BF Logistics s.r.o.	www.bfl.cz
738	V	AGROCENTRUM HRUŠOVANY, spol. s r.o.	Hrušovany nad Jevišovkou	Jihlava	BF Logistics s.r.o.	www.bfl.cz
739	V	YTONG Hrušovany u Brna	Hrušovany u Brna	Brno	JOANNES, s.r.o.	www.joannes.cz
740	V	DH DEKOR Humpolec	Humpolec	Havlíčkův Brod	JOANNES, s.r.o.	www.joannes.cz
741	V	WATER 4 LIFE Humpolec	Humpolec	Havlíčkův Brod	JOANNES, s.r.o.	www.joannes.cz
742	V	Chotěbořské strojírny	Chotěboř	Havlíčkův Brod	GJW Praha spol. s r.o.	www.gjw-praha.cz
743	V	Cerea, a.s. - vlečka Chotěboř, silo	Chotěboř	Havlíčkův Brod	CZ Logistics, s.r.o.	www.czlog.cz
744	V	Vojenská vlečka č. 26 - Chotěboř- Bílek	Chotěboř	Havlíčkův Brod	Armádní Servisní, příspěvková organizace	www.as-po.cz
745	V	SLADOVNY SOUFFLET ČR, a.s., závod Kroměříž, vlečka Ivanovice na Hané	Ivanovice na Hané	Brno	BF Logistics s.r.o.	www.bfl.cz
746	V	NAVOS, a.s. - vlečka Ivančice	Ivančice	Jihlava	JOANNES, s.r.o.	www.joannes.cz
747	V	CZ LOKO 1	Jihlava	Jihlava	CZ Logistics, s.r.o.	www.czlog.cz
748	V	KRONOSPAN Jihlava	Jihlava	Jihlava	SILVA CZ, s.r.o.	www.kronospan.cz
749	V	Ferona, a.s. vlečka Jihlava	Jihlava město	Jihlava	Ferona, a.s.	www.ferona.cz
750	V	Českomoravský štěrk, a.s., vlečka kamenolom Kosov	trať Luka nad Jihlavou - Jihlava	Jihlava	Českomoravský cement, a.s.	www.heidelbergcement.cz
751	V	ADW AGRO, a.s., středisko Kojetice na Moravě	Kojetice na Moravě	Jihlava	ADW AGRO, a.s.	www.adw.cz

1	2	3	4	5	6	7
752	V	Kostecké uzeniny a.s. - vlečka Kostelec	Kostelec u Jihlavy	Jihlava	Lovochemie, a.s.	www.lovochemie.cz
753	V	VETROPACK MORAVIA GLASS	Kyjov	Břeclav	BPS-Prastav, s.r.o.	www.bps-prastav.cz
754	V	Šroubárna Kyjov	Kyjov	Břeclav	LOKOTRANS SERVIS s.r.o.	www.lokotransservis.cz
755	V	NOMI s.r.o.	Kyjov	Břeclav	PRODACH CZ, s.r.o.	prodach.sro@seznam.cz
756	V	WOOD FOREST GROUP-Ledeč nad Sázavou	Ledeč nad Sázavou	Havlíčkův Brod	JOANNES, s.r.o.	www.joannes.cz
757	V	ZOS a.s., Leština	Leština u Světlé	Havlíčkův Brod	PRODACH CZ, s.r.o.	prodach.sro@seznam.cz
758	V	UVR Mníšek pod Brdy a.s.	Lužice	Břeclav	Advanced World Transport a.s.	www.awt.eu
759	V	NAVOS, a.s. - vlečka Miroslav	Miroslav	Jihlava	JOANNES, s.r.o.	www.joannes.cz
760	V	Vlečka Remet Modřice	Modřice	Brno	REMET, spol. s r.o.	www.remet.net
761	V	Ferona, a.s. vlečka Brno - Modřice	Modřice	Brno	BF Logistics s.r.o.	www.bfl.cz
762	V	FIRESTA Modřice	Modřice	Brno	Jiřina Štěpánková	jistep2@seznam.cz
763	V	Vlečka Čech odpady Jemnice	Jemnice	Jihlava	KSPD, s.r.o.	www.kspd.cz
764	V	PBS INDUSTRY, a.s., vlečka Moravský Krumlov	Moravský Krumlov	Jihlava	BF Logistics s.r.o.	www.bfl.cz
765	V	Vlečka Moravský Písek	Moravský Písek	Břeclav	BF Logistics s.r.o.	www.bfl.cz
766	V	Vojenská vlečka č. 8 Náměšť nad Oslavou	Náměšť nad Oslavou	Havlíčkův Brod	Armádní Servisní, příspěvková organizace	www.as-po.cz
767	V	Koryna nábytek a.s.	Nemotice	Břeclav	"STENO, v.o.s." - stavební a inženýrská činnost v kolejové dopravě	www.stenovos.cz
768	V	Lesy Pelhřimov	Nová Cerekev	Jihlava	CZ Logistics, s.r.o.	www.czlog.cz
769	V	STOPR, s.r.o. - vlečka Nové Město na Moravě	Nové Město na Moravě	Havlíčkův Brod	Provozování dráhy, kolejové stavby a servis Tomáš Brýda	tomas.bryda@gmail.com
770	V	NAVOS, a.s. - vlečka Olbramkostel	Olbramkostel	Jihlava	JOANNES, s.r.o.	www.joannes.cz
771	V	EIT Trading, vlečka Okříšky	Okříšky	Jihlava	DBV-ITL, s.r.o.	www.dbv-itl.cz
772	V	ADW AGRO, a.s., středisko Krahulov	Krahulov	Jihlava	ADW AGRO, a.s.	www.adw.cz
773	V	Dřevozpracující družstvo Lukavec	Pacov	Jihlava	JOANNES, s.r.o.	www.joannes.cz
774	V	ZZN Pelhřimov - středisko Pacov	Pacov	Jihlava	JOANNES, s.r.o.	www.joannes.cz
775	V	AGROSTROJ Pelhřimov	Pelhřimov	Jihlava	CZ Logistics, s.r.o.	www.czlog.cz
776	V	ZZN Pelhřimov	Pelhřimov	Jihlava	JOANNES, s.r.o.	www.joannes.cz

1	2	3	4	5	6	7
777	V	ZZN Pelhřimov - Agroalfa	Pelhřimov	Jihlava	JOANNES, s.r.o.	www.joannes.cz
778	V	NAVOS, a.s. - vlečka Podivín	Podivín	Břeclav	JOANNES, s.r.o.	www.joannes.cz
779	V	Českomoravský štěrk, a.s., vlečka kamenolom Pohled	Pohled	Havlíčkův Brod	Českomoravský cement, a.s.	www.heidelbergcement.cz
780	V	NAVOS, a.s. - vlečka Rakšice	Rakšice	Jihlava	JOANNES, s.r.o.	www.joannes.cz
781	V	Českomoravský štěrk, a.s., vlečka kamenolom Olbramovice	Rakšice	Jihlava	Českomoravský cement, a.s.	www.heidelbergcement.cz
782	V	ČEZ, a.s. Jaderná elektrárna Dukovany	Rakšice	Jihlava	A K O R s.r.o.	firma.akor@seznam.cz
783	V	VIA-REK s.r.o. Rájec-Jestřebí	Rájec - Jestřebí	Brno	Ing. František SMOLA	www.vlecky.altre.cz
784	V	Moravské keramické závody a.s.	Rájec - Jestřebí	Brno	Juraj Ág	jiri.ag@mkz.cz
785	V	Ratíškovice - Rohatec	Rohatec	Břeclav	Advanced World Transport a.s.	www.awt.eu
786	V	SD FEROTECH, s.r.o.	Rohatec	Břeclav	ARGO CONSULTING, s.r.o.	benesik.argo@volny.cz
787	V	EUROKAPITAL s.r.o. - vlečka Rohatec	Rohatec	Břeclav	Advanced World Transport a.s.	www.awt.eu
788	V	NAVOS, a.s. - vlečka Rohatec	Rohatec	Břeclav	JOANNES, s.r.o.	www.joannes.cz
789	V	DIAMO - Dolní Rožinka	trať Rožná - Bystřice nad Pernštejnem	Havlíčkův Brod	DIAMO, státní podnik	www.diamo.cz
790	V	Lesní družstvo obcí Přibyslav, vlečka Sázava	Sázava u Žďáru	Havlíčkův Brod	GJW Praha spol. s r.o.	www.gjw-praha.cz
791	V	Železniční vlečka VOP Skalice nad Svitavou	Skalice nad Svitavou	Brno	Petr Šrůtek s.r.o.	petr.srutek@seznam.cz
792	V	ACHP Slavkov, a.s.	Slavkov u Brna	Břeclav	ing. Zdeněk Rotrekl	www.achpslavkov.cz
793	V	Chemis engine a.s. Slavkov u Brna	Slavkov u Brna	Břeclav	ARGO CONSULTING, s.r.o.	benesik.argo@volny.cz
794	V	Wotan Forest, a.s., vlečka Slavonice II	Slavonice	Jihlava	Lovochemie, a.s.	www.lovochemie.cz
795	V	Wotan Forest, a.s., vlečka Slavonice	Slavonice	Jihlava	Lovochemie, a.s.	www.lovochemie.cz
796	V	E.ON Česká Republika s.r.o. rozvodna Sokolnice	trať Brno-Chrlice - Sokolnice-Telnice	Brno	BF Logistics s.r.o.	www.bfl.cz
797	V	Metalimmo s.r.o. - Sokolnice	Sokolnice - Telnice	Brno	SEP, spol. s r.o.	mitric.sep@centrum.cz
798	V	NAVOS, a.s. - vlečka Strážnice	Strážnice	Břeclav	JOANNES, s.r.o.	www.joannes.cz

1	2	3	4	5	6	7
799	V	Vlečka Střelice	Střelice	Brno	"STENO, v.o.s." - stavební a inženýrská činnost v kolejové dopravě	www.stenovos.cz
800	V	NAVOS, a.s. - vlečka Hustopeče	Šakvice	Břeclav	JOANNES, s.r.o.	www.joannes.cz
801	V	Vlečka Šlapanov	Šlapanov	Jihlava	"STENO, v.o.s." - stavební a inženýrská činnost v kolejové dopravě	www.stenovos.cz
802	V	ZZN - provozní středisko Telč	Třešť	Jihlava	ZZN Jihlava a.s.	www.zznjihlava.cz
803	V	Vlečka STARKON Vysočina s.r.o. - Telč	Telč	Jihlava	Provozování dráhy, kolejové stavby a servis Tomáš Brýda	tomas.bryda@gmail.com
804	V	Vlečka Čebín	Tišnov	Havlíčkův Brod	Advanced World Transport a.s.	www.awt.eu
805	V	AGROPODNIK, a.s., Velké Meziříčí	trať Velké Meziříčí - Studenec	Havlíčkův Brod	AGROPODNIK, a.s., Velké Meziříčí	www.agpas.cz
806	V	Vlečka odboru 05 Logistika Velké Opatovice	Velké Opatovice	Brno	DOPAZ s.r.o.	www.dopaz.cz
807	V	KORDÁRNA Plus a.s., Velká nad Veličkou	Velká nad Veličkou	Břeclav	KORDÁRNA Plus a.s.	kordarna.cz
808	V	vlečka Železářny Veselí	Veselí nad Moravou	Břeclav	FERROMET a.s.	www.ferromet.cz
809	V	OSOČKAN Vlkov	Vlkov u Tišnova	Havlíčkův Brod	Elektrizace železnic Praha a.s.	www.elzel.cz
810	V	EŽ Praha a.s. - Vlkov u Tišnova	Vlkov u Tišnova	Havlíčkův Brod	Elektrizace železnic Praha a.s.	www.elzel.cz
811	V	AGROPODNIK, a.s., Velké Meziříčí	Vlkov u Tišnova	Havlíčkův Brod	AGROPODNIK, a.s., Velké Meziříčí	www.agpas.cz
812	V	Lesy České republiky s.p., vlečka Vranovice	Vranovice	Brno	DBV-ITL, s.r.o.	www.dbv-itl.cz
813	V	D.P.S. Trade s.r.o.	Vyškov na Moravě	Brno	PRODACH CZ, s.r.o.	prodach.sro@seznam.cz
814	V	ROSSO STEEL Zaječí	Zaječí	Břeclav	BF Logistics s.r.o.	www.bfl.cz
815	V	Vlečka COLAS Dyje	trať Hodonice - Znojmo	Jihlava	"STENO, v.o.s." - stavební a inženýrská činnost v kolejové dopravě	www.stenovos.cz
816	V	ŽĐAS, a.s.	Žďár nad Sázavou	Havlíčkův Brod	ŽĐAS, a.s.	www.zdas.cz
817	V	Agroslužby Žďár nad Sázavou, a.s.	Veselíčko	Havlíčkův Brod	"STENO, v.o.s." - stavební a inženýrská činnost v kolejové dopravě	www.stenovos.cz
818	V	AGROPODNIK, a.s. silo Žďár nad Sázavou	Žďár nad Sázavou	Havlíčkův Brod	AGROPODNIK, a.s., Velké Meziříčí	www.agpas.cz
819	V	Stora Enso Wood Products Ždírec	Ždírec nad Doubravou	Havlíčkův Brod	ČD Cargo, a.s.	www.cdcargo.cz
820	V	KOVOSTEEL, s.r.o., vlečka Hodonín	Hodonín	Břeclav	PRODACH CZ, s.r.o.	prodach.sro@seznam.cz

1	2	3	4	5	6	7
821	V	SAKO Brno, a.s. - Slatina	Brno-Slatina	Brno	BF Logistics s.r.o.	www.bfl.cz
822	V	GJW Havlíčkův Brod	Havlíčkův Brod	Havlíčkův Brod	GJW Praha spol. s r.o.	www.gjw-praha.cz
823	V	Harfa, Havlíčkův Brod	Havlíčkův Brod	Havlíčkův Brod	Chládek a Tintěra Havlíčkův Brod, a.s.	www.cht-pce.cz
824	V	CZ LOKO Jihlava	Jihlava	Jihlava	CZ Logistics, s.r.o.	www.czlog.cz
825	V	Stavební materiály Schaffer s.r.o.	Hulín	Valašské Meziříčí	OLSPED, s.r.o.	olsped.cz
826	V	TOSHULIN, a.s.	Hulín	Valašské Meziříčí	TOSHULIN, a.s.	www.toshulin.cz
827	V	Metalšrot Tlumačov a.s.	Tlumačov	Valašské Meziříčí	ARGO CONSULTING, s.r.o.	benesik.argo@volny.cz
828	V	Barum Continental	Otrokovice	Valašské Meziříčí	Bardos a.s.	www.bardos.cz
829	V	PSG, a.s.	Otrokovice	Valašské Meziříčí	PRODACH CZ, s.r.o.	prodach.sro@seznam.cz
830	V	TOMA, a.s.	Otrokovice	Valašské Meziříčí	TOMA, a.s.	www.tomaas.cz
831	V	Fatra, a.s., provoz Napajedla	Napajedla	Valašské Meziříčí	PRODACH CZ, s.r.o.	prodach.sro@seznam.cz
832	V	Vlečka TAŽÍRNA OCELI - STARÉ MĚSTO, TRINECKÉ ŽELEZÁRNY, a.s.	Staré Město u Uherského Hradiště	Valašské Meziříčí	PELSPED, s.r.o.	pelsped@volny.cz
833	V	Ferona, a.s. vlečka Staré Město u Uherského Hradiště	Staré Město u Uherského Hradiště	Valašské Meziříčí	Ferona, a.s.	www.ferona.cz
834	V	KOVOSTEEL, s.r.o., vlečka Staré Město	Staré Město u Uherského Hradiště	Valašské Meziříčí	PRODACH CZ, s.r.o.	prodach.sro@seznam.cz
835	V	TON Holešov	Holešov	Valašské Meziříčí	TON a.s.	www.ton.eu
836	V	GEBESHUBER Kroměříž	Kroměříž	Valašské Meziříčí	SEP, spol. s r.o.	mitric.sep@centrum.cz
837	V	SLADOVNY SOUFFLET ČR, a.s., vlečka Kroměříž	Kroměříž	Valašské Meziříčí	BF Logistics s.r.o.	www.bfl.cz
838	V	NAVOS, a.s. - vlečka Kroměříž	Kroměříž	Valašské Meziříčí	JOANNES, s.r.o.	www.joannes.cz
839	V	NAVOS, a.s. - vlečka Kotojedy	Kroměříž	Valašské Meziříčí	JOANNES, s.r.o.	www.joannes.cz
840	V	ZPS - Transport a.s.	trať Otrokovice - Zlín Malenovice	Valašské Meziříčí	ZPS - TRANSPORT, a.s.	www.zps-transport.cz
841	V	SVIT	Zlín střed	Valašské Meziříčí	Alpiq Generation (CZ) s.r.o.	generation.alpiq.cz
842	V	Vlečka METRANS a.s.	Lípa nad Dřevnicí	Valašské Meziříčí	METRANS, a.s.	www.metrans.cz
843	V	Aircraft Industries, a.s., vlečka Kunovice	trať Kunovice - Ostrožská Nová Ves	Valašské Meziříčí	PRODACH CZ, s.r.o.	prodach.sro@seznam.cz
844	V	DYAS.EU, a.s.	Uherský Ostroh	Valašské Meziříčí	PRODACH CZ, s.r.o.	prodach.sro@seznam.cz
845	V	ŽPSV a.s. závod Uherský Ostroh	Uherský Ostroh	Valašské Meziříčí	ŽPSV a.s.	www.zpsv.cz

1	2	3	4	5	6	7
846	V	REC GROUP s.r.o., vlečka Uherský Brod	Uherský Brod	Valašské Meziříčí	PRODACH CZ, s.r.o.	prodach.sro@seznam.cz
847	V	Slovácké strojírnny, a.s.	Uherský Brod	Valašské Meziříčí	Slovácké strojírnny, akciová společnost	www.sub.cz
848	V	Ing. Karel Žáček	Bojkovice	Valašské Meziříčí	Lesnická kancelář Ilex s.r.o.	ilex@cmail.cz
849	V	TSS Hulín	Hulín	Valašské Meziříčí	TSS Cargo a.s.	www.tsscargo.cz
850	V	ZZN Pelhřimov - Chýnov	Chýnov	Jihlava	JOANNES, s.r.o.	www.joannes.cz
851	V	OKV Břeclav	Břeclav	Břeclav	ČD Cargo, a.s.	www.cdcargo.cz
852	V	OKV Brno Maloměřice	Brno-Maloměřice	Brno	ČD Cargo, a.s.	www.cdcargo.cz
853	V	ČD, a.s. - Kroměříž	Kroměříž	Valašské Meziříčí	České dráhy, a.s.	www.ceskedrahy.cz
854	V	ČD, a.s. - Otrokovice	Otrokovice	Valašské Meziříčí	České dráhy, a.s.	www.ceskedrahy.cz
855	V	ČD, a.s. - Slavonice	Slavonice	Jihlava	České dráhy, a.s.	www.ceskedrahy.cz
856	V	ČD, a.s. - Telč	Telč	Jihlava	České dráhy, a.s.	www.ceskedrahy.cz
857	V	ČD, a.s. - Jemnice	Jemnice	Jihlava	České dráhy, a.s.	www.ceskedrahy.cz
858	V	ČD, a.s. - Bystřice nad Pernštejnem	Bystřice nad Pernštejnem	Havlíčkův Brod	České dráhy, a.s.	www.ceskedrahy.cz
859	V	ČD, a.s. - Jihlava	Jihlava	Jihlava	České dráhy, a.s.	www.ceskedrahy.cz
860	V	ČD, a.s. - Znojmo	Znojmo	Jihlava	České dráhy, a.s.	www.ceskedrahy.cz
861	V	ČD, a.s. - Tišnov	Tišnov	Havlíčkův Brod	České dráhy, a.s.	www.ceskedrahy.cz
862	V	ČD, a.s. - TSV Brno hl. n.	Brno hlavní nádraží	Brno	České dráhy, a.s.	www.ceskedrahy.cz
863	V	ČD, a.s. - Horní Heršpice	Brno-Horní Heršpice	Brno	České dráhy, a.s.	www.ceskedrahy.cz
864	V	ČD, a.s. - Havlíčkův Brod	Havlíčkův Brod	Havlíčkův Brod	České dráhy, a.s.	www.ceskedrahy.cz
865	V	ČD, a.s. - Vranovice	Vranovice	Brno	České dráhy, a.s.	www.ceskedrahy.cz
866	V	ČD, a.s. - Skalice nad Svitavou	Skalice nad Svitavou	Brno	České dráhy, a.s.	www.ceskedrahy.cz
867	V	ČD, a.s. - Brno Maloměřice	Brno-Maloměřice	Brno	České dráhy, a.s.	www.ceskedrahy.cz
868	V	ČD, a.s. - Brno d. n.	Brno dolní nádraží	Brno	České dráhy, a.s.	www.ceskedrahy.cz
869	V	ČD, a.s. - Hodonín	Hodonín	Břeclav	České dráhy, a.s.	www.ceskedrahy.cz
870	V	ČD, a.s. - Kyjov	Kyjov	Břeclav	České dráhy, a.s.	www.ceskedrahy.cz
871	V	ČD, a.s. - Veselí nad Moravou	Veselí nad Moravou	Břeclav	České dráhy, a.s.	www.ceskedrahy.cz
872	V	Vlečka DPOV Veselí nad Moravou	Veselí nad Moravou	Břeclav	DPOV, a.s.	www.dpov.cz
873	V	ČD, a.s. - Hrušovany nad Jevišovkou	Hrušovany nad Jevišovkou	Jihlava	České dráhy, a.s.	www.ceskedrahy.cz
874	V	Vlečka RSM Jihlava odstavné kolejiště Pávov	Jihlava	Jihlava	CZ Logistics, s.r.o.	www.czlog.cz

1	2	3	4	5	6	7
875	V	Vlečka DEPO Zastávka U Brna	Zastávka u Brna	Brno	MBM rail s.r.o.	www.mbmr.cz
876	V	Nehlsen Třinec, s.r.o.	Třinec	Český Těšín	SLEZSKOMORAVSKÁ DRÁHA a.s.	www.slezskomoravska-draha.cz
877	V	Vlečka Třinecké železářny, a.s., Třinec	Třinec	Český Těšín	TŘINECKÉ ŽELEZÁRNY, a.s.	www.trz.cz
878	V	OKV Třinec	Třinec	Český Těšín	ČD Cargo, a.s.	www.cdcargo.cz
879	V	Odvalová kolej č. 6a, 6b Louky n.O.	Louky nad Olší	Český Těšín	Advanced World Transport a.s.	www.awt.eu
880	V	Vlečková síť OKD, Doprava, a.s.	Vratimov; Ostrava hl.n.; Dětmovice; Havířov; Louky nad Olší; Bohumín; Albrechtice u Českého Těšína	Ostrava, Český Těšín	Advanced World Transport a.s.	www.awt.eu
881	V	METRANS - Šenov	Havířov	Český Těšín	METRANS, a.s.	www.metrans.eu
882	V	ArcelorMittal Ostrava a.s.	O.-Kunčice; O.-Bartovice	Ostrava	ArcelorMittal Ostrava a.s.	www.arcelormittal.cz
883	V	Linde Gas a.s., výrobní centrum SC6 Ostrava Kunčice	Ostrava-Kunčice	Ostrava	VA Progres s.r.o.	www.vaprogres.cz
884	V	STABRA CZ	Vratimov	Opava	VA Progres s.r.o.	www.vaprogres.cz
885	V	BIOCEL	Paskov	Český Těšín	ČD Cargo, a.s.	www.cdcargo.cz
886	V	GO Steel Frýdek Místek	Lískovec u Frýdku	Český Těšín	GO Steel Frýdek Místek a.s.	www.gosteel.cz
887	V	ARCIMPEX s.r.o. - Sviadnov	Lískovec u Frýdku	Český Těšín	ARCIMPEX s.r.o.	www.arcimpex.cz
888	V	Pivovar RADEGAST	Dobrá u Frýdku	Český Těšín	SLEZSKOMORAVSKÁ DRÁHA a.s.	www.slezskomoravska-draha.cz
889	V	HMMC Nošovice	Dobrá u Frýdku	Český Těšín	RAILLEX, a.s.	sprachal@raillex.cz
890	V	QC Company Investment s.r.o. - Dobrá	Dobrá u Frýdku	Český Těšín	SLEZSKOMORAVSKÁ DRÁHA a.s.	www.slezskomoravska-draha.cz
891	V	M+P prodej paliv Hnojník	Hnojník	Český Těšín	SLEZSKOMORAVSKÁ DRÁHA a.s.	www.slezskomoravska-draha.cz
892	V	HK ŠROT s.r.o. - vlečka Baška	Baška	Český Těšín	SLEZSKOMORAVSKÁ DRÁHA a.s.	www.slezskomoravska-draha.cz
893	V	SLEZSKOMORAVSKÁ DRÁHA a.s. - Frýdlant nad Ostravicí	Frýdlant nad Ostravicí	Český Těšín	SLEZSKOMORAVSKÁ DRÁHA a.s.	www.slezskomoravska-draha.cz
894	V	Siemens, s.r.o. - Frenštát pod Radhoštěm	Frenštát pod Radhoštěm	Český Těšín	JOANNES, s.r.o.	www.joannes.cz

1	2	3	4	5	6	7
895	V	Fa Strnadel - Frenštát pod Radhoštěm	Frenštát pod Radhoštěm	Český Těšín	SLEZSKOMORAVSKÁ DRÁHA a.s.	www.slezskomoravska-draha.cz
896	V	ČECOMET - Karviná	Karviná hl.n.	Ostrava	SLEZSKOMORAVSKÁ DRÁHA a.s.	www.slezskomoravska-draha.cz
897	V	KOVONA KARVINÁ, a.s.	Karviná město	Ostrava	Advanced World Transport a.s.	www.awt.eu
898	V	JÁKL Karviná, a.s.	širá trať Petrovice u Karviné - Karviná-Město	Ostrava	ArcelorMittal Tubular Products Karviná a.s.	www.jakl.cz
899	V	SALTAGRO a.s. - Petrovice u Karviné	Petrovice u Karviné	Ostrava	SLEZSKOMORAVSKÁ DRÁHA a.s.	www.slezskomoravska-draha.cz
900	V	Bochemie chemie	Bohumín	Ostrava	Ing. Miloslav Šmíd	vlecky.smid@seznam.cz
901	V	GENETRIX s.r.o., Bohumín	Bohumín	Ostrava	Ing. Miloslav Šmíd	vlecky.smid@seznam.cz
902	V	Vlečka MS UTILITIES & SERVICES a.s.	Bohumín	Ostrava	ČD Cargo, a.s.	www.cd-cargo.cz
903	V	Vlečka ŽDB DRÁTOVNA	Bohumín	Ostrava	ČD Cargo, a.s.	www.cd-cargo.cz
904	V	Vlečka TSR Bohumín	Bohumín	Ostrava	Ing. Miloslav Šmíd	vlecky.smid@seznam.cz
905	V	SANRE, spol. s r.o. - vlečka Bohumín	Bohumín	Ostrava	SLEZSKOMORAVSKÁ DRÁHA a.s.	www.slezskomoravska-draha.cz
906	V	Benzina, s.r.o., Sklad Nový Bohumín	Bohumín	Ostrava	SLEZSKOMORAVSKÁ DRÁHA a.s.	www.slezskomoravska-draha.cz
907	V	VADS BOHUMÍN	Bohumín	Ostrava	AWT ROSCO a.s.	www.awt.eu
908	V	DEKINVEST - Ostrava Hrušov	Ostrava hl.n. - Hrušov	Ostrava	SLEZSKOMORAVSKÁ DRÁHA a.s.	www.slezskomoravska-draha.cz
909	V	H-Zone, s.r.o. - Hrušov	Ostrava hl.n. - Hrušov	Ostrava	SLEZSKOMORAVSKÁ DRÁHA a.s.	www.slezskomoravska-draha.cz
910	V	TSR Ostrava-Přívoz	Ostrava hl.n.	Ostrava	Ing. Miloslav Šmíd	vlecky.smid@seznam.cz
911	V	Pošta Ostrava 02	Ostrava hl.n.	Ostrava	Česká pošta, s.p.	www.ceskaposta.cz
912	V	SOKV Ostrava	Ostrava hl.n.	Ostrava	ČD Cargo, a.s.	www.cd-cargo.cz
913	V	OKV Ostrava	Ostrava hl.n.	Ostrava	ČD Cargo, a.s.	www.cd-cargo.cz
914	V	VÍTKOVICE Doprava	Ostrava střed; Ostrava-Vítkovice	Ostrava	VÍTKOVICE Doprava, a.s.	www.vitkovice.cz
915	V	LIBROS	Ostrava hl.n. - pravé nádraží	Ostrava	SLEZSKOMORAVSKÁ DRÁHA a.s.	www.slezskomoravska-draha.cz
916	V	Manipulační kolej 2b, Ostrava - levé nádraží	Ostrava hl.n. - levé nádraží	Ostrava	Advanced World Transport a.s.	www.awt.eu

1	2	3	4	5	6	7
917	V	BorsodChem MCHZ, s.r.o. - vlečka Moravské chemické závody	Ostrava hl.n.	Ostrava	Advanced World Transport a.s.	www.awt.eu
918	V	Ridera Bohemia	Ostrava hl.n. - pravé nádraží	Ostrava	SLEZSKOMORAVSKÁ DRÁHA a.s.	www.slezskomoravska draha.cz
919	V	Ostravské opravny a strojírny, s.r.o., Ostrava	Ostrava hl.n.	Ostrava	Ostravské opravny a strojírny, s.r.o.	www.oossro.cz
920	V	SLEZSKOMORAVSKÁ DRÁHA a.s. - Bdr	Ostrava hl.n.	Ostrava	SLEZSKOMORAVSKÁ DRÁHA a.s.	www.slezskomoravska draha.cz
921	V	TROJEK - Ostrava hl.n.-levé	Ostrava hl.n.-levé nádraží	Ostrava	SLEZSKOMORAVSKÁ DRÁHA a.s.	www.slezskomoravska draha.cz
922	V	Veolia Energie ČR - Třebovice	Ostrava-Svinov	Opava	Advanced World Transport a.s.	www.awt.eu
923	V	RAVEN Svinov	Ostrava-Svinov	Opava	VA Progres s.r.o.	www.vaprogres.cz
924	V	Dopravní podnik Ostrava a.s. - Ostrava Třebovice	Ostrava Třebovice	Opava	SLEZSKOMORAVSKÁ DRÁHA a.s.	www.slezskomoravska draha.cz
925	V	PORFIX Ostrava -Třebovice	Ostrava-Třebovice	Opava	SLEZSKOMORAVSKÁ DRÁHA a.s.	www.slezskomoravska draha.cz
926	V	MORSEVA OLOMOUC, čistící stanice osiv Háj ve Slezsku	Háj ve Slezsku	Opava	MORSEVA, spol. s r.o.	www.morseva.cz
927	V	TEVA	Opava-Komárov	Opava	SLEZSKOMORAVSKÁ DRÁHA a.s.	www.slezskomoravska draha.cz
928	V	OSTROJ a.s.	Opava-východ	Opava	SLEZSKOMORAVSKÁ DRÁHA a.s.	www.slezskomoravska draha.cz
929	V	MODEL OBALY a.s., Opava	Opava-východ	Opava	CZ Logistics, s.r.o.	www.czlog.cz
930	V	Opavská lesní - Branka	zastávka Branka u Opavy	Opava	SLEZSKOMORAVSKÁ DRÁHA a.s.	www.slezskomoravska draha.cz
931	V	THORSSSEN s.r.o. - Mladecko	dopravna D3 Mladecko	Opava	SLEZSKOMORAVSKÁ DRÁHA a.s.	www.slezskomoravska draha.cz
932	V	Gypstrend, s.r.o. Kobeřice	Kravaře ve Slezsku	Opava	GYPSTREND s.r.o.	www.gypstrend.cz
933	V	MSA Dolní Benešov	Dolní Benešov	Opava	SLEZSKOMORAVSKÁ DRÁHA a.s.	www.slezskomoravska draha.cz
934	V	Hospodářské družstvo Hlučín	Hlučín	Opava	VA Progres s.r.o.	www.vaprogres.cz
935	V	OPAMETAL s.r.o. - Opava západ	Opava-západ	Opava	SLEZSKOMORAVSKÁ DRÁHA a.s.	www.slezskomoravska draha.cz
936	V	NAVOS, a.s. - vlečka Opava	Opava západ	Opava	JOANNES, s.r.o.	www.joannes.cz
937	V	Cukrovar Hrušovany nad Jevišovkou, a.s., závod Opava	ŽST Opava-západ	Opava	BF Logistics s.r.o.	www.bfl.cz

1	2	3	4	5	6	7
938	V	Silo - Město Albrechtice	Město Albrechtice	Opava	Railway Capital a.s.	www.railwaycapital.cz
939	V	KOS Krnov	Krnov	Opava	SLEZSKOMORAVSKÁ DRÁHA a.s.	www.slezskomoravska-draha.cz
940	V	Veolia Energie ČR - Krnov	Krnov	Opava	Advanced World Transport a.s.	www.awt.eu
941	V	Alfa Plastik, a.s. Bruntál	Bruntál	Opava	Alfa Plastik, a.s.	www.alfaplastik.cz
942	V	MACCO Bruntál	Bruntál	Opava	Petr Šrůtek s.r.o.	petr.srutek@seznam.cz
943	V	Větrovan	širá trať Bruntál – Malá Morávka	Opava	"STENO, v.o.s." - stavební a inženýrská činnost v kolejové dopravě	stenovos@cmail.cz
944	V	AGROFOREST a.s.	ŽST Valšov	Opava	ARGO CONSULTING, s.r.o.	benesik.argo@volny.cz
945	V	KATR a.s.-vlečka Rýmařov	z.n. Rýmařov	Opava	KATR a.s.	www.katr.cz
946	V	AL INVEST Břidličná a.s.	dopravná D3 Břidličná	Opava	PELSPED, s.r.o.	pelsped@volny.cz
947	V	DESPECTUS Investment s.r.o. - Dětřichov nad Bystřicí	Dětřichov nad Bystřicí	Opava	SLEZSKOMORAVSKÁ DRÁHA a.s.	www.slezskomoravska-draha.cz
948	V	Vlečka TSR Polanka	Výhybna Polanka	Opava	Ing. Miloslav Šmíd	vlecky.smid@seznam.cz
949	V	Českomoravský štěrk, a.s., vlečka překladiště Polanka	Výhybna Polanka	Opava	Českomoravský cement, a.s.	www.heidelbergcement.cz
950	V	MSV Metal Studénka, a.s.	Studénka	Opava	VA Progres s.r.o.	www.vaprogres.cz
951	V	VSMS Studénka	Studénka	Opava	Ing. Petr Burian	petrburian@centrum.cz
952	V	NAVOS, a.s. - vlečka Studénka	Studénka	Opava	JOANNES, s.r.o.	www.joannes.cz
953	V	Vlečka Sedlnice	Sedlnice	Opava	"STENO, v.o.s." - stavební a inženýrská činnost v kolejové dopravě	stenovos@cmail.cz
954	V	TATRA TRUCKS a.s.	Kopřivnice nákladové nádraží	Opava	Zdeněk Valchář - VA Progres	www.vaprogres.cz
955	V	Vlečka KOTOUČ ŠTRAMBERK	Štramberk	Opava	BPS-Prastav, s.r.o.	www.bps-prastav.cz
956	V	NAVOS, a.s. - vlečka Suchdol nad Odrou	Suchdol nad Odrou	Opava	JOANNES, s.r.o.	www.joannes.cz
957	V	VOP CZ Šenov u Nového Jičína	širá trať Suchdol nad Odrou – Nový Jičín město	Opava	VA Progres s.r.o.	www.vaprogres.cz
958	V	PARTR -Nový Jičín město	dopravná D3 Nový Jičín město	Opava	VA Progres s.r.o.	www.vaprogres.cz
959	V	Semperflex Optimit s.r.o.	Odry	Opava	Semperflex Optimit s.r.o.	lubomir.jindra@semperflex.cz

1	2	3	4	5	6	7
960	V	EUROVIA Jakubčovice	širá trať dopravna D3 Odry - dopravna D3 Heřmánky	Opava	SLEZSKOMORAVSKÁ DRÁHA a.s.	www.slezskomoravska-draha.cz
961	V	Opavská lesní - Heřmánky	širá trať dopravna D3 Odry - dopravna D3 Heřmánky	Opava	SLEZSKOMORAVSKÁ DRÁHA a.s.	www.slezskomoravska-draha.cz
962	V	RSPM Praha - vlečka Hranice	Hranice na Moravě	Přerov	Ing. Miloslav Šmíd	vlecky.smid@seznam.cz
963	V	ČEZ Distribuce, a.s. - rozvodna Hranice	Hranice na Moravě	Přerov	SLEZSKOMORAVSKÁ DRÁHA a.s.	www.slezskomoravska-draha.cz
964	V	Cement Hranice	širá trať Hranice na Moravě – Hranice na Moravě město	Přerov	ČD Cargo, a.s.	www.cdcargo.cz
965	V	DEZA Valašské Meziříčí	Lhotka nad Bečvou	Valašské Meziříčí	DEZA, a.s.	www.deza.cz
966	V	Agropodnik a.s. Valašské Meziříčí	Valašské Meziříčí	Valašské Meziříčí	Agropodnik, a.s. Valašské Meziříčí	www.agropodnikas.cz
967	V	UNITOOLS CZ a.s. Valašské Meziříčí	Valašské Meziříčí	Přerov	ARGO CONSULTING, s.r.o.	benesik.argo@volny.cz
968	V	Vlečka Loukov	Osíčko	Valašské Meziříčí	"STENO, v.o.s." - stavební a inženýrská činnost v kolejové dopravě	stenovos@cmail.cz
969	V	Vojenská vlečka č. 21 - Loukov	širá trať Bystřice pod Hostýnem - Osíčko	Valašské Meziříčí	Armádní Servisní, příspěvková organizace	www.as-po.cz
970	V	Javořice a.s.-Bystřice pod Hostýnem	Bystřice pod Hostýnem	Valašské Meziříčí	"STENO, v.o.s." - stavební a inženýrská činnost v kolejové dopravě	stenovos@cmail.cz
971	V	TON Bystřice pod Hostýnem	Bystřice pod Hostýnem	Valašské Meziříčí	TON a.s.	www.ton.eu
972	V	Matyska a.s.	Bystřice pod Hostýnem	Valašské Meziříčí	Matyska a.s.	radek@matyska.cz
973	V	SCHOTT CR, a.s. - Valašské Meziříčí	Valašské Meziříčí	Valašské Meziříčí	SLEZSKOMORAVSKÁ DRÁHA a.s.	www.slezskomoravska-draha.cz
974	V	ARPETA Hrachovec	Hrachovec	Valašské Meziříčí	VA Progres s.r.o.	www.vaprogres.cz
975	V	Lesnicko-dřevařská firma, spol. s r.o. Rožnov pod Radhoštěm, vlečka Střítež nad Bečvou	dopravna D3 Střítež nad Bečvou	Valašské Meziříčí	ARGO CONSULTING, s.r.o.	benesik.argo@volny.cz
976	V	VALSTEEL Bystřička	Bystřička	Valašské Meziříčí	CZ Logistics, s.r.o.	www.czlog.cz
977	V	Uhelné sklady Jablůnka	Jablůnka	Valašské Meziříčí	M.NAVY, s.r.o.	www.m-navy.cz

1	2	3	4	5	6	7
978	V	DOLANKA Hovězí u Vsetína	Hovězí u Vsetína	Valašské Meziříčí	"STENO, v.o.s." - stavební a inženýrská činnost v kolejové dopravě	stenovos@cmail.cz
979	V	OÚ Halenkov	Halenkov	Valašské Meziříčí	Ing. Jaroslav Vrba	vrbajaroslav@seznam.cz
980	V	CRYSTALEX CZ s.r.o. Nový Bor provoz Karolinka	dopravná D3 Karolinka	Valašské Meziříčí	"STENO, v.o.s." - stavební a inženýrská činnost v kolejové dopravě	stenovos@cmail.cz
981	V	PROMET FOUNDRY a.s. - Vsetín	Vsetín	Valašské Meziříčí	Ing. Miloslav Šmíd	vlecky.smid@seznam.cz
982	V	B.F.P., Lesy a statky T. Bati Vsetín	Vsetín	Valašské Meziříčí	ARGO CONSULTING, s.r.o.	benesik.argo@volny.cz
983	V	Kloboucká lesní s.r.o.	Bylnice	Valašské Meziříčí	PRODACH CZ, s.r.o.	prodach.sro@seznam.cz
984	V	Českomoravský štěrk, a.s., vlečka kamenolom Hrabůvka	Drahotuše	Přerov	Českomoravský cement, a.s.	www.heidelbergcement.cz
985	V	Hanácká potravinářská společnost s.r.o., cukrovar v Prosenicích	Prosenice	Přerov	Mgr. Josef Tomeček	nadace.okridlene.kolo@iol.cz
986	V	PRECHEZA Přerov	Přerov	Přerov	Advanced World Transport a.s.	www.awt.eu
987	V	Kazeto Přerov	Přerov	Přerov	ANTONÍN B E Z D Í Č E K	abez@email.cz
988	V	OKV Přerov Lověšice	Přerov	Přerov	ČD Cargo, a.s.	www.cdcargo.cz
989	V	NAVOS, a.s. - vlečka Přerov	Přerov	Přerov	JOANNES, s.r.o.	www.joannes.cz
990	V	Energetika Chropyně, a.s.	Chropyně	Přerov	PRODACH CZ, s.r.o.	prodach.sro@seznam.cz
991	V	Tereos TTD, a.s. Závod lihovar Kojetín	Kojetín	Přerov	BF Logistics s.r.o.	www.bfl.cz
992	V	Českomoravský štěrk, a.s., vlečka štěrkopískovna Tovačov	Tovačov	Přerov	Českomoravský cement, a.s.	www.heidelbergcement.cz
993	V	TOPOS PREFA Tovačov	Tovačov	Přerov	GJW Praha spol. s r.o.	www.gjw-praha.cz
994	V	Cukrovar Brodek u Přerova	Brodek u Přerova	Přerov	JOANNES, s.r.o.	www.joannes.cz
995	V	PREFA Grygov a.s.	Grygov	Přerov	ARGO CONSULTING, s.r.o.	benesik.argo@volny.cz
996	V	Vlečka ADM Olomouc	Olomouc hl.n.	Olomouc	IDS CARGO a.s.	www.ids-cargo.cz
997	V	Čokoládovny a. s., o.z. ZORA Olomouc	Olomouc hl.n.	Olomouc	ARGO CONSULTING, s.r.o.	benesik.argo@volny.cz
998	V	Pošta Olomouc 02	Olomouc hl.n.	Olomouc	Česká pošta, s.p.	www.ceskaposta.cz
999	V	SOLNÉ MLÝNY Olomouc	Olomouc hl.n.	Olomouc	OLSPED, s.r.o.	olsped.cz
1000	V	FARMAK Olomouc	Olomouc hl.n.	Olomouc	FARMAK, a.s.	koscova@farmak.cz
1001	V	Pivovar Litovel a.s. závod Olomouc	Olomouc hl.n.	Olomouc	Pivovar Litovel a.s.	www.litovel.cz
1002	V	Vlečka TSR Olomouc	Olomouc hl.n.	Olomouc	Ing. Miloslav Šmíd	vlecky.smid@seznam.cz

1	2	3	4	5	6	7
1003	V	ISH Olomouc, a.s.	Olomouc hl.n.	Olomouc	OLSPED, s.r.o.	olsped.cz
1004	V	STAMEDOP, a.s. Olomouc	Olomouc hl.n.	Olomouc	ARGO CONSULTING, s.r.o.	benesik.argo@volny.cz
1005	V	Teplárna Olomouc	širá trať Olomouc hl.n. - Olomouc-Nová Ulice	Olomouc	BPS-Prastav, s.r.o.	www.bps-prastav.cz
1006	V	Moravské železářny a.s. Olomouc	Olomouc-Řepčín	Olomouc	UNEX Servis, s.r.o.	www.unex.cz
1007	V	DELTA ARMY Horka nad Moravou	Horka nad Moravou	Přerov	DELTA ARMY, s.r.o.	nadvornik.delta@tiscali.cz
1008	V	Ferona, a.s. vlečka Velká Bystřice	Velká Bystřice	Olomouc	Ferona, a.s.	www.ferona.cz
1009	V	ZEMPOMARKET a.s. Bečváry, oblastní sklad Velká Bystřice	Velká Bystřice	Olomouc	ZEMPOMARKET a.s. Bečváry	www.zempo.cz
1010	V	Vojenská vlečka č. 3 - Libavá	Hlubočky-Mariánské Údolí	Olomouc	Armádní Servisní, příspěvková organizace	www.as-po.cz
1011	V	MORA MORAVIA s.r.o., Hlubočky - Mariánské Údolí	Hlubočky - Mariánské Údolí	Olomouc	IDS CARGO a.s.	www.ids-cargo.cz
1012	V	ZAPA beton a.s. Hrubá Voda	širá trať Hlubočky - Hrubá Voda	Olomouc	Vlastimil Míček s.r.o.	vlastimil.micek@zapa.cz
1013	V	PVK Šternberk	Šternberk	Olomouc	Petr Šrůtek s.r.o.	petr.srutek@seznam.cz
1014	V	VOP Šternberk	Šternberk	Olomouc	Petr Šrůtek s.r.o.	petr.srutek@seznam.cz
1015	V	UNEX a.s. Uničov	širá trať ŽST Uničov - ŽST Újezd u Uničova	Olomouc	UNEX Servis, s.r.o.	www.unex.cz
1016	V	PREFA Troubelice	Troubelice	Olomouc	PREFA Troubelice a.s.	www.prefatroubelice.cz
1017	V	KATR a.s.-vlečka Troubelice	Troubelice	Olomouc	KATR a.s.	www.katr.cz
1018	V	Pars nova a.s.	Šumperk	Olomouc	Pars nova a.s.	www.parsnova.cz
1019	V	Cembrit Moravia a.s. Šumperk	Šumperk	Olomouc	Petr Leštinský	petr.lestinsky@cembrit.cz
1020	V	Vlečka TSR Šumperk	Šumperk	Olomouc	Ing. Miloslav Šmíd	vlecky.smid@seznam.cz
1021	V	Metalšrot Tlumačov a.s., vlečka Šumperk	Šumperk	Olomouc	ARGO CONSULTING, s.r.o.	benesik.argo@volny.cz
1022	V	Vojenská vlečka č. 18 - Štěpánov	Štěpánov	Olomouc	Armádní Servisní, příspěvková organizace	www.as-po.cz
1023	V	ČEZ Distribuce, a.s. - rozvodna Červenka	Červenka	Olomouc	SLEZSKOMORAVSKÁ DRÁHA a.s.	www.slezskomoravska-draha.cz
1024	V	SLADOVNY SOUFFLET ČR, a.s. - vlečka Litovel	dopravná D3 Litovel	Přerov	SLADOVNY SOUFFLET ČR, a.s.	www.slad.cz
1025	V	CUKROVAR LITOVEL	dopravná D3 Litovel	Přerov	ANTONÍN B E Z D Í Č E K	abez@email.cz

1	2	3	4	5	6	7
1026	V	Pivovar Litovel a.s.	Litovel	Přerov	Pivovar Litovel a.s.	www.litovel.cz
1027	V	MJM Litovel a.s., provoz Litovel	Litovel předměstí	Přerov	Petr Šrůtek s.r.o.	petr.srutek@seznam.cz
1028	V	ALIBONA Litovel	širá trať Litovel předměstí - dopravná D3 Mladeč	Přerov	Alibona, a.s.	www.alibona.cz
1029	V	Vápenka Vitoul Měrotín	dopravná D3 Mladeč	Přerov	VÁPENKA VITOUL s.r.o.	www.vitoul.cz
1030	V	MJM Litovel a.s., provoz Blatec	Blatec	Přerov	Petr Šrůtek s.r.o.	petr.srutek@seznam.cz
1031	V	Cukrovar Vrbátky	Vrbátky	Přerov	Cukrovar Vrbátky a.s.	www.cukrovarvrbatky.cz
1032	V	DT - Výhybkárna a strojírna, a.s.	Prostějov hl.n.	Přerov	DTPV-Servisní, s.r.o.	www.dtpv.cz
1033	V	PV-RECYKLING s.r.o.	Prostějov hl.n.	Přerov	OLSPED, s.r.o.	olsped.cz
1034	V	SLADOVNY SOUFFLET ČR, a.s. - vlečka Prostějov	Prostějov hl.n.	Přerov	SLADOVNY SOUFFLET ČR, a.s.	www.slad.cz
1035	V	Vlečka TOMI-REMONT a.s. Prostějov	širá trať Prostějov hlavní nádraží - Prostějov místní nádraží	Přerov	TOMI-REMONT a.s.	www.tomi-remont.cz
1036	V	Metalšrot Tlumačov a.s., vlečka Prostějov	Prostějov místní nádraží	Přerov	ARGO CONSULTING, s.r.o.	benesik.argo@volny.cz
1037	V	ŽPSV a.s. závod Doloplazy	Nezamyslice	Přerov	ŽPSV a.s.	www.zpsv.cz
1038	V	SIGMA Lutín a.s.	dopravná D3 Třebčín	Přerov	SIGMA DOPRAVA spol. s r.o.	z.sedlacek@sigma-doprava.cz
1039	V	Vlečka Čelechovice na Hané	Čelechovice na Hané	Přerov	"STENO, v.o.s." - stavební a inženýrská činnost v kolejové dopravě	www.stenovos.cz
1040	V	Prodej paliva Kostelec na Hané	Kostelec na Hané	Přerov	"STENO, v.o.s." - stavební a inženýrská činnost v kolejové dopravě	www.stenovos.cz
1041	V	FORTE a.s. Mostkovice	Kostelec na Hané	Přerov	ARGO CONSULTING, s.r.o.	benesik.argo@volny.cz
1042	V	Javoříce - Ptenský Dvůrek	dopravná D3 Ptení	Přerov	IDS CARGO a.s.	www.ids-cargo.cz
1043	V	NAVOS, a.s. - vlečka Dzbel	dopravná D3 Dzbel	Přerov	JOANNES, s.r.o.	www.joannes.cz
1044	V	Kámen Mohelnice	Mohelnice	Olomouc	Advanced World Transport a.s.	www.awt.eu
1045	V	Balsac papermill s.r.o. Lukavice 21	Lukavice na Moravě	Olomouc	Balsac papermill s.r.o.	www.balsac.cz
1046	V	Vápenka Vitošov, s.r.o.	Zábřeh na Moravě	Olomouc	VÁPENKA VITOŠOV s.r.o.	www.vapenka-vitosov.cz
1047	V	HOPR TRADE CZ Zábřeh	Zábřeh na Moravě	Olomouc	ARGO CONSULTING, s.r.o.	benesik.argo@volny.cz
1048	V	OLMA, a.s. Zábřeh	Zábřeh na Moravě	Olomouc	Lovochemie, a.s.	www.lovochemie.cz

1	2	3	4	5	6	7
1049	V	Pila Hoštejn s.r.o.	Hoštejn	Olomouc	OLSPED, s.r.o.	olsped.cz
1050	V	MJM Litovel a.s., provoz Bludov	Bludov	Olomouc	Petr Šrůtek s.r.o.	petr.srutek@seznam.cz
1051	V	OP papírna, s.r.o. vlečka Olšany	širá trať Ruda nad Moravou - Bludov	Olomouc	SLEZSKOMORAVSKÁ DRÁHA a.s.	www.slezskomoravska-draha.cz
1052	V	Papírna Aloisov a.s.	Ruda nad Moravou	Olomouc	Papírna Aloisov a.s.	sanka.r@seznam.cz
1053	V	SLEZAN Frýdek-Místek a.s., závod 05 Hanušovice	Hanušovice	Olomouc	"STENO, v.o.s." - stavební a inženýrská činnost v kolejové dopravě	www.stenovos.cz
1054	V	Pivovar HOLBA a.s. Hanušovice	Hanušovice	Olomouc	Pivovar HOLBA, a.s.	www.holba.cz
1055	V	Omya CZ s.r.o., vlečka Pomezí	nákladiště Lipová Lázně jeskyně	Olomouc	SART-stavby a rekonstrukce a.s.	www.sart.cz
1056	V	Omya CZ s.r.o., vlečka Vápenná	Vápenná	Olomouc	SART-stavby a rekonstrukce a.s.	www.sart.cz
1057	V	AO - vlečka Vápenná	Vápenná	Olomouc	BPS-Prastav, s.r.o.	www.bps-prastav.cz
1058	V	Patriot MPM s.r.o. Javorník - NAVOS, a.s.	dopravná D3 Javorník ve Slezsku	Olomouc	ARGO CONSULTING, s.r.o.	benesik.argo@volny.cz
1059	V	VITKOVICE HARD	Jeseník	Olomouc	VÍTKOVICE POWER ENGINEERING a.s.	www.vitkovice.cz
1060	V	Řetězárna a.s.	širá trať Jeseník – Písečná	Olomouc	Řetězárna a.s.	www.retezarna.cz
1061	V	IKB Slévárna Písečná	Písečná	Olomouc	SART-stavby a rekonstrukce a.s.	www.sart.cz
1062	V	Havelka Písečná	Písečná	Olomouc	DBV-ITL, s.r.o.	www.dbv-itl.cz
1063	V	Vlečka DPOV Přerov	Přerov	Přerov	DPOV, a.s.	www.dpov.cz
1064	V	ČD, a.s. - Vsetín	Vsetín	Valašské Meziříčí	České dráhy, a.s.	www.ceskedrahy.cz
1065	V	Vlečka RSM Studénka	Studénka	Opava	České dráhy, a.s.	www.ceskedrahy.cz
1066	V	Vlečka RSM Kopřivnice	Kopřivnice nákladové nádraží	Opava	České dráhy, a.s.	www.ceskedrahy.cz
1067	V	Vlečka RSM Přerov	Přerov	Přerov	České dráhy, a.s.	www.ceskedrahy.cz
1068	V	REGENA Hranice	Hranice na Moravě	Přerov	REGENA, spol. s r.o.	www.regena.cz
1069	V	Vlečka RSM Bohumín	Bohumín	Ostrava	České dráhy, a.s.	www.ceskedrahy.cz
1070	V	ČD, a.s. - Lipová Lázně	Lipová Lázně	Olomouc	České dráhy, a.s.	www.ceskedrahy.cz
1071	V	ČD, a.s. - Prostějov	Prostějov	Přerov	České dráhy, a.s.	www.ceskedrahy.cz
1072	V	ČD, a.s. - Šumperk	Šumperk	Olomouc	České dráhy, a.s.	www.ceskedrahy.cz
1073	V	ČD, a.s. - Přerov	Přerov	Přerov	České dráhy, a.s.	www.ceskedrahy.cz
1074	V	Vlečka RSM Olomouc, ŽST Lhotka n.Bečvou	Lhotka nad Bečvou	Přerov	České dráhy, a.s.	www.ceskedrahy.cz

1	2	3	4	5	6	7
1075	V	ČD, a.s. - Osoblaha	Osoblaha	Opava	České dráhy, a.s.	www.ceskedrahy.cz
1076	V	ČD, a.s. - Olomouc hl. n.	Olomouc hl.n.	Olomouc	České dráhy, a.s.	www.ceskedrahy.cz
1077	V	DHV Lužná u Rakovníka, ŽST Olomouc	Olomouc hl.n.	Olomouc	České dráhy, a.s.	www.slezskomoravska draha.cz
1078	V	ČEZ Správa majetku, s.r.o. - Rozvodný závod Přerov - sklad	Přerov	Přerov	SLEZSKOMORAVSKÁ DRÁHA a.s.	www.slezskomoravska draha.cz
1079	V	SVOR Skrochovice	Skrochovice	Opava	SLEZSKOMORAVSKÁ DRÁHA a.s.	www.ceskedrahy.cz
1080	V	ČD, a.s. - Valašské Meziříčí	Valašské Meziříčí	Valašské Meziříčí	České dráhy, a.s.	www.ceskedrahy.cz
1081	V	ČD, a.s. - Suchdol nad Odrou	Suchdol nad Odrou	Opava	České dráhy, a.s.	www.ceskedrahy.cz
1082	V	ČD, a.s. - Krnov	Krnov	Opava	České dráhy, a.s.	www.ceskedrahy.cz
1083	V	RSM Olomouc, ŽST Krnov	Krnov	Opava	České dráhy, a.s.	www.ceskedrahy.cz
1084	V	ČD, a.s. - Frýdek - Místek	Frýdek-Místek	Český Těšín	České dráhy, a.s.	www.ceskedrahy.cz
1085	V	ČD, a.s. - Opava	Opava-východ	Opava	České dráhy, a.s.	www.ceskedrahy.cz
1086	V	RSM Olomouc, ŽST Litovel předměstí	Litovel předměstí	Přerov	České dráhy, a.s.	www.ceskedrahy.cz
1087	V	ČD, a.s. - Ostrava hl.n.	Ostrava hl.n.	Ostrava	České dráhy, a.s.	www.ceskedrahy.cz
1088	V	DHV Lužná u Rakovníka, ŽST Valašské Meziříčí	Valašské Meziříčí	Valašské Meziříčí	České dráhy, a.s.	www.ceskedrahy.cz
1089	V	Bohumín terminál	Bohumín Vrbice	Ostrava	ČD Cargo, a.s.	www.cdcargo.cz
1090	V	Pila Paskov - BIOCEL	Paskov	Český Těšín	ČD Cargo, a.s.	www.cdcargo.cz
1091	V	Vlečka Račice	Račice nad Trotinou	Hradec Králové	MBM rail s.r.o.	www.mbmr.cz
1092	V	ŠKODA AUTO-Kvasiny II	Solnice	Hradec Králové	Ing. František SMOLA	www.vlecky.altre.cz
1093	V	Vlečka Zdeněk Bejr	Malé Svatoňovice	Trutnov	Ing. František SMOLA	www.vlecky.altre.cz
1094	C	Kolejiště ČD, a.s. - Bohumín (1) - (OHV+OPJ+STP)	Bohumín	Ostrava	České dráhy, a.s.	www.ceskedrahy.cz
1095	C	Kolejiště ČD, a.s. - Bohumín (2) - (THÚ)	Bohumín	Ostrava	České dráhy, a.s.	www.ceskedrahy.cz
1096	C	Kolejiště ČD, a.s. - Bohumín (3)	Bohumín	Ostrava	České dráhy, a.s.	www.ceskedrahy.cz
1097	C	ŽST Bohumín-THÚ - Manipulační kolej č. 25, dopravní kolej č. 27 a spojovací kolej č. 95	Bohumín	Ostrava	České dráhy, a.s.	www.ceskedrahy.cz
1098	C	Kolejiště ČD, a.s. - Děčín (2)	Děčín hl.n.	Děčín	České dráhy, a.s.	www.ceskedrahy.cz
1099	C	Kolejiště ČD, a.s. - Děčín (3)	Děčín hl.n.	Děčín	České dráhy, a.s.	www.ceskedrahy.cz

1	2	3	4	5	6	7
1100	C	Kolej ČD, a.s. - Děčín hl.n. (1)	Děčín hl.n.	Děčín	České dráhy, a.s.	www.ceskedrahy.cz
1101	C	Kolejiště ČD, a.s. - České Budějovice (2)	České Budějovice	České Budějovice	České dráhy, a.s.	www.ceskedrahy.cz
1102	C	Kolejiště ČD, a.s. - České Budějovice (1) - Myčka OV	České Budějovice	České Budějovice	České dráhy, a.s.	www.ceskedrahy.cz
1103	C	Kolejiště ČD, a.s. - Tábor	Tábor	Tábor	České dráhy, a.s.	www.ceskedrahy.cz
1104	C	DKV Plzeň, PJ Plzeň (depo)	Plzeň hlavní nádraží	Plzeň	České dráhy, a.s.	www.ceskedrahy.cz
1105	C	DKV Plzeň, PJ Plzeň (kolej č. 71)	Plzeň hlavní nádraží	Plzeň	České dráhy, a.s.	www.ceskedrahy.cz
1106	C	Kolejiště ČD, a.s. - Plzeň hl.n. -POL	Plzeň hlavní nádraží	Plzeň	České dráhy, a.s.	www.ceskedrahy.cz
1107	C	Kolej ČD, a.s. - kolej č. 4b v ŽST Pňovany	Pňovany	Plzeň	České dráhy, a.s.	www.ceskedrahy.cz
1108	C	Manipulační kolej č. 7 a 7a v ŽST Klatovy	Klatovy	Klatovy	České dráhy, a.s.	www.ceskedrahy.cz
1109	C	ČD, a.s. - Praha jih	Praha-Vršovice	Praha hl.n.	České dráhy, a.s.	www.ceskedrahy.cz
1110	R	Regionální dráha Milotice nad Opavou - Vrbno pod Pradědem	Milotice nad Opavou	Opava	Advanced World Transport a.s.	www.awt.eu
1111	R	Šumperk - Petrov nad Desnou - Sobotín/ a Petrov nad Desnou - Kouty nad Desnou	Šumperk	Olomouc	SART-stavby a rekonstrukce a.s.	www.sart.cz
1112	R	Regionální dráha Dolní Bousov - Kopidlno	Kopidlno, Dolní Bousov	Turnov	AŽD Praha s.r.o.	www.azd.cz
1113	R	Regionální dráha Trutnov hlavní nádraží - Svoboda nad Úpou	Trutnov hl.n.	Trutnov	PDV RAILWAY a.s.	www.pdvr.cz
1114	R	Regionální dráha Sokolov - Kraslice	Sokolov	Karlovy Vary	PDV RAILWAY a.s.	www.pdvr.cz
1115	R	Regionální dráha Česká Kamenice - Kamenický Šenov	Česká Kamenice	Děčín	KŽC Doprava, s.r.o.	www.kzc.cz
1116	R	Regionální dráha Čížkovice - Obrnice	Čížkovice, Obrnice	Lovosice, Most	AŽD Praha s.r.o.	www.azd.cz
1117	R	Jindřichův Hradec – Nová Bystřice, Jindřichův Hradec - Obrataň	Jindřichův Hradec	Tábor	Jindřichohradecké místní dráhy, a.s.	www.jhmd.cz
1118	Z	Zkušební dráha CZ LOKO Česká Třebová	Česká Třebová	Česká Třebová	CZ Logistics, s.r.o.	www.czlog.cz

1	2	3	4	5	6	7
1119	Z	Železniční zkušební okruh Cerhenice	Velim	Kolín	Výzkumný Ústav Železniční, a.s.	www.cdvuz.cz

Příloha "I"

Obrysy průjezdného průřezu Z-GB, Z-GC, Z-G2 a Z-GCZ3 a volného schůdného a manipulačního prostoru

1. Obrys průjezdného průřezu Z-GB a volného schůdného a manipulačního prostoru (platí pro přímou kolej a poloměr oblouku $R \geq 250$ m)

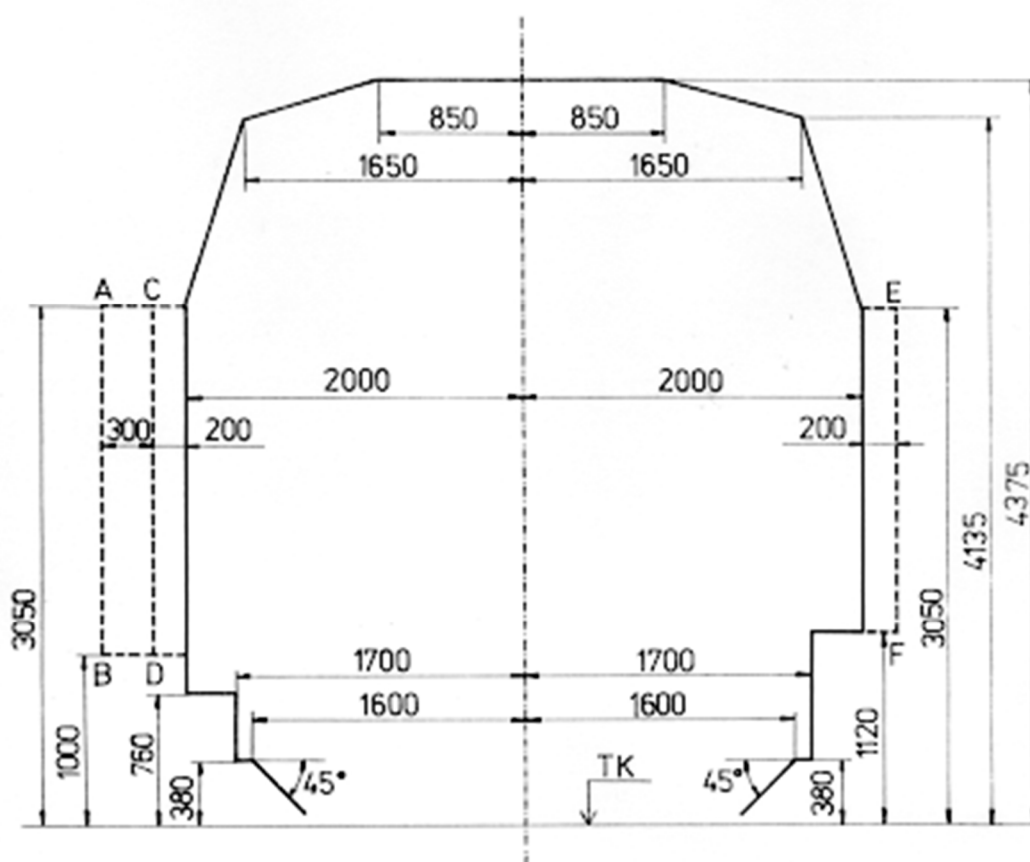

V obrázku platí:

levá strana

- pro traťové koleje (i na zastávkách)
- pro hlavní koleje ve stanicích a výhybnách
- pro dopravní koleje poježděné vlaky pro přepravu cestujících
- postranní volné prostory
- A-B pro zařízení na vnější straně krajních kolejí a stavby
- C-D pro zařízení mezi kolejemi

pravá strana

- pro ostatní koleje ve stanicích a výhybnách
- postranní volný prostor
- E-F pro všechny stavby a zařízení

2. Obrys průjezdného průřezu Z-GC a volného schůdného a manipulačního prostoru (platí pro přímou kolej a poloměr oblouku $R \geq 250$ m)

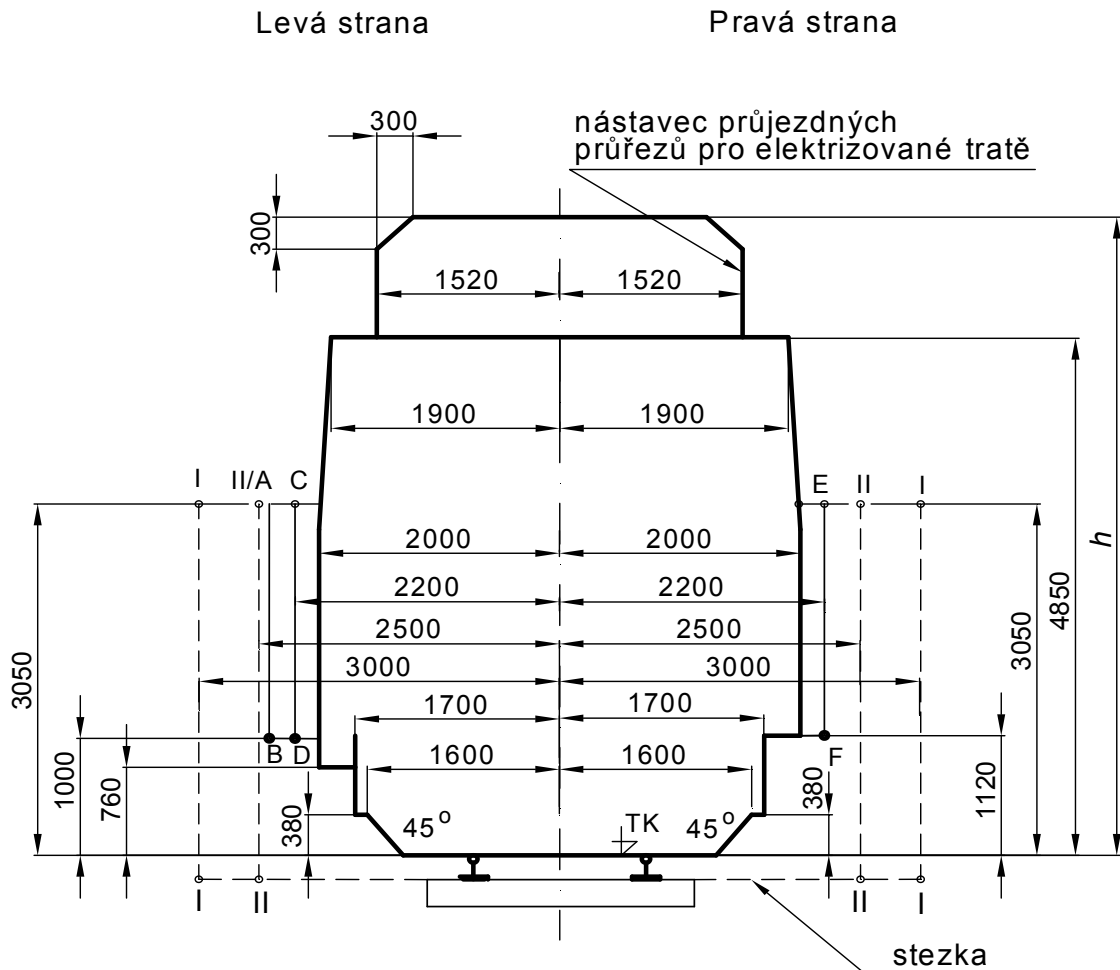

V obrázku platí:

levá strana

- pro traťové koleje (i na zastávkách)
- pro hlavní koleje ve stanicích a výhybnách
- pro dopravní koleje pojížděné vlaky pro přepravu cestujících
- postranní volné prostory

A-B pro zařízení na vnější straně krajních kolejí a stavby

C-D pro zařízení mezi kolejemi

pravá strana

- pro ostatní koleje ve stanicích a výhybnách
- postranní volný prostor

E-F pro všechny stavby a zařízení

I-I volný schůdný a manipulační prostor (základní)

II-II volný schůdný a manipulační prostor (zúžený)

h – výška nástavce průjezdného průřezu pro elektrizované tratě

3. Obrys průjezdného průřezu Z-G2 a volného schůdného a manipulačního prostoru (platí pro přímou kolej a poloměr oblouku $R \geq 250$ m)

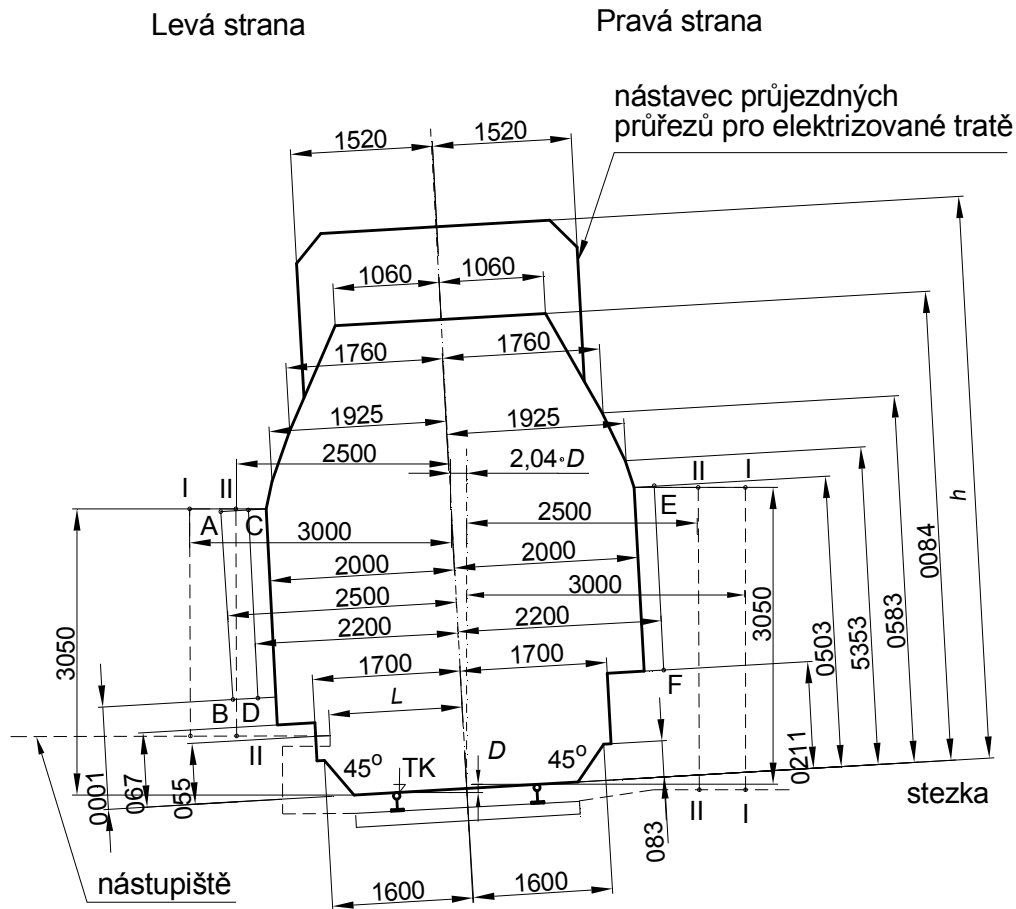

V obrázku platí:

levá strana

- pro traťové koleje (i na zastávkách)
- pro hlavní koleje ve stanicích a výhybnách
- pro dopravní koleje pojižděné vlaky pro přepravu cestujících
- postranní volné prostory

A–B pro zařízení na vnější straně krajních kolejí a stavby

C–D pro zařízení mezi kolejemi

pravá strana

- pro ostatní koleje ve stanicích a výhybnách
- postranní volný prostor

E–F pro všechny stavby a zařízení

I–I volný schůdný a manipulační prostor (základní)

II–II volný schůdný a manipulační prostor (zúžený)

L – vzdálenost nástupištní hrany výšky 550 mm nad TK (ČSN 73 4959)

h – výška nástavce průjezdného průřezu pro elektrizované tratě

4. Obrys průjezdného průřezu Z-GCZ3 a volného schůdného a manipulačního prostoru (platí pro přímou kolej a poloměr oblouku $R \geq 250$ m)

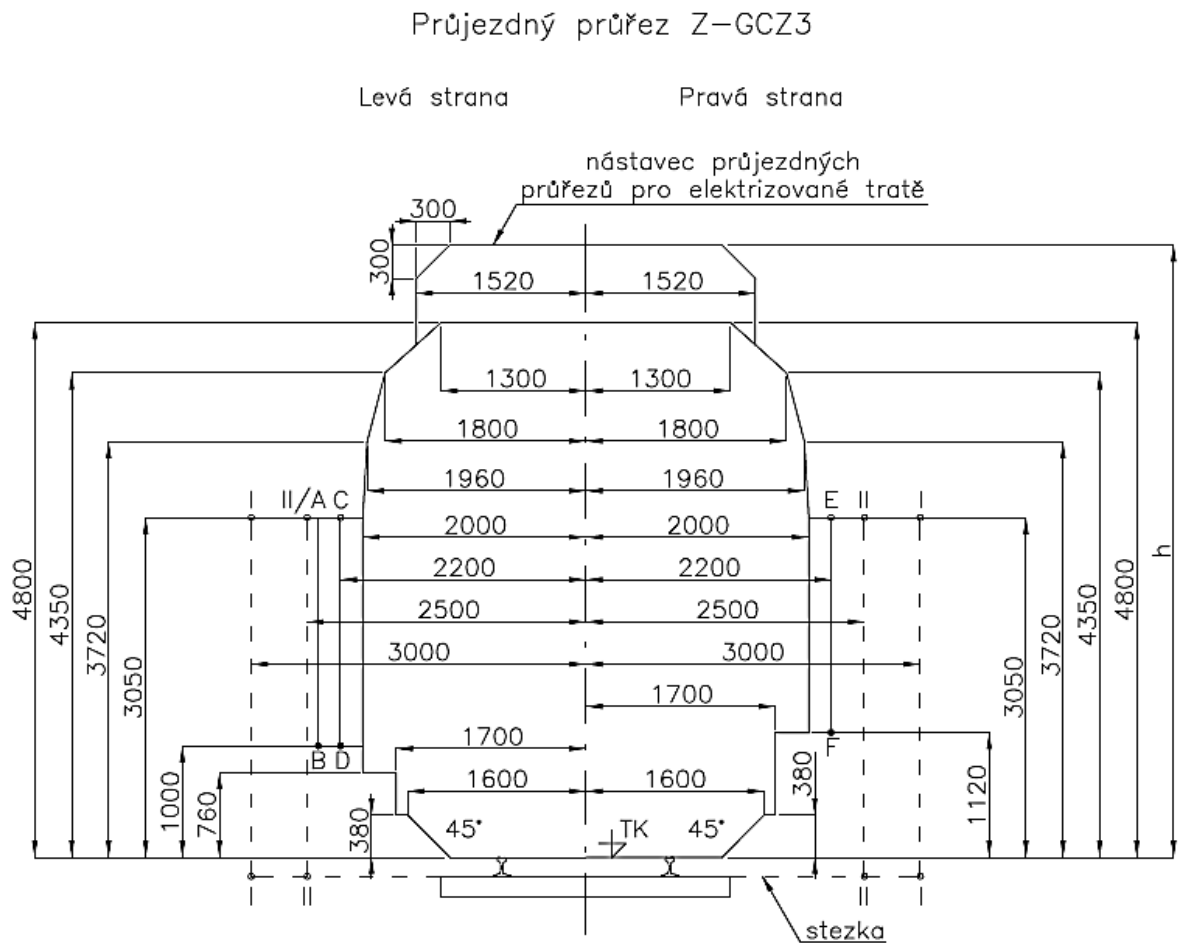

V obrázku platí:

levá strana

- pro traťové koleje (i na zastávkách)
- pro hlavní koleje ve stanicích a výhybnách
- pro dopravní koleje pojižděné vlaky pro přepravu cestujících
- postranní volné prostory

A-B pro zařízení na vnější straně krajních kolejí a stavby

C-D pro zařízení mezi kolejemi

pravá strana

- pro ostatní koleje ve stanicích a výhybnách
- postranní volný prostor

E-F pro všechny stavby a zařízení

I-I volný schůdný a manipulační prostor (základní)

II-II volný schůdný a manipulační prostor (zúžený)

h – výška nástavce průjezdného průřezu pro elektrizované tratě

TK – temeno kolejnicového pásu

Příloha "J"

Zařízení pro diagnostiku závad jedoucích železničních vozidel

Nedílnou součástí infrastruktury Správy železnic jsou zařízení pro diagnostiku závad jedoucích železničních vozidel, která obsahují indikátory horkoběžnosti ložisek (IHL), indikátory horkých obručí a brzd (IHO), indikátory nekorektnosti jízdy (INJ) a zařízení pro monitoring sběračů elektrických hnacích vozidel (PMS). Zařízení diagnostiky závad jedoucích železničních vozidel jsou zřizována za účelem ochrany železniční infrastruktury a zajištění bezpečného provozování dráhy a drážní dopravy.

Základní cíle těchto systémů jsou:

- zvýšení bezpečnosti provozu včasným vyřazením poškozeného vozidla při použití indikátorů horkoběžnosti (IHL) a indikátorů horkých brzd a obručí (IHO), kde indikátor horkoběžnosti IHL je částí diagnostiky indikující teplotu nápravových čepů kol a indikátor horkých obručí a brzd IHO je částí diagnostiky indikující teplotu obručí kol, brzdových špalíků a disků kotoučových brzd,
- zajištění ochrany železničního svršku i dalších součástí železniční infrastruktury, zejména v modernizovaných úsecích, před vlivem závad dvojkolí drážních vozidel při použití INJ, kde INJ je částí diagnostiky indikující závady na obvodu kol, závady valivosti kol a další závady, způsobující poškození kolejnic,
- zvýšení bezpečnosti při jízdě vlaku tunelem a splnění požadavků na požární zabezpečení železničních tunelů diagnostickým zařízením IHL + IHO,
- zajištění ochrany trolejového vedení i dalších součástí železniční infrastruktury před možným poškozením způsobeným nesprávně nastavenými nebo poškozenými sběrači elektrických hnacích vozidel (zejména pak poškozeným obložením ližin a nesprávně nastavenou přítlačnou silou),
- respektování podmínek interoperability tratí železniční sítě České republiky, zařazených do transevropského konvenčního železničního systému, vybavením železniční infrastruktury IHL, IHO, INJ a PMS podle směrnice Evropského parlamentu a Rady 2008/57/ES (resp. směrnice Evropského parlamentu a rady (EU) 2016/797) o interoperabilitě železničního systému ve Společenství,
- zapojení instalovaných diagnostických zařízení IHL, IHO, INJ a PMS do celosíťového informačního systému diagnostiky závad na jedoucích vozidlech.

Na základě výše uvedeného si Správa železnic vyhrazuje právo zastavení vlaku, na kterém byla diagnostickým zařízením indikována závada.

Zařízení diagnostiky závad jedoucích vozidel železniční sítě České republiky (IHL, IHO, INJ) jsou rozmístěna tak, že vytváří propojený systém indikátorů v kaskádním uspořádání ve vzdálenosti dle doporučení UIC.

Seznam zařízení pro diagnostiku závad jedoucích vozidel

Legenda k tabulce:

Číslo dle Směrnice č. 36 – číslo zařízení diagnostiky závad jedoucích vozidel dle příloh 2 a 3 Směrnice SŽDC č. 36

Číslo tratě dle TTP – číslo tratě dle Tabulek traťových poměrů. Podle tohoto sloupce je tabulka seřazena.

Traťový úsek – konkrétní mezistaniční úsek, ve kterém ze zařízení umístěno

km – kilometrická poloha umístění zařízení

Kolej – číslo traťové koleje s umístěním zařízení pro tratě s dvěma a více traťovými kolejemi. Pro jednokolejné tratě je buňka prázdná.

Poznámka – další související poznámka pro konkrétní zařízení. Například název stavby v rámci, které bude zařízení vybudováno.

Seznam zařízení pro diagnostiku závad jedoucích vozidel

Číslo dle Směrnice SŽDC č. 36	Číslo tratě dle TTP	Traťový úsek	km	Kolej	Poznámka
3.2	301A	Návsí - Bystřice	303,130	2	
2.8	301B	Petrovice u Karviné - odb. Závada	289,370	2	
2.1	305B	Jistebník - Studénka	250,337	2	
2.2	305B	Suchdol nad Odrou - Polom	228,280	1	
2.4	305B	Lipník nad Bečvou - Prosenice	197,355	2	
2.3	136A	Říkovice - Hulín	173,000	2	
280.1	308	Horní Lideč - Valašská Polanka	21,786	2	
3.1	309A	Grygov - Brodek u Přerova	196,130	1	
3.3	309A	Krasíkov - Hoštejn	29,090	1	
3.4	309A	Lukavice na Moravě - Mohelnice	49,760	2	
3.6	309A	Rudoltice v Čechách - Třebovice v Čechách	10,300	2	
300.2	315A	Vyškov - Ivanovice na Hané	51,556		
2.5	316A	Nedakonice - Moravský Písek	126,915	1	
2.6	316A	Lužice - Moravská Nová Ves	96,608	2	
1.1	320A	Podivín - Zaječí	97,041	1	
1.20	320A	Lanžhot st.hr. - Lanžhot	9,708	2	
1.2	320A	Hrušovany u Brna - Modřice	128,780	2	
2.7	320D	Břeclav st.hr. - Břeclav	78,230	2	
230.1	324	Světlá nad Sázavou - Okrouhlice	234,760	1	
230.2	324	Čáslav - Kutná Hora	283,810	2	
250.1	324	Ostrov nad Oslavou - Sklené nad Oslavou	74,138	1	
250.2	324	Říkonín - Vlkov u Tišnova	46,467	2	
250.3	324	Kuřim - Brno-Královo Pole	15,300	1	
250.4	324	Pohled - Přibyslav	104,417	2	
1.3	326A	Březová nad Svitavou - Letovice	207,842	1	
1.4	326A	Blansko - Rájec Jestřebí	181,401	2	
1.12, 1.14	501A	Český Brod - Úvaly	384,420	2, 0	
1.5	501A	Ústí nad Orlicí - Česká Třebová	254,670	1	
1.7	501A	Přelouč - Pardubice	313,224	1	
1.8	501A	Pardubice - Kostěnice	299,249	2	
1.9	501A	Poříčany - Pečky	368,655	1	
1.10	501A	Záboří nad Labem - Kolín	339,408	2	
1.6	501B	Svitavy - Opatov	231,813	2	
231.1	502A	Kostomlaty nad Labem - Nymburk	326,505	1	
072.1	503A	Mělník - Všetaty	370,250	1	
072.2	503A	Stará Boleslav - Dřísy	352,320	2	
072.4	503A	Velké Žernoseky - Sebužín	417,590	2	
130.1	504A	Chabařovice - Ústí nad Labem západ	9,250	1	
130.2	504A	Bílina - Most	35,606	2	
020.1	505A	Káranice - Dobřenice	9,850		
024.1	512B	Lichkov st.hr. - Lichkov	112,560		
4.5	519A	Čerčany - Senohraby	149,150	1	

Číslo dle Směrnice SŽDC č. 36	Číslo tratě dle TTP	Traťový úsek	km	Kolej	Poznámka
4.8	519A	Praha-Uhřetěves - Praha Hostivař	174,293	2	
1.13	527A	Dolní Zálezly - Prackovice nad Labem	506,510	1	
1.16	527A	Roztoky u Prahy - Libčice nad Vltavou	428,710	2	
1.18	527A	Hrobce - Bohušovice nad Ohří	485,370	2	
1.11	527A	Nelahozeves - Vraňany	449,130	1	
140.1,140.2	533A	Karlovy Vary - Chodov	193,590	1,2	
1.15	544A	Děčín st.hr. - Dolní Žleb	11,800	1	
4.1	704	České Budějovice - Hluboká nad Vltavou-Zámostí	5,000		
4.3	704	Sudoměřice - Tábor	93,817	1	
4.4	704	Roudná - Planá nad Lužnicí	72,315	2	
4.6	704	Olbramovice - Benešov u Prahy	120,650	2	
4.2	706A	Včelná - Kamenný Újezd u Českých Budějovic	109,570		
190.1	709B	Zlín - Hluboká nad Vltavou	225,770		
190.2	709B	Katovice - Strakonice	278,000		
190.4	709B	Starý Plzenec - Nezvěstice	337,043		
183.1	711	Dobřany - Plzeň Valcha	85,500		
180.1	712A	Nýřany - Vejprnice	121,600		
3.8, 3.5	713A	Hořovice - Kařízek	62,891	1, 2	
3.10	713A	Plzeň Doubravka - Plzeň	101,342	2	
3.7	720A	Pňovany - Kozolupy	362,295		
3.12	720A	Planá u Mariánských Lázní - Chodová Planá	414,490		

Příloha "K"

Formulář pro žadatele, který není držitelem platné licence:

PROHLÁŠENÍ O VYUŽITÍ KAPACITY DRÁHY

Žadatel:

Identifikační údaje	Název:
	Adresa sídla:
	IČ:

Specifikace žádosti o trasu:

Manažer infrastruktury	Správa železnic, státní organizace Praha 1 - Nové Město, Dlážďená 1003/7, PSČ 110 00 IČ: 70994234	Období JŘ	
-------------------------------	---	------------------	--

Číslo smlouvy s žadatelem	Výchozí stanice	Cílová stanice	Kalendář dnů jízdy

Určený dopravce:

Identifikační údaje	Název:
	Adresa sídla:
	IČ:
	Číslo dopravce (kód RICS):

Prohlášení:

Výše jmenovaný určený dopravce tímto prohlašuje, že kapacitu dráhy, která bude přidělena na základě žádosti o trasu dle specifikace uvedené v tomto prohlášení, skutečně využije.

Za žadatele		Za určeného dopravce	
Jméno a příjmení:		Jméno a příjmení:	
Datum:		Datum:	
Podpis:		Podpis:	

Příloha "L"

Vzorový návrh ujednání o sankčních platbách za narušení provozování drážní dopravy a nevyužití přidělené kapacity dráhy

Tato příloha upravuje vzorové návrhy ujednání o sankčních platbách za narušení provozování drážní dopravy a nevyužití přidělené kapacity dráhy.

Část A

Vzorový návrh ujednání na regionální dráze provozované **PKP CARGO INTERNATIONAL, a.s.**

System odměňování výkonu

1. Smluvní strany se zavazují dodržovat systém odměňování výkonu stanovený provozovatelem v platném Prohlášení o dráze, podmínky pro uplatnění sankcí z tohoto systému a výši těchto sankcí.
2. Smluvní strany jsou povinny předem vzájemně projednat každé uplatnění sankce ze systému odměňování výkonu.
3. Smluvní strany se dohodly, že v případě vzniku sporu ve věci uplatnění sankce ze systému odměňování výkonu se nejdříve pokusí nalézt shodu smírnou cestou pomocí mimosoudního řešení sporu před nezávislým subjektem. Provozovatel dráhy zajistil pro případ mimosoudního řešení sporu ve věci uplatnění sankce ze systému odměňování výkonu jako nezávislý subjekt společnost **PDV RAILWAY a.s.** se sídlem Blahoslavova 937/62, Ústí nad Labem, PSČ 400 01 (IČ 227 92 597). V případě, že by měl dopravce pochybnosti o nezávislosti výše uvedeného provozovatelem zajištěného subjektu, je dopravce oprávněn zajistit jiný subjektu pro řešení předmětného sporu, který splňuje podmínku nezávislosti.

Smluvní strana, která námitku ve věci uplatnění sankce ze systému odměňování výkonu vznesla, písemně požádá druhou smluvní stranu o vyřešení sporu v rámci mimosoudního jednání před nezávislým subjektem. Nezávislý subjekt je následně neprodleně požádán o vyřešení sporu provozovatelem dráhy, v případě zajištění daného nezávislého subjektu provozovatelem dráhy, popř. dopravcem, v případě zajištění daného subjektu tímto dopravcem. Řešení sporu je písemné, odpověď musí být odeslána nejpozději 10 pracovních dnů po doručení žádosti o vyřešení sporu nezávislému subjektu.

Pokud kterákoliv ze stran nebude s rozhodnutím nezávislého subjektu souhlasit, nebo se na uplatnění sankce nejpozději do 10 pracovních dnů po doručení vyrozumění o sporu nezávislému subjektu neshodnou, nebo marně uplyne lhůta pro doručení rozhodnutí o sporu vydaného příslušným nezávislým subjektem, může být spor jednou ze smluvních stran předložen k řešení příslušnému soudu České republiky.

4. Projednané sankce dle systému odměňování výkonu fakturují smluvní strany měsíčně. Příslušná smluvní strana uhradí fakturovanou částku na účet druhé smluvní strany s použitím

čísla faktury jako variabilního symbolu. Splatnost faktury je 30 kalendářních dnů od jejího doručení.

5. Žádná ze smluvních stran není oprávněna provést úhradu sankcí ze systému odměňování výkonu formou jednostranného zápočtu.

Část B

Vzorový návrh ujednání na regionálních dráhách provozovaných PDV RAILWAY a.s.

I. Systém odměňování výkonu

- Smluvní strany se zavazují dodržovat systém odměňování výkonu stanovený provozovatelem v platném Prohlášení o dráze, podmínky pro uplatnění sankcí z tohoto systému a výši těchto sankcí.
- Smluvní strany jsou povinny předem vzájemně projednat každé uplatnění sankce ze systému odměňování výkonu.
- Smluvní strany se dohodly, že v případě vzniku sporu ve věci uplatnění sankce za systému odměňování se pokusí nejdříve nalézt shodu smírnou cestou pomocí mimosoudního řešení sporu před nezávislým subjektem. Pro případ mimosoudního řešení sporu ve věci uplatnění sankce ze systému odměňování výkonu zajistil provozovatel dráhy jako nezávislý subjekt společnost PKP CARGO INTERNATIONAL, a.s. se sídlem Hornopolní 3314/38, Ostrava, Moravská Ostrava, PSČ 702 62 (IČ 476 75 977). V případě, že by měl dopravce pochybnosti o nezávislosti výše uvedeného provozovatelem dráhy zajištěného subjektu, je pak dopravce oprávněn zajistit jiný subjekt pro řešení předmětného sporu, který splňuje podmínky nezávislosti. Smluvní strana, která námitku ve věci uplatnění sankce ze systému odměňování výkonů vznesla, písemně požádá druhou smluvní stranu o vyřešení sporu v rámci mimosoudního jednání před nezávislým subjektem. Nezávislý subjekt řeší spor neprodleně a vyřešení sporu je písemné, odpověď musí být odeslána nejpozději 10 pracovních dnů po prokazatelném obdržení žádosti o vyřešení sporu k nezávislému subjektu. V případě, že kterákoliv ze stran nebude s rozhodnutím nezávislého subjektu souhlasit, nebo se na uplatnění sankce nejpozději do 10 pracovních dnů po doručení vyzoomění o sporu nezávislému subjektu neshodnou, nebo marně uplyne lhůta pro doručení rozhodnutí o sporu vydaného příslušným nezávislým subjektem, může být spor jednou ze smluvních stran předložen k řešení soudu České republiky.
- Projednané sankce dle systému odměňování výkonu fakturují smluvní strany měsíčně. Příslušná smluvní strana uhradí fakturovanou částku na účet druhé smluvní strany s použitím čísla faktury jako variabilního symbolu. Splatnost faktury je 30 kalendářních dnů od jejího doručení.
- Žádná ze smluvních stran není oprávněna provést úhradu sankcí ze systému odměňování výkonu formou jednostranného zápočtu.

Část C

Vzorový návrh ujednání na dráze celostátní a regionálních dráhách provozovaných Správou železnic

Smlouva o provozování drážní dopravy na celostátní dráze a regionálních dráhách, uzavřená mezi Správou železnic a dopravcem, obsahuje následující ujednání:

Článek 16

Systém odměňování výkonu

1. Smluvní strany se zavazují dodržovat Systém odměňování výkonu stanovený provozovatelem v platném prohlášení o dráze, podmínky pro uplatnění sankcí z tohoto systému a výši těchto sankcí.
2. Smluvní strany jsou povinny předem vzájemně projednat každé uplatnění sankce ze Systému odměňování výkonu. O narušení provozování drážní dopravy si smluvní strany předávají podrobné informace prostřednictvím SPIS. Podmínky vykazování vzniku, příčin a doby trvání narušení provozování drážní dopravy jsou uvedeny v platném prohlášení o dráze.
3. Smluvní strany se dohodly, že v případě vzniku sporu ve věci uplatnění sankce ze Systému odměňování výkonu se nejdříve pokusí nalézt shodu smírnou cestou. Způsob řešení sporných případů je uveden v platném prohlášení o dráze.
4. Projednané sankce dle Systému odměňování výkonu fakturují smluvní strany čtvrtletně. Příslušná smluvní strana uhradí fakturovanou částku na účet druhé smluvní strany s použitím variabilního symbolu uvedeného na daňovém dokladu. Splatnost daňového dokladu je 30 kalendářních dnů od jeho vystavení. V případě prodlení s úhradou fakturované částky je příslušná smluvní strana povinna uhradit kromě dlužné částky i úrok z prodlení ve výši dané platnou právní úpravou.
5. Žádná ze smluvních stran není oprávněna provést úhradu sankcí Systému odměňování výkonu formou jednostranného zápočtu.

Příloha "M"

Rejstřík použitých pojmů

Pro potřeby tohoto Prohlášení o dráze jsou použity následující základní definice pojmů:

- 1) Termínem „**ad hoc**“ se rozumí proces projednávání jednotlivých požadavků žadatelů na přidělení kapacity dráhy nad rámec zpracovaného jízdního řádu.
- 2) Termínem „**dopravce**“ se rozumí fyzická nebo právnická osoba zapsaná v obchodním rejstříku a provádějící provozování drážní dopravy podle zákona o dráhách.
- 3) Termínem „**dopravní obslužnost**“ se rozumí zabezpečení dopravy po všechny dny v týdnu, především do škol a školských zařízení, k orgánům veřejné moci, do zaměstnání, do zdravotnických zařízení poskytujících základní zdravotní péči a k uspokojení kulturních, rekreačních a společenských potřeb, včetně dopravy zpět, přispívající k trvale udržitelnému rozvoji územního obvodu. Dopravní obslužnost zajišťují:
 - a. kraje a obce ve své samostatné působnosti veřejnými službami v přepravě cestujících veřejnou drážní osobní dopravou a veřejnou linkovou dopravou a jejich spojením,
 - b. stát prostřednictvím své organizační složky veřejnými službami v přepravě cestujících veřejnou drážní osobní dopravou vlaky celostátní dopravy, které mají nadregionální nebo mezinárodní charakter,
 - c. Ministerstvo dopravy po dohodě s Ministerstvem obrany pro potřeby státu.
- 4) Termínem „**dráha**“ se rozumí cesta určená k pohybu drážních vozidel včetně pevných zařízení potřebných pro zajištění bezpečnosti a plynulosti drážní dopravy.
- 5) Termínem „**kapacita dráhy**“ se pro účely provozování drážní dopravy rozumí schopnost vložit vlakové trasy požadované na určité části dráhy v určitém časovém období.
- 6) Termínem „**kombinovaná doprava**“ se rozumí přeprava věcí s využitím přepravních jednotek umožňujících překládku na jiný druh dopravy bez manipulace s jejich obsahem.
- 7) Termínem „**koordinace**“ se rozumí proces, jehož prostřednictvím se přidělcé a žadatelé snaží řešit situace, kdy existuje více žádostí o kapacitu dráhy, které jsou ve vzájemném rozporu.
- 8) Termínem „**manažer infrastruktury**“ se rozumí provozovatel dráhy.
- 9) Termínem „**manipulační vlak**“ se rozumí vlak určený k rozvozu zátěže z vlakové stanice do sousedních nebo mezilehlých stanic nebo ke svozu zátěže ze sousedních nebo mezilehlých stanic do vlakové stanice.
- 10) Termínem „**mimořádná zásilka**“ se rozumí věc, která způsobuje svými vnějšími rozměry, hmotností nebo povahou se zřetelem na drážní zařízení nebo drážní vozidlo zvláštní potíže při přepravě po dráze, a proto může být přepravována jen za zvláštních technických nebo provozních podmínek.
- 11) Termínem „**Výlukový nákresný jízdní řád**“ se rozumí nákresný jízdní řád zkonstruovaný pro danou výlukou s ohledem na omezení provozování drážní dopravy po dobu realizace výluky. Výlukový nákresný jízdní řád je jedním ze způsobů vypracování výlukového jízdního řádu dle Vyhl. 173/1995 Sb., kterou se vydává dopravní řád drah.
- 12) Termínem „**operátor obsluhy dráhy**“ se rozumí osoba provádějící řízení provozu a organizování drážní dopravy na dráze.
- 13) Termínem „**plán na zvýšení kapacity dráhy**“ se rozumí opatření nebo řada opatření s časovým harmonogramem pro jejich realizaci, která jsou navrhována pro zmírnění

problémů s nedostačující kapacitou dráhy vedoucí k vyhlášení části infrastruktury za přetíženou infrastrukturu;

- 14) Termínem „**poplatek**“ se pro účely tohoto Prohlášení o dráze rozumí cena podle § 33 zákona 266/1994 Sb., o dráhách, ve znění pozdějších předpisů, vypočtená podle podmínek uvedených v tomto Prohlášení o dráze.
- 15) Termínem „**provozování dráhy**“ se rozumí činnosti, kterými se zabezpečuje a obsluhuje dráha a organizuje drážní doprava.
- 16) Termínem „**provozování drážní dopravy**“ se rozumí činnost, při níž mezi provozovatelem této dopravy a osobou, jejíž přepravní potřeba se uspokojuje, vzniká právní vztah, jehož předmětem je přeprava osob, věcí, zvířat, anebo činnost, kterou se zajišťuje podnikání podle zvláštních předpisů.
- 17) Termínem „**provozovatel dráhy**“ se rozumí fyzická nebo právnická osoba zapsaná v obchodním rejstříku, která provozuje dráhu podle zákona o dráhách.
- 18) Termínem „**provozní schopnost dráhy**“ se rozumí technický stav dráhy zaručující její bezpečné a plynulé provozování.
- 19) Termínem „**přetížená infrastruktura**“ se rozumí část infrastruktury, kde nemůže být uspokojena poptávka po kapacitě dráhy v určitých časových obdobích ani po koordinaci různých požadavků na kapacitu dráhy.
- 20) Termínem „**přídělc**“ se rozumí osoba, kterou je Správa železnic (jedná-li se o dráhu ve vlastnictví státu), nebo vlastník dráhy (jedná-li se o dráhu, která není ve vlastnictví státu).
- 21) Termínem „**přidělování**“ se rozumí proces přidělování kapacity dráhy.
- 22) Termínem „**rámcová smlouva**“ se rozumí obecná smlouva vytyčující práva a povinnosti žadatele a přídělce vzhledem ke kapacitě dráhy, která má být přidělována, a poplatkům, které mají být účtovány, po období delší, než je období jednoho jízdního řádu.
- 23) Termínem „**rámcová trasa/den**“ se pro stanovení ceny za přidělení kapacity dráhy rozumí jízda jednoho vlaku ze stanice výchozí do stanice cílové v průběhu 24 hodin, a to beze změny druhu a charakteru provozované drážní dopravy.
- 24) Termínem „**technologie ve stanic**“ se rozumí soubor činností se soupravou vlaku, které plánuje provést dopravce v konkrétním dopravním bodě. Jde např. o odstavení drážních vozidel (s uvedením plánované doby odstavení), pokračování přepravy jiným vlakem (s uvedením směru a termínu další jízdy, popř. čísla vlaku) nebo přestavení drážních vozidel na vlečku nebo manipulační kolej.
- 25) Termínem „**veřejný zájem**“ se v oblasti veřejné drážní osobní dopravy rozumí zájem na zajišťování základních přepravních potřeb obyvatel. O uplatnění veřejného zájmu při zabezpečování dopravní obslužnosti rozhoduje příslušný orgán státní správy nebo samosprávy.
- 26) Termínem „**vlaková trasa**“ se rozumí část kapacity dráhy, která je potřebná pro pohyb vlaku mezi dvěma místy v daném časovém období.
- 27) Termínem „**vlakotvorná stanice**“ se rozumí vybraná seřadovací stanice uvedená v kapitole 3.6.3 Prohlášení o dráze.
- 28) Termínem „**vlečkový vlak**“ se rozumí vlak určený pro obsluhu vlečky, odbočující ze širé trati a vracející se zpět do stanice (přímo sousedící s mezistaničním úsekem, ze kterého odbočuje vlečka), z níž byl vypraven. Vlečkové vlaky jsou také vlaky určené pro jízdu na nákladiště a vracející se zpět do stanice (přímo sousedící s mezistaničním úsekem, kde se nachází nákladiště), ze které byly vypraveny.

Vlečkový vlak může být určen i pro jízdu ze stanice na vlečku přímo odbočující z této stanice nebo opačně.;

- 29) Termínem „**vyčerpaná kapacita**“ se rozumí situace, kdy po koordinaci požadovaných tras a konzultacích s žadatelem nebude možné adekvátním způsobem uspokojit žádosti o volnou kapacitu dráhy.
- 30) Termínem „**výluka**“ se rozumí úprava způsobu dopravního a provozního použití zařízení dráhy, vyžadující přijetí zvláštních technologických a technických opatření, při které dochází k omezení provozování dráhy a případně i k omezení provozování drážní dopravy. Za výluku se podle tohoto Prohlášení o dráze nepovažuje omezení kapacity dráhy, které bylo způsobeno mimořádnostmi v provozu (např. poruchy a závady zabezpečovacího zařízení, poruchy drážních vozidel apod.), až do doby, kdy je toto omezení odstraněno nebo dodatečně zavedeno jako výluka.
- 31) Termínem „**zařízení služeb**“ se rozumí zařízení včetně pozemku, budovy a vybavení, které bylo zřízeno, jako celek nebo zčásti, aby umožnilo poskytování jedné nebo více služeb bezprostředně souvisejících s provozováním drážní dopravy na dráze celostátní nebo regionální anebo na veřejně přístupné vlečce.
- 32) Termínem „**žadatel**“ se rozumí společný název pro žadatele o kapacitu, který je držitelem platné licence (dopravce), a pro žadatele o kapacitu, který není držitelem platné licence. Pod pojmem žadatel se rozumí i dopravce, jenž využívá kapacitu dráhy přidělenou žadateli, který není držitelem platné licence.

Číslování tratí podle Prohlášení o dráze Numbering of lines according to Network Statement

čísla tratí jsou pěticiferná ve tvaru XXX 00; v mapě jsou uvedeny vždy jen první tři číslice
/ numbers of lines have five figures in form XXX 00; only first three figures are presented in map

100 číslo tratě / number of line

--- tratě ve vlastnictví jiného subjektu
line owned by another subject

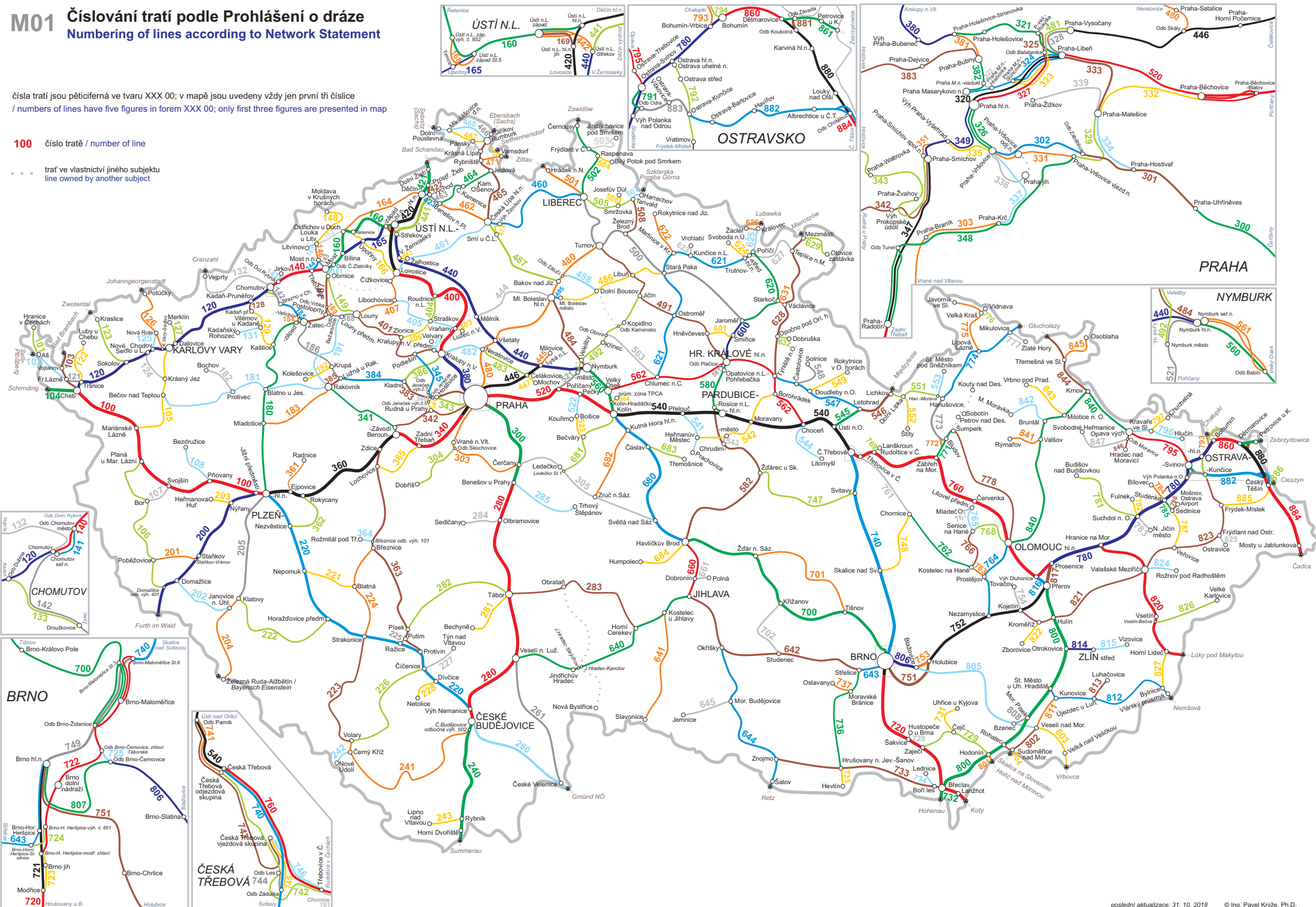

M02 Kategorie drah a provozovatelé drah

Category of railways and rail system operators

dráhy celostátní / nation-wide rail system:

- tratě zařazené do systému TEN-T / the lines of system TEN-T
- ostatní dráhy celostátní / the other lines of nation-wide rail system

provozovatel drah celostátních / operator of nation-wide rail system:

Správa železniční dopravní cesty, státní organizace, se sídlem Praha 1, Dílždná 1003/7, PSČ: 110 00 a s identifikačním číslem 70994234

Správa železniční dopravní cesty, státní organizace, having its registered office at Dílždná 1003/7, Post Code Number: 110 00, Praha 1 and Administrative Identification Number 70994234

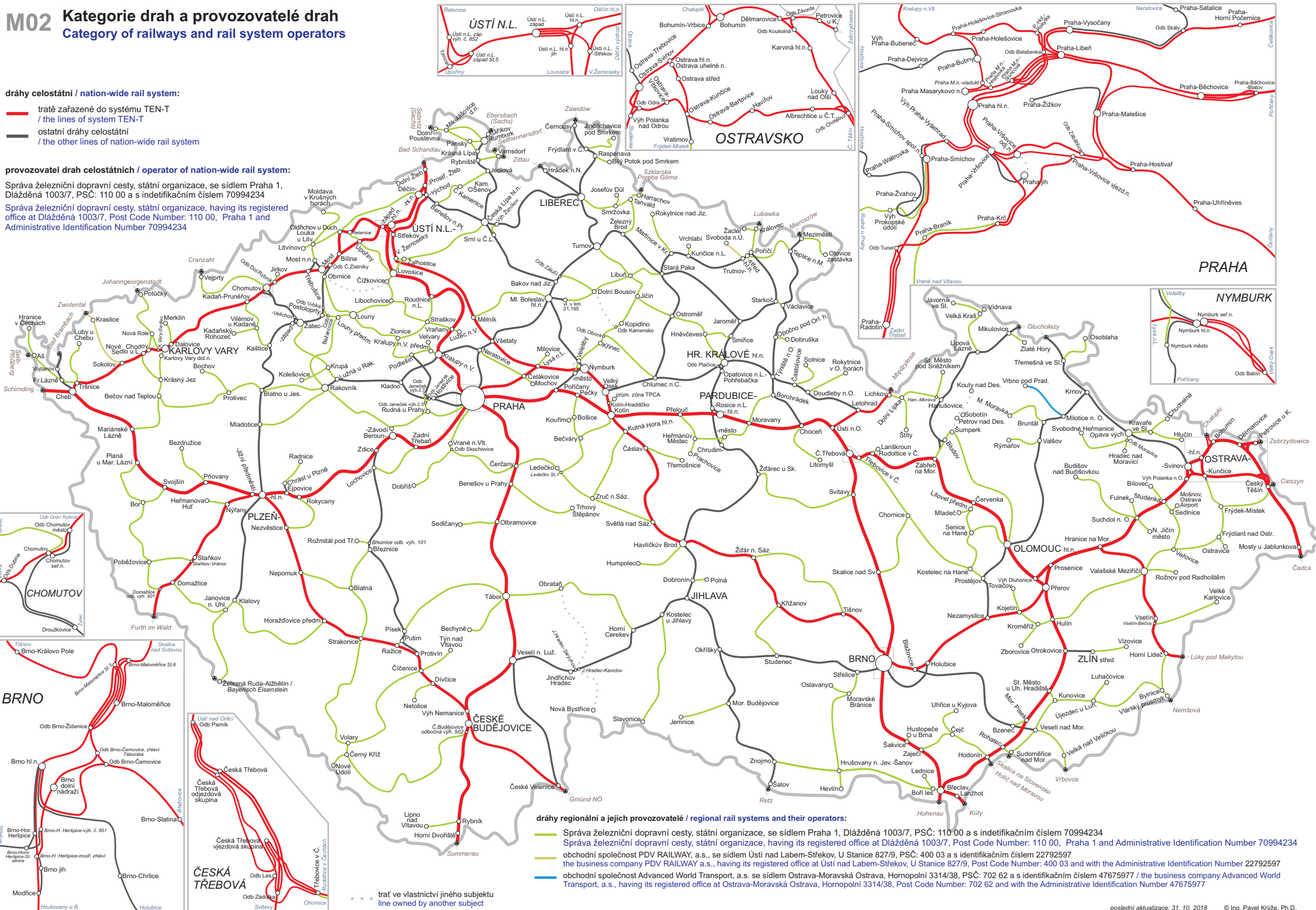

dráhy regionální a jejich provozovatelé / regional rail systems and their operators:

- Správa železniční dopravní cesty, státní organizace, se sídlem Praha 1, Dílždná 1003/7, PSČ: 110 00 a s identifikačním číslem 70994234
- Správa železniční dopravní cesty, státní organizace, having its registered office at Dílždná 1003/7, Post Code Number: 110 00, Praha 1 and Administrative Identification Number 70994234
- obchodní společnost PDV RAILWAY, a.s., se sídlem Ústí nad Labem-Střekov, U Stanice 827/9, PSČ: 400 03 a s identifikačním číslem 22792597
- the business company PDV RAILWAY, a.s., having its registered office at Ústí nad Labem-Střekov, U Stanice 827/9, Post Code Number: 400 03 and with the Administrative Identification Number 22792597
- obchodní společnost Advanced World Transport, a.s. se sídlem Ostrava-Moravská Ostrava, Hornopólní 3314/38, PSČ: 702 62 a s identifikačním číslem 47675977 / the business company Advanced World Transport, a.s., having its registered office at Ostrava-Moravská Ostrava, Hornopólní 3314/38, Post Code Number: 702 62 and with the Administrative Identification Number 47675977

••••• trať ve vlastnictví jiného subjektu
line owned by another subject

M03 Evropské nákladní koridory

Rail freight corridors

- Baltsko-jadranský koridor (RFC 5) / Baltic-Adriatic rail freight corridor (RFC 5)
- Východní a východo-středomořský koridor (RFC 7) / Orient/East-Mediterranean freight corridor (RFC 7)
- Severomořsko-baltský koridor (RFC 8) / North Sea-Baltic rail freight corridor (RFC 8)
- Česko-Slovenský koridor (RFC 9) / Czech-Slovak rail freight corridor (RFC 9)
- - - Rýnsko-dunajský koridor (RFC 9) / Rhine-Danube rail freight corridor (RFC 9)

- - - trať ve vlastnictví jiného subjektu
line owned by another subject

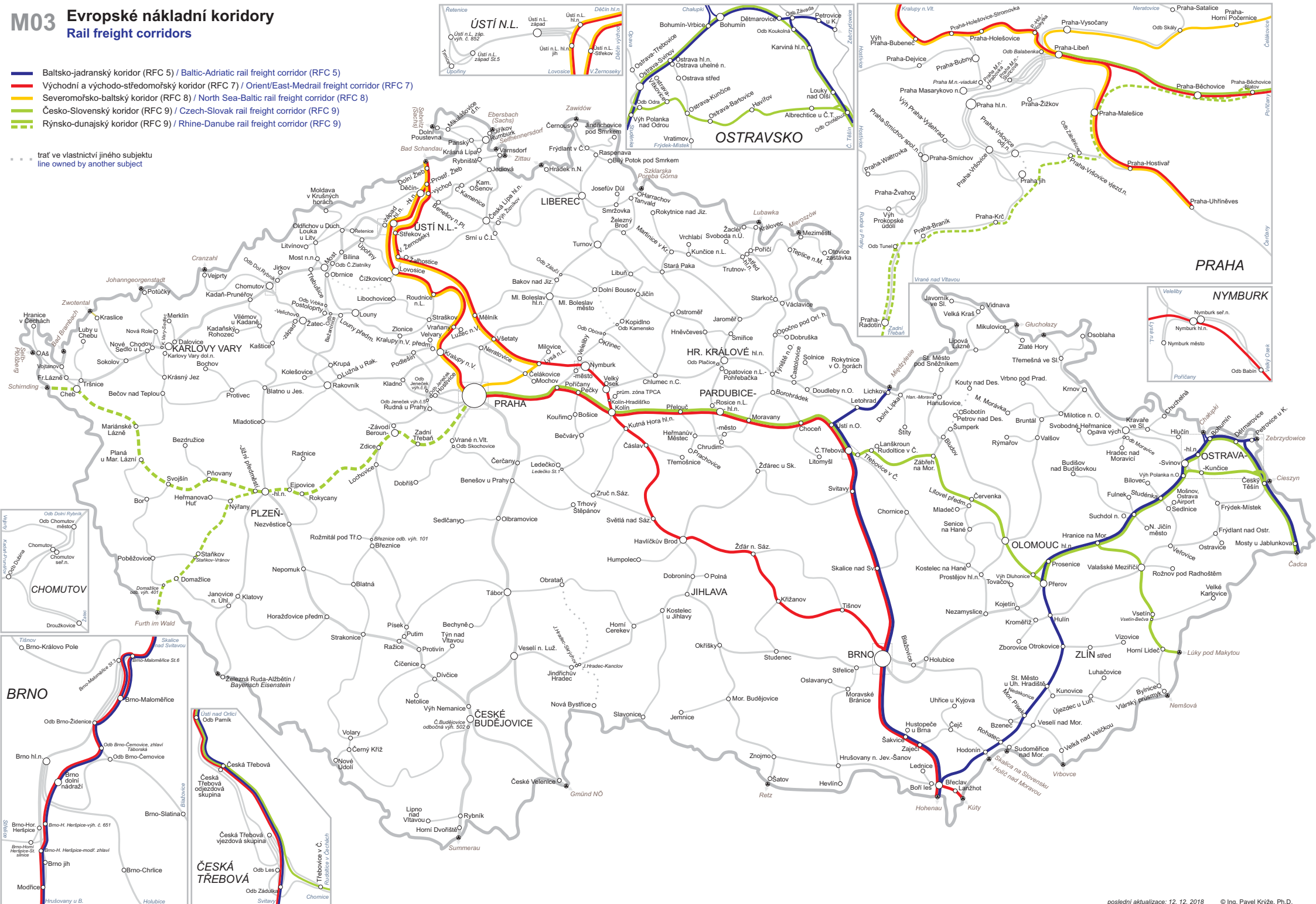

M04 Cenové kategorie

Price-categories

— kategorie 1 / category 1

— kategorie 2 / category 2

— kategorie 3 / category 3

— kategorie 4 / category 4

— kategorie 5 / category 5

— trať provozovaná PDV
line operated by PDV

— trať provozovaná AWT
line operated by AWT

— trať ve vlastnictví jiného subjektu

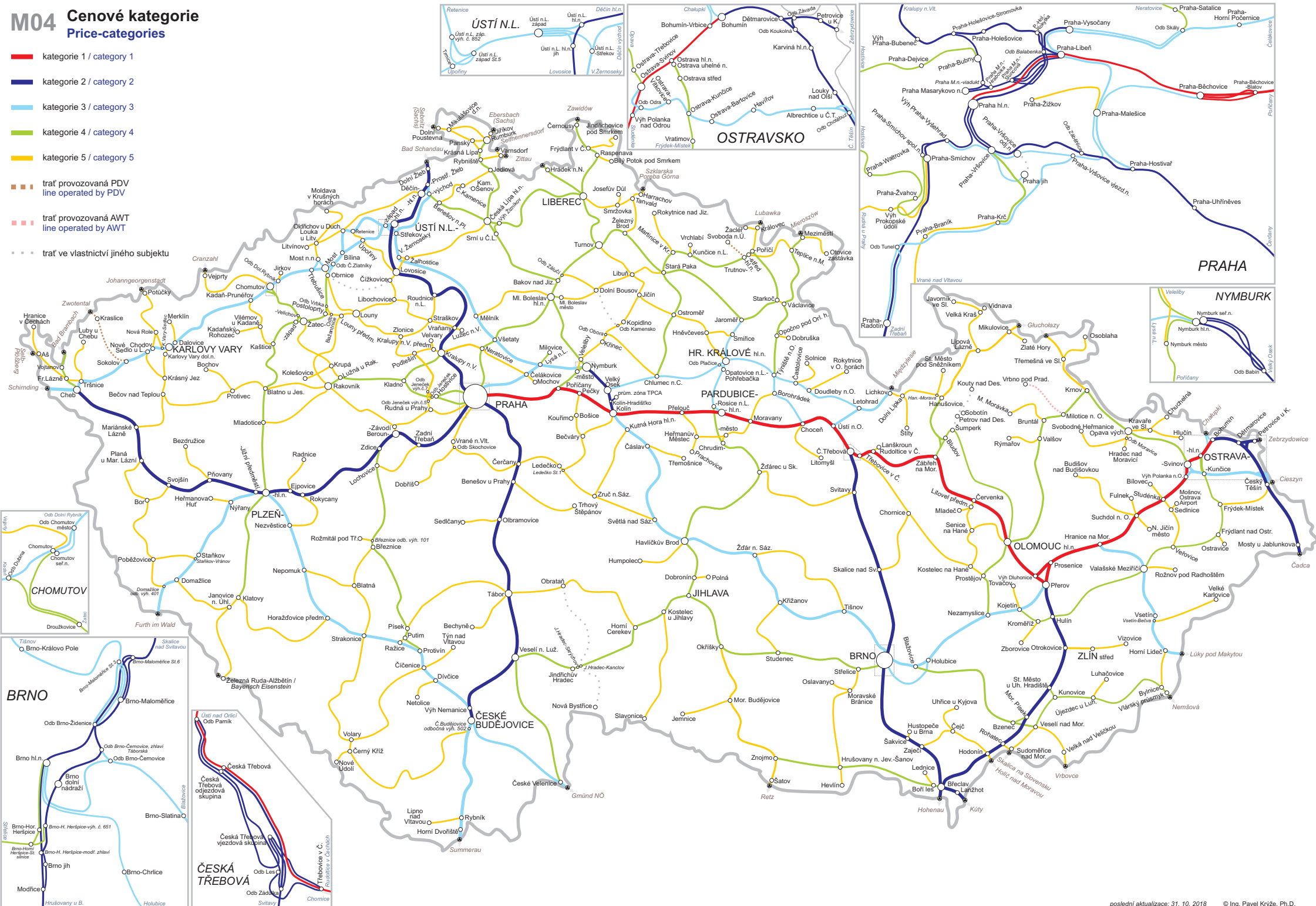

Počty traťových kolejí, systémy trakčních soustav a označení podle tabulek traťových poměrů

Number of tracks, electrification systems and denomination pursuant to the table of line conditions

počty traťových kolejí / number of tracks:

- jednokolejná trať / single track line
- == dvoukolejná trať / double track line
- === trojkolejná trať / triple track line

- ▶ oddělená vedená kolej dvou- nebo vícekolejná tratě; obvyklý směr jízdy
separate track and direction of operation

522B číslo tabulky traťových poměrů
number of the table of line conditions

... trať ve vlastnictví jiného subjektu
lines owned by another subject

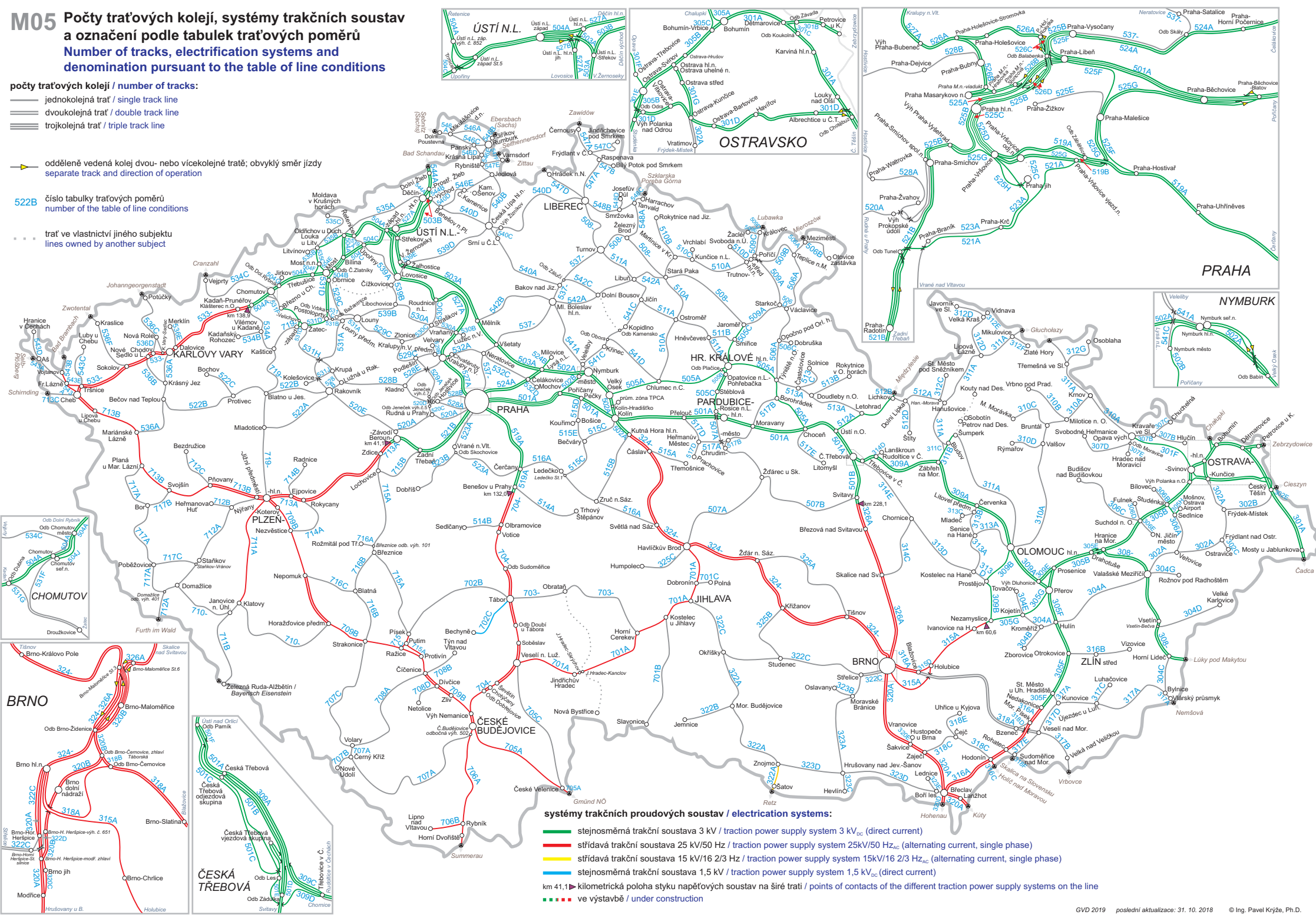

systémy trakčních proudových soustav / electrification systems:

- stejnosměrná trakční soustava 3 kV / traction power supply system 3 kV_{DC} (direct current)
- střídavá trakční soustava 25 kV/50 Hz / traction power supply system 25kV/50 Hz_{AC} (alternating current, single phase)
- střídavá trakční soustava 15 kV/16 2/3 Hz / traction power supply system 15kV/16 2/3 Hz_{AC} (alternating current, single phase)
- stejnosměrná trakční soustava 1,5 kV / traction power supply system 1,5 kV_{DC} (direct current)
- km 41,1 ▶ kilometrická poloha styku napěťových soustav na širé trati / points of contacts of the different traction power supply systems on the line
- ■ ■ ve výstavbě / under construction

M06 Dálkové řízení provozu Remote control of operation

- Zdice doprava / trať je řízena z CDP Praha
station / line is controlled by CDP Praha
- Hulín doprava / trať je řízena z CDP Přešov
station / line is controlled by CDP Přešov
- Nejedek doprava / trať je řízena z jiného místa
station / line is controlled by other place

Svitavy místo vykonávající dálkové ovládnání / place performing the remote control

hranice řízených oblastí / border of controlled areas

— jednokolejná trať / single track line
 = dvoukolejná trať / double track line
 = trojkolejná trať / triple track line

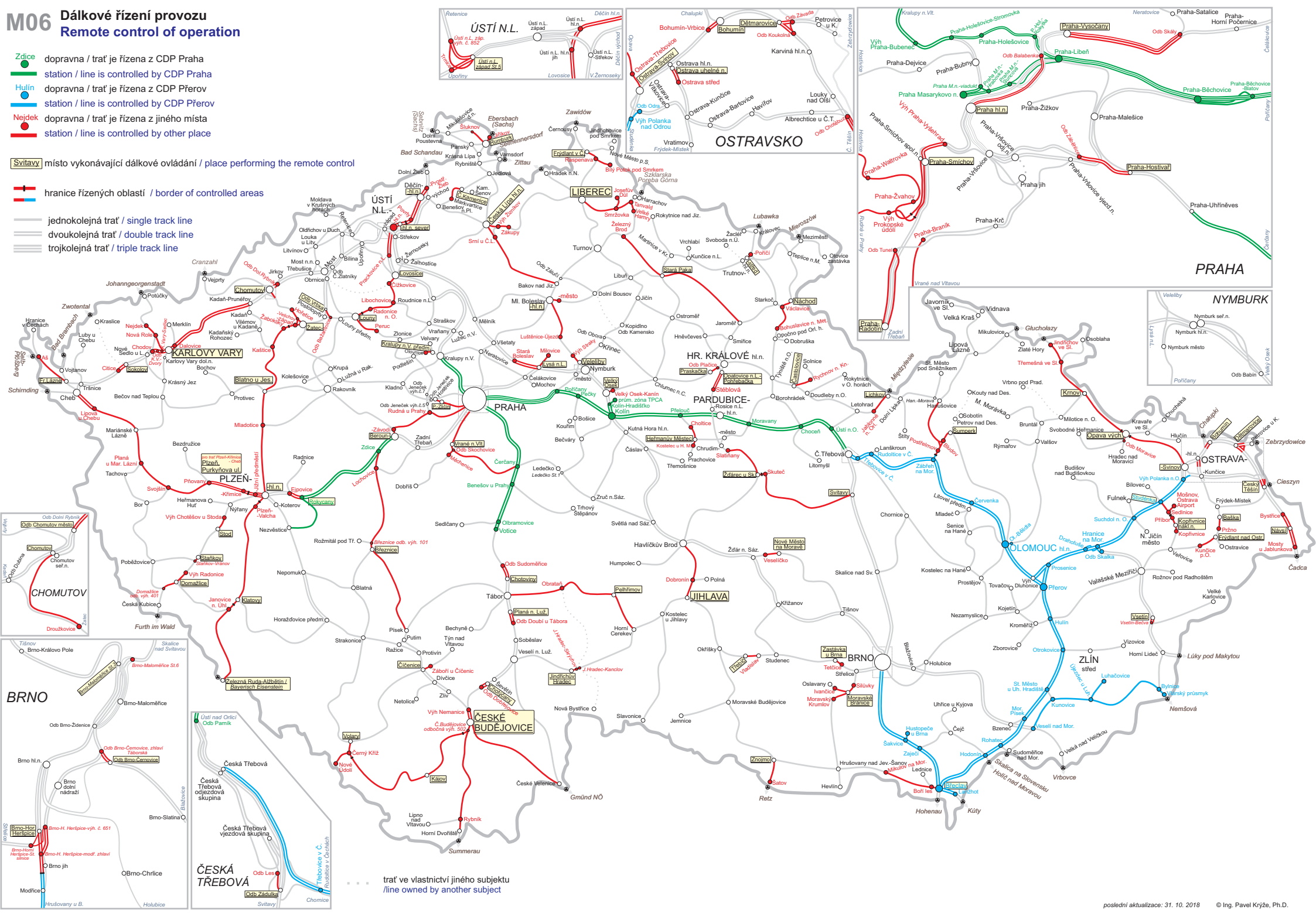

--- trať ve vlastnictví jiného subjektu
 / line owned by another subject

Dovolené traťové třídy zatížení (zatížení na nápravu / na běžný metr)

Allowed line classes of loading (axle load / load per meter)

- A1 (16 t / 5 t)
- B1 (18 t / 5 t)
- B2 (18 t / 6,4 t)
- C2 (20 t / 6,4 t)
- C3 (20 t / 7,2 t)
- C4 (20 t / 8 t)
- D2 (22,5 t / 6,4 t)
- D3 (22,5 t / 7,2 t)
- D4 (22,5 t / 8 t)

v závorkách jsou uvedeny přípustné hmotnosti na nápravu a na běžný metr
axle load and weight spread over a length unit are in the round brackets

— úzkorozchodná trať bez přiřazené traťové třídy
narrow-gauge rail system without line class

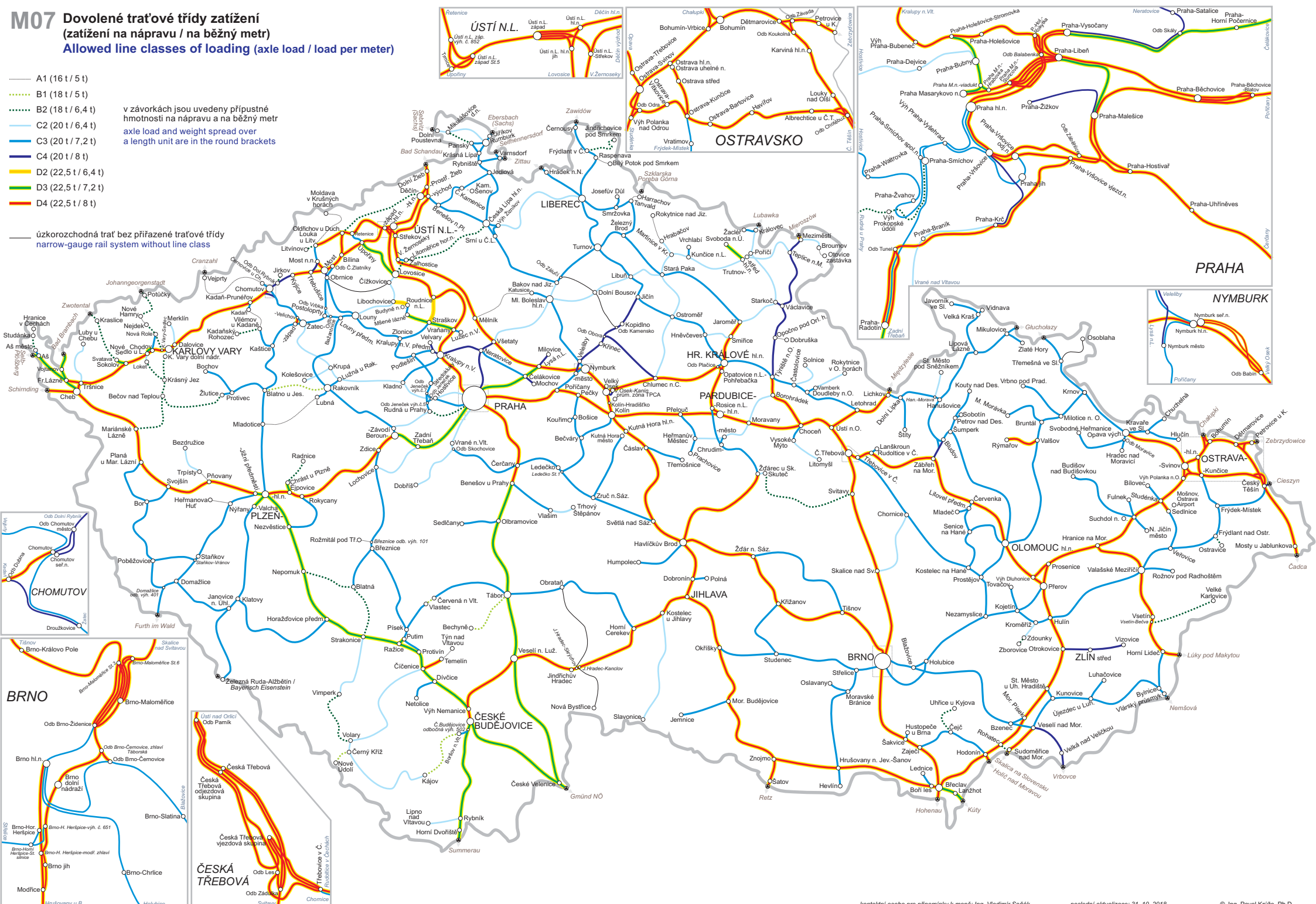

M08 Traťová zabezpečovací zařízení / Railway signalling systems

- tříznakový automatický blok obousměrný / bidirectional three-sign automatic block system
- automatické hradlo / automatic line block system
- úsek s hláskou, hradlem nebo aut. hradlem / section with block signals
- reléový poloautomatický blok s kontrolou volnosti tratě (kolejové obvody nebo počítače náprav) / relay semi-automatic block system with line free control (track circuits or axle counters)
- reléový poloautomatický blok bez kontroly volnosti tratě / relay semi-automatic block system without line free control
- hradlový poloautomatický blok / semi-automatic line block
- telefonické dorozumívání / telephone communication
- telefonické dorozumívání, trať je ohraničena jen jednou dopravnou / telephone communication, line bounded with one operating post only
- tratě provozované podle předpisu D3 / line operated according to D3 regulation
- tratě provozované podle předpisu D4 / line operated according to D4 regulation

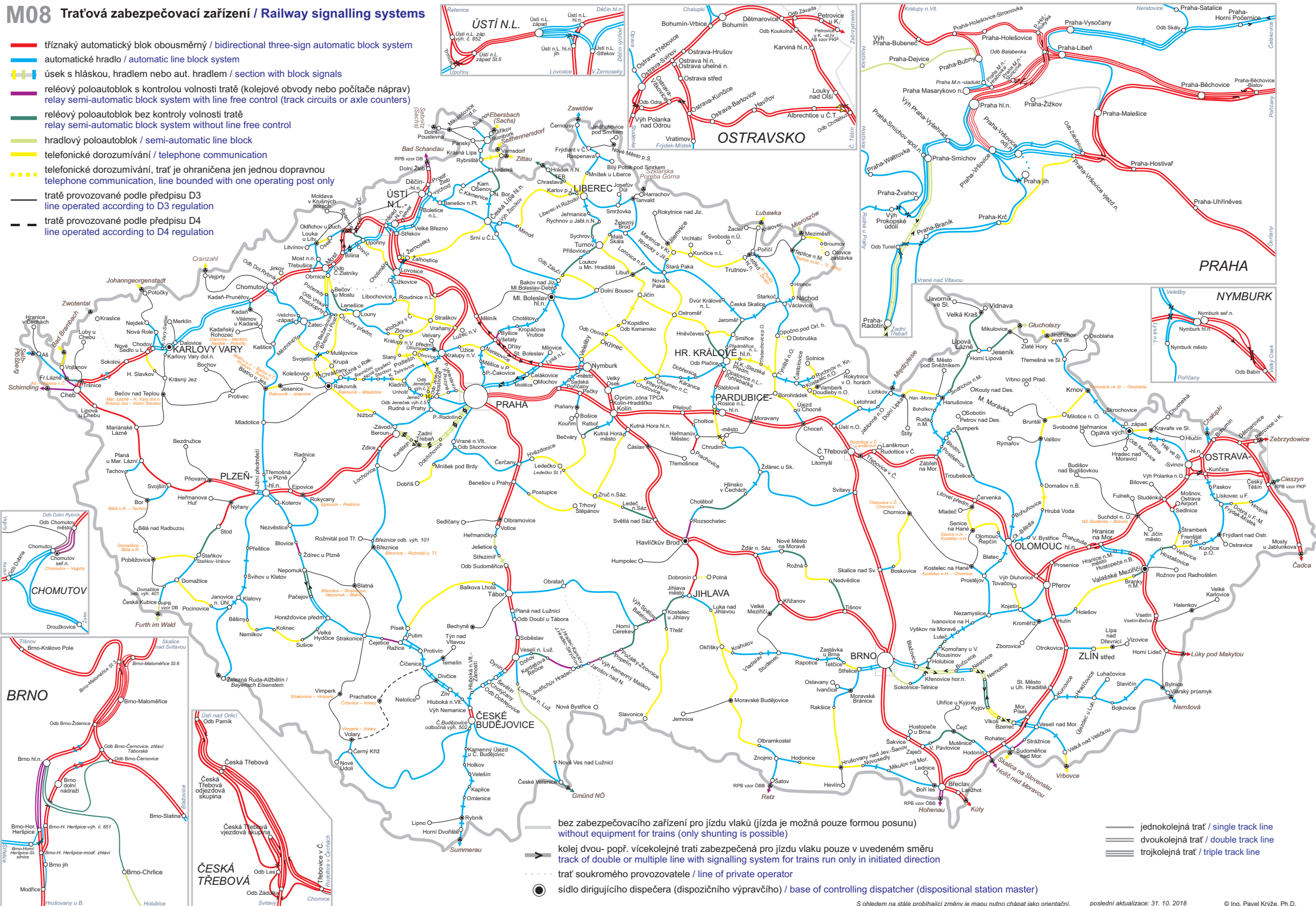

— bez zabezpečovacího zařízení pro jízdu vlaků (jízda je možná pouze formou posunu) / without equipment for trains (only shunting is possible)

→ kolej dvou- popř. vícekolejně trati zabezpečená pro jízdu vlaku pouze v uvedeném směru / track of double or multiple line with signalling system for trains run only in initiated direction

⋯ trať soukromého provozovatele / line of private operator

● sídlo dirigujícího dispečera (dispozičního výpravčího) / base of controlling dispatcher (dispositional station master)

— jednokolejná trať / single track line

== dvoukolejná trať / double track line

=== trojkolejná trať / triple track line

Vlakový zabezpečovač (ATP) Cab signalling (ATP)

- ETCS úrovně 2 / ETCS level 2
- vlakový zabezpečovač LS / cab signalling LS
- vlakový zabezpečovač INDUSI/PZB / cab signalling INDUSI/PZB

- ETCS úrovně 2; předpoklad zahájení provozu během roku 2019 / ETCS level 2; supposed beginning of operation within 2019
- ETCS úrovně 2; předpoklad zahájení provozu během roku 2020 / ETCS level 2; supposed beginning of operation within 2020
- ETCS úrovně 2; předpoklad zahájení provozu po roce 2020 / ETCS level 2; supposed beginning of operation after 2020

... trať ve vlastnictví jiného subjektu
/ line owned by another subject

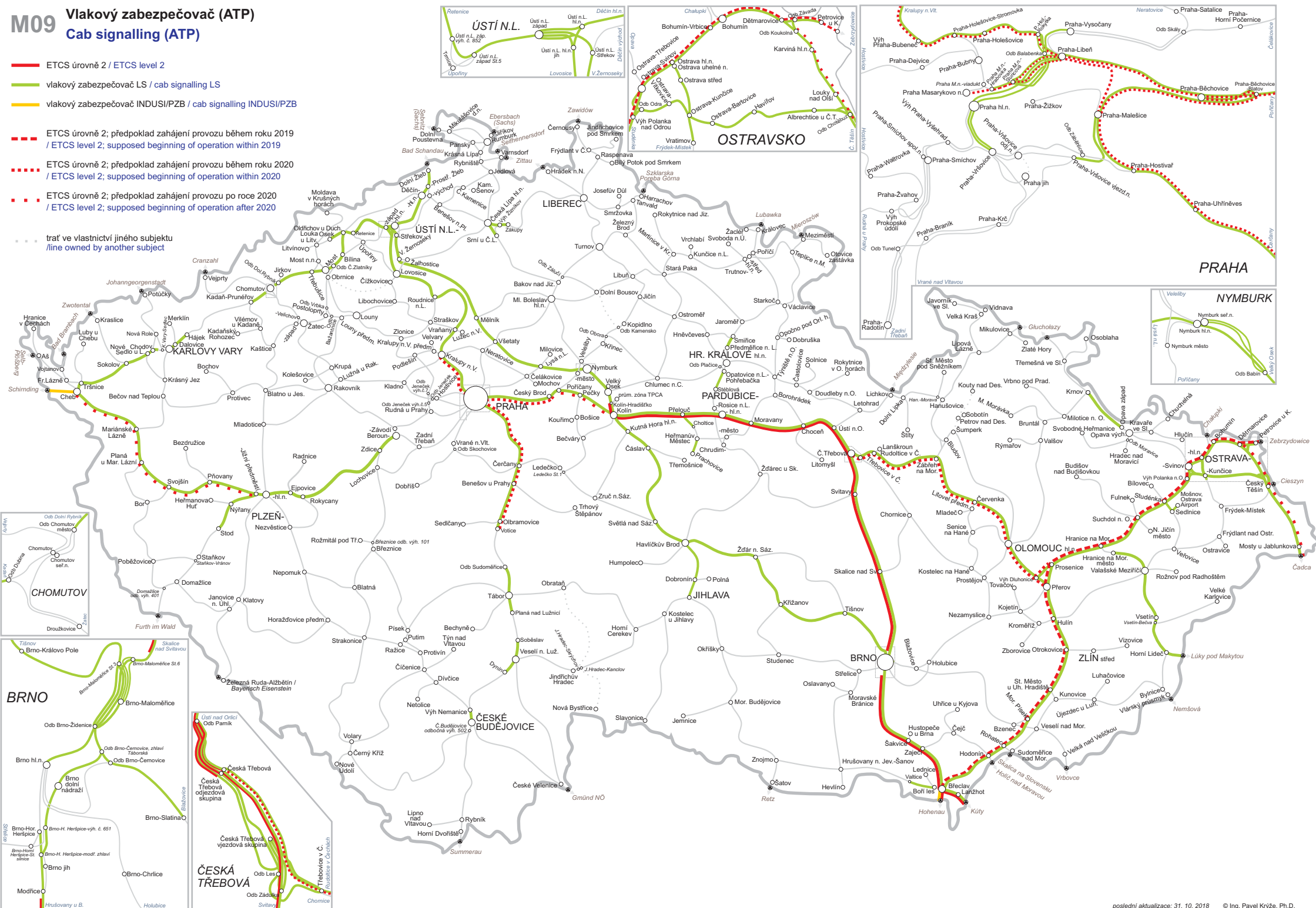

M10 Základní traťové rádiové spojení

Primary ground-to-train radio communication

GSM-R Traťový rádiový systém s vlastnostmi podle odst. 2.1 přílohy F platného Prohlášení o dráze (dále jen „PoD“) zajišťující kontinuální pokrytí tratě
 Ground-to-train radio system according to the art. 2.1 of the Annex F of the valid Network Statement (hereinafter „PoD“) providing continuous coverage of the line

TRS Traťový rádiový systém s vlastnostmi podle odst. 2.2 přílohy F platného PoD zajišťující kontinuální pokrytí tratě
 Ground-to-train radio system according to the art. 2.2 of the Annex F of the valid PoD providing continuous coverage of the line

SRV Simplexní rádiové spojení s vlastnostmi podle odst. 2.4 přílohy F platného PoD, zpravidla na tratích s řízením provozu podle předpisu SZČD D3 pro hlasovou komunikaci dispečera/výpravčího se strojevodcem v dosahu základnové radiostanice, spolehlivé pokrytí přilehlých tratových úseků není zaručeno, podmínky používání jsou uvedeny v Provozním řádu
 Simplex ground-to-train radio communication according to the art. 2.4 of the Annex F of the valid PoD, usually used on the lines with the traffic control according to the Rule SZČD D3 for voice communication between dispatchers and engine drivers in the base station range, reliable coverage of operating posts and adjacent line sections is not guaranteed, conditions of usage are published in the Operational Order (Provozní řád)

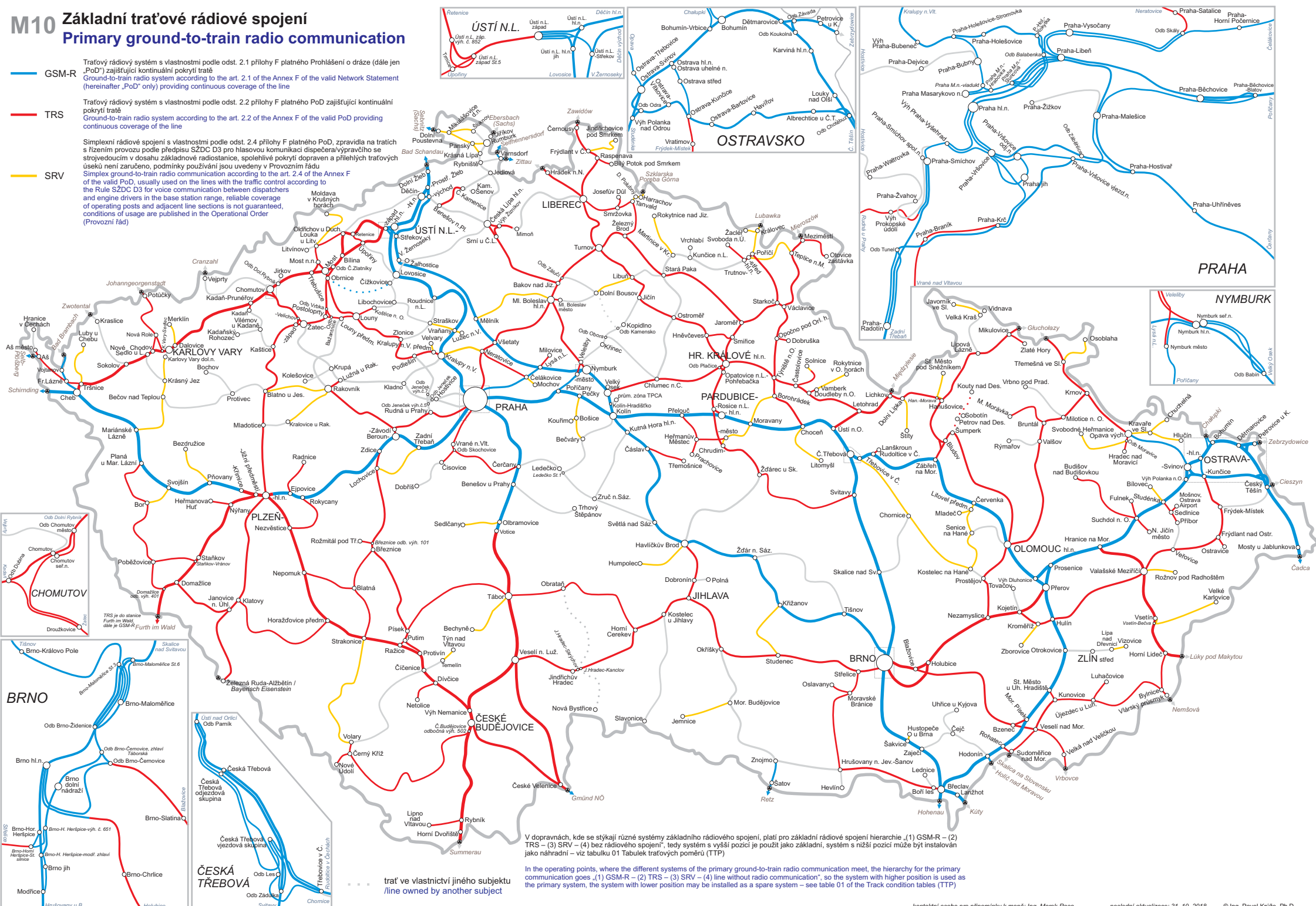

V dopravních, kde se stýkají různé systémy základního rádiového spojení, platí pro základní rádiové spojení hierarchie (1) GSM-R – (2) TRS – (3) SRV – (4) bez rádiového spojení, tedy systém s vyšší pozicí je použit jako základní, systém s nižší pozicí může být instalován jako náhradní – viz tabulku 01 Tabulek tratových poměrů (TTP)

In the operating points, where the different systems of the primary ground-to-train radio communication meet, the hierarchy for the primary communication goes (1) GSM-R – (2) TRS – (3) SRV – (4) line without radio communication, so the system with higher position is used as the primary system, the system with lower position may be installed as a spare system – see table 01 of the Track condition tables (TTP)

trať ve vlastnictví jiného subjektu / line owned by another subject

M11 Kódy tratí pro kombinovanou dopravu

Lines codes for combined traffic

- 45/358
- 57/381
- 72/391
- 80/410
- 47/360
- 67/391
- 78/402

Kód tratě kombinované dopravy označuje číslo maximálního profilu použitelného pro příslušnou trať. Kód ložné jednotky nesmí být vyšší než kódové číslo tratě. Vlak kombinované dopravy se směrnatým profilem mají stanovenou trasu po tratích, na nichž je kód vyhlášen, a nesmí být odkloněny na trať s nižším kódem, ani na trať bez vyhlášeného kódu. Kódy tratí stanovuje a vyhláší SZČD URMIZA. Combined traffic track (line) code marks maximum profile number usable for relevant track (line). The load unit code must not exceed the track code number. Combined traffic trains with decisive profile have their path determined on the tracks (lines) where the code is declared, and they must not be diverted to lower code track (line), neither to track (line) without code declared. Tracks (lines) codes determine and declare SZČD URMIZA.

trať ve vlastnictví jiného subjektu
/line owned by another subject

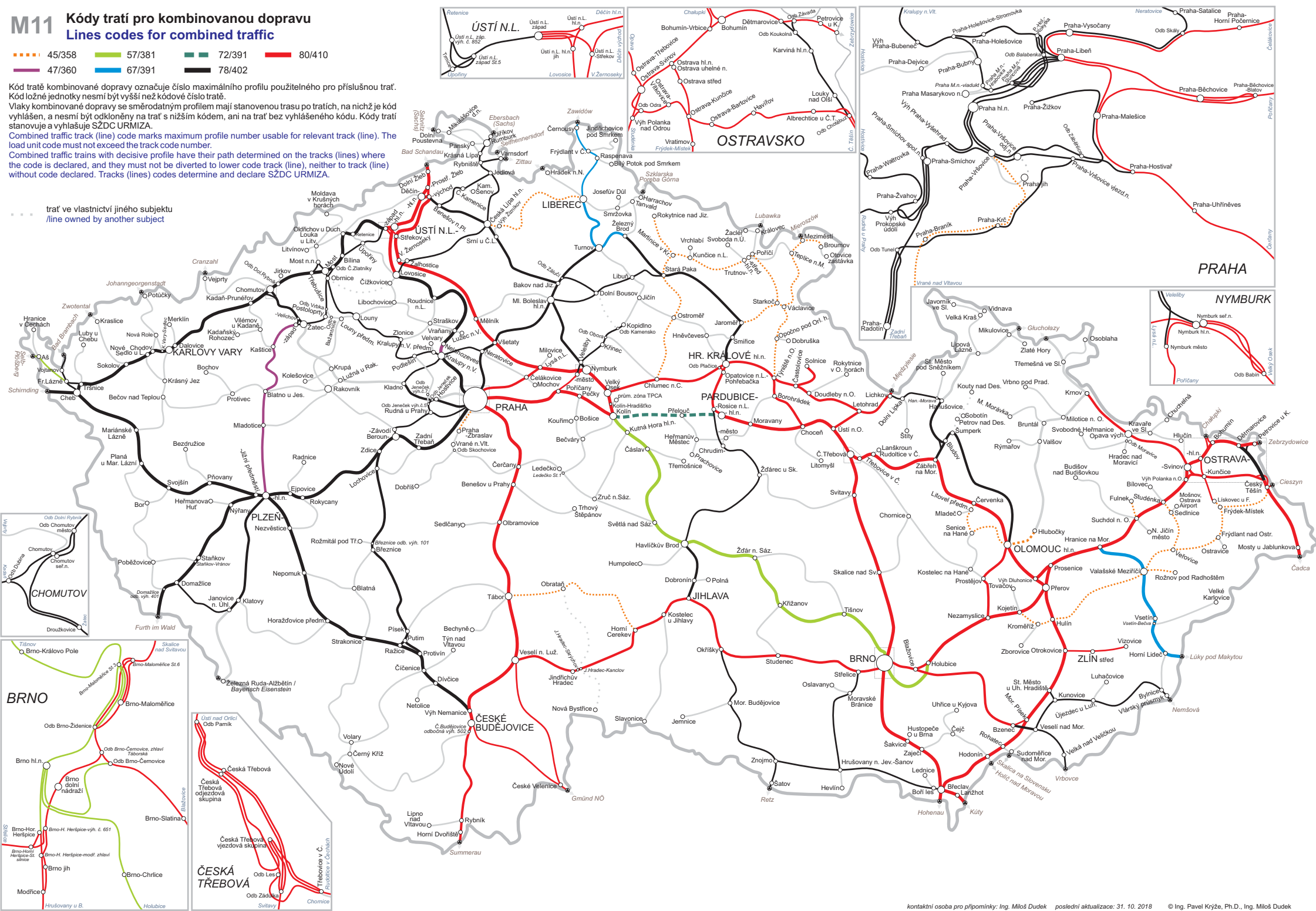

M12 Oblastní ředitelství (OŘ), stavební správy a provozní obvody

hranice obvodů OŘ je vyznačena z hlediska řízení provozu

Děčín provozní obvod; název je podtržen

vymezení hranice mezi OŘ

vymezení hranice provozních obvodů v rámci stejného OŘ

Vysvětlení zkratk:
v.j.n. – vjezdové návěstidlo
lich. tab. – lichoběžníková tabulka

..... trať provozovaná jiným subjektem

- 1 Vraňany, v.j.n. km 36,787
- 2 Vraňany, v.j.n. km 451,050
- 3 Oldřichov u D., v.j.n. km 43,096
- 4 Oldřichov u D., v.j.n. km 39,298
- 5 Oldřichov u D., v.j.n. km 23,790
- 6 Obnice, v.j.n. km 35,717
- 7 Velké Zemoškov, v.j.n. km 0,465
- 8 Poděbrady, v.j.n. km 315,911
- 9 Neratovice, v.j.n. km 14,010
- 10 Praha-Cakovice, v.j.n. km 20,058
- 11 Roztoky u Prahy, v.j.n. km 420,638
- 12 Praha-Ruzyně, v.j.n. km 11,372
- 13 Praha-Zlín, v.j.n. km 16,238

OŘ Ústí nad Labem

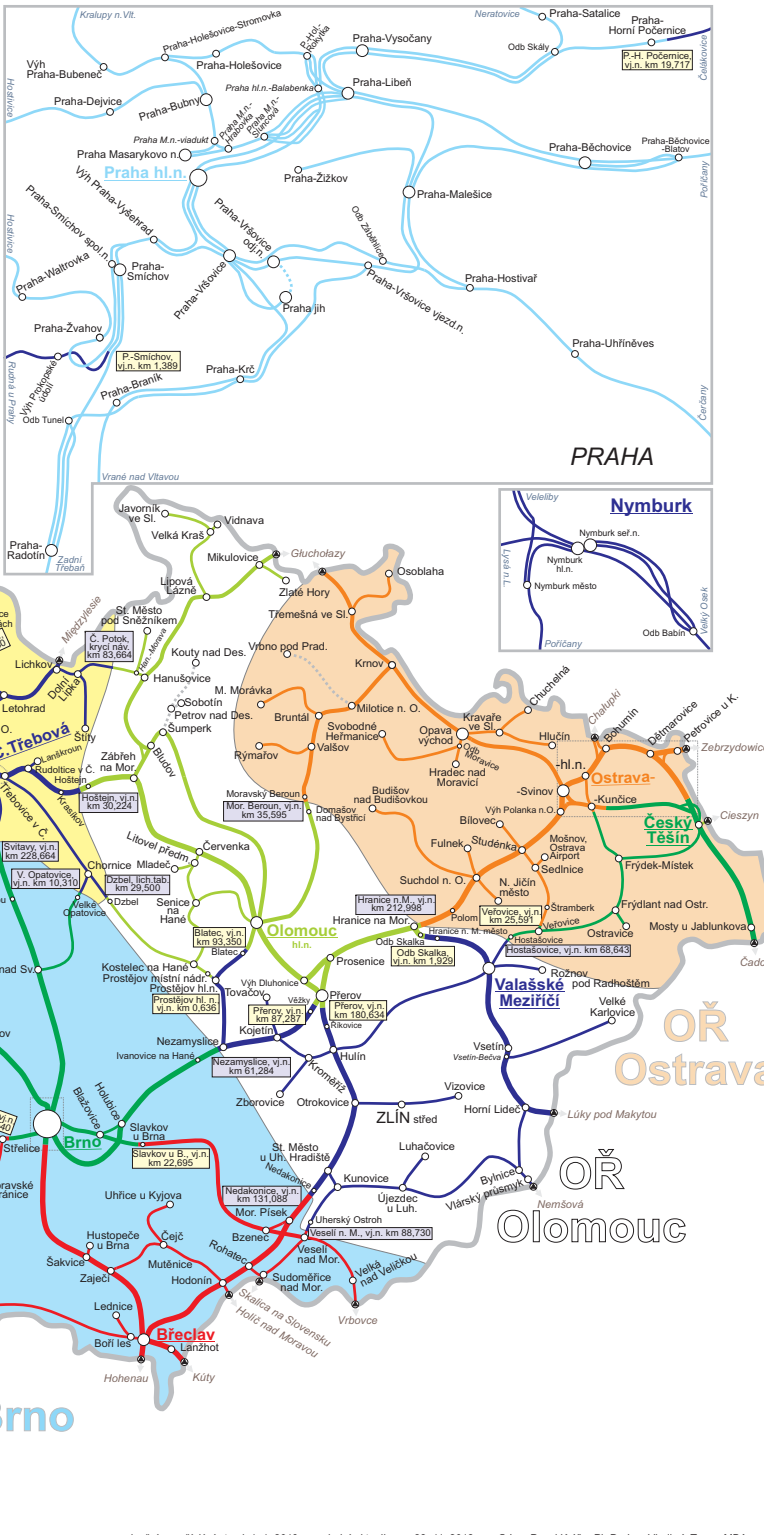
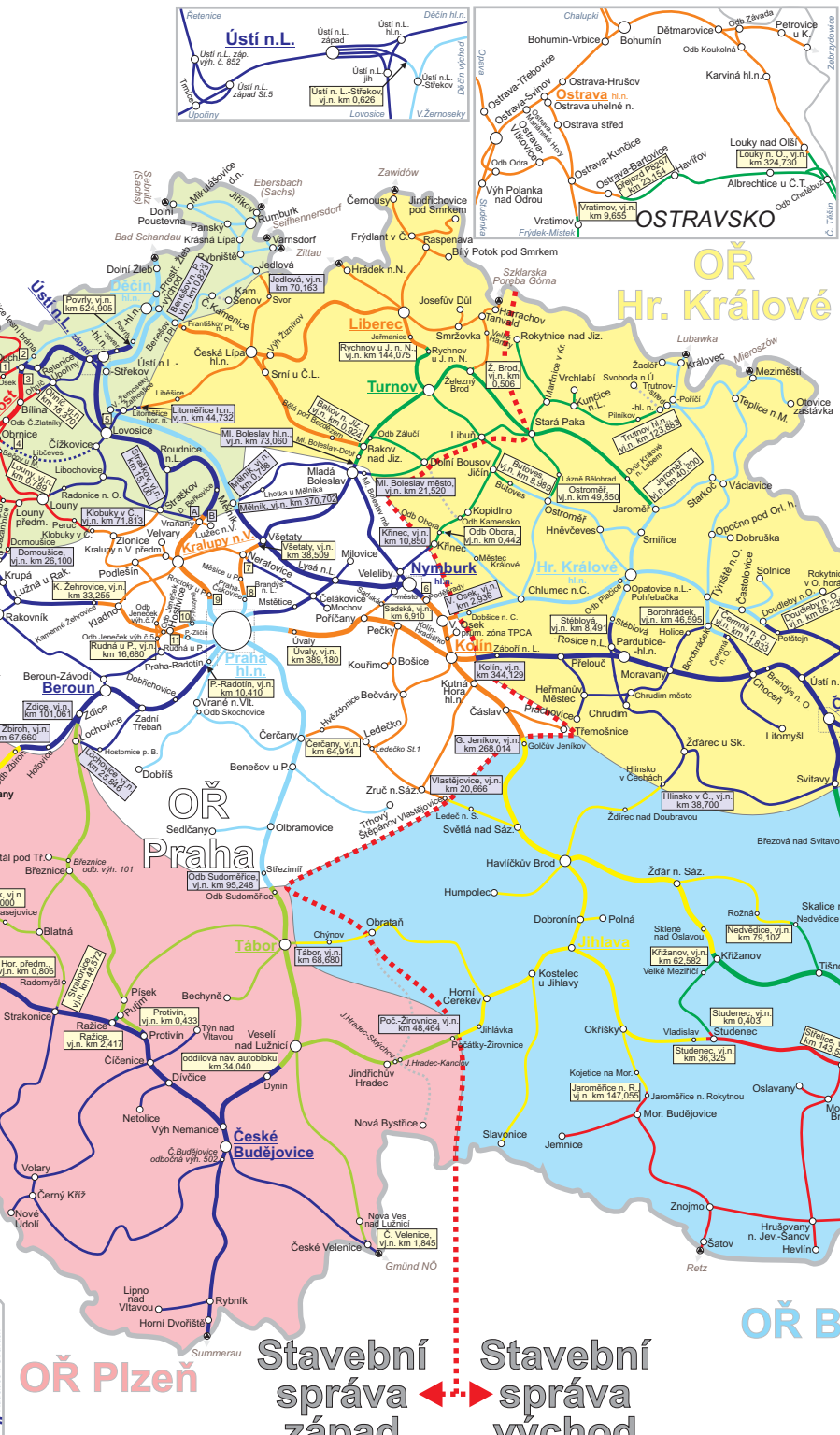
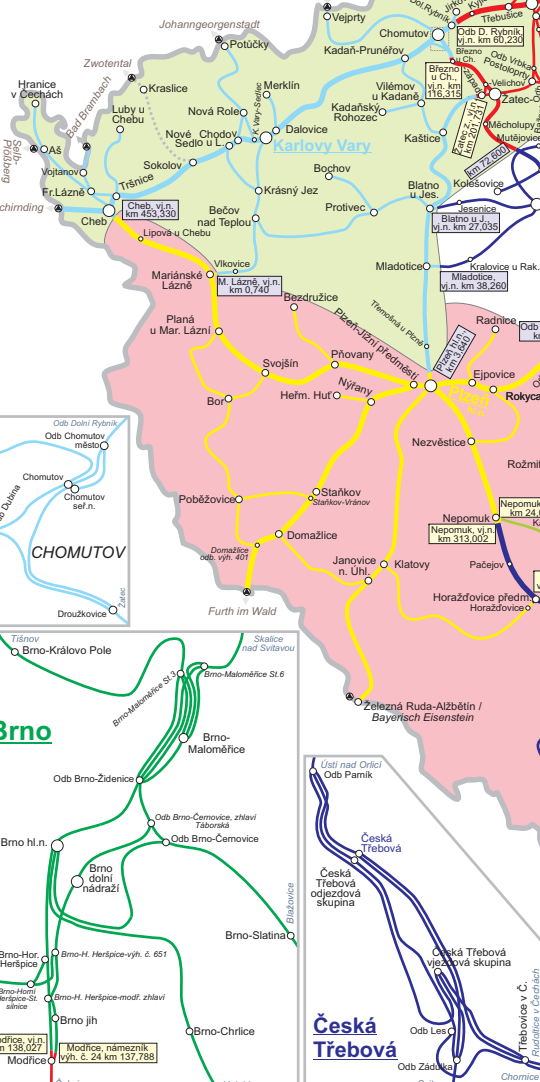



OŘ Plzeň

Stavební správa západ ↔ Stavební správa východ

OŘ Brno

Informační body systému AVV (ATO) Information points of system AVV (ATO)

-  trať vybavená informačními body systému AVV MIB-6
/ line with information points of system AVV MIB-6
-  trať vybavená informačními body systému AVV MIB-1 (GPS)
/ line with information points of system AVV MIB-1 (GPS)
-  trať ve vlastnictví jiného subjektu
/ line owned by another subject

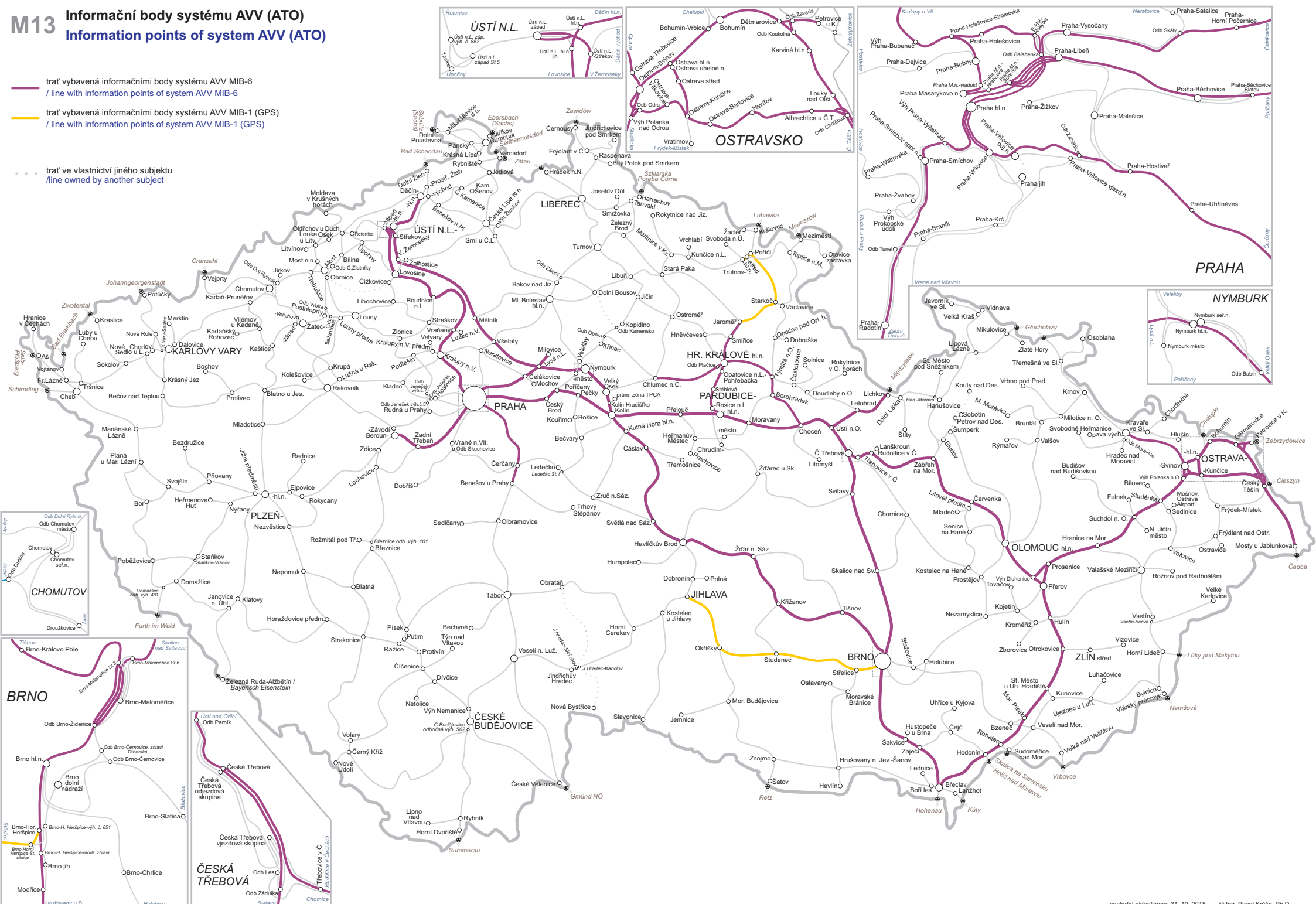

Tratě, kde se uplatňuje sankce za odřeknutí kapacity a sankce za nevyužití kapacity

Lines where non usage charges and cancellation fees are applied

- tratě, kde jsou sankce uplatňovány / line where charges and fees are applied
- tratě, kde nejsou sankce uplatňovány / line where charges and fees are not applied
- tratě ve vlastnictví jiného subjektu / line owned by another subject

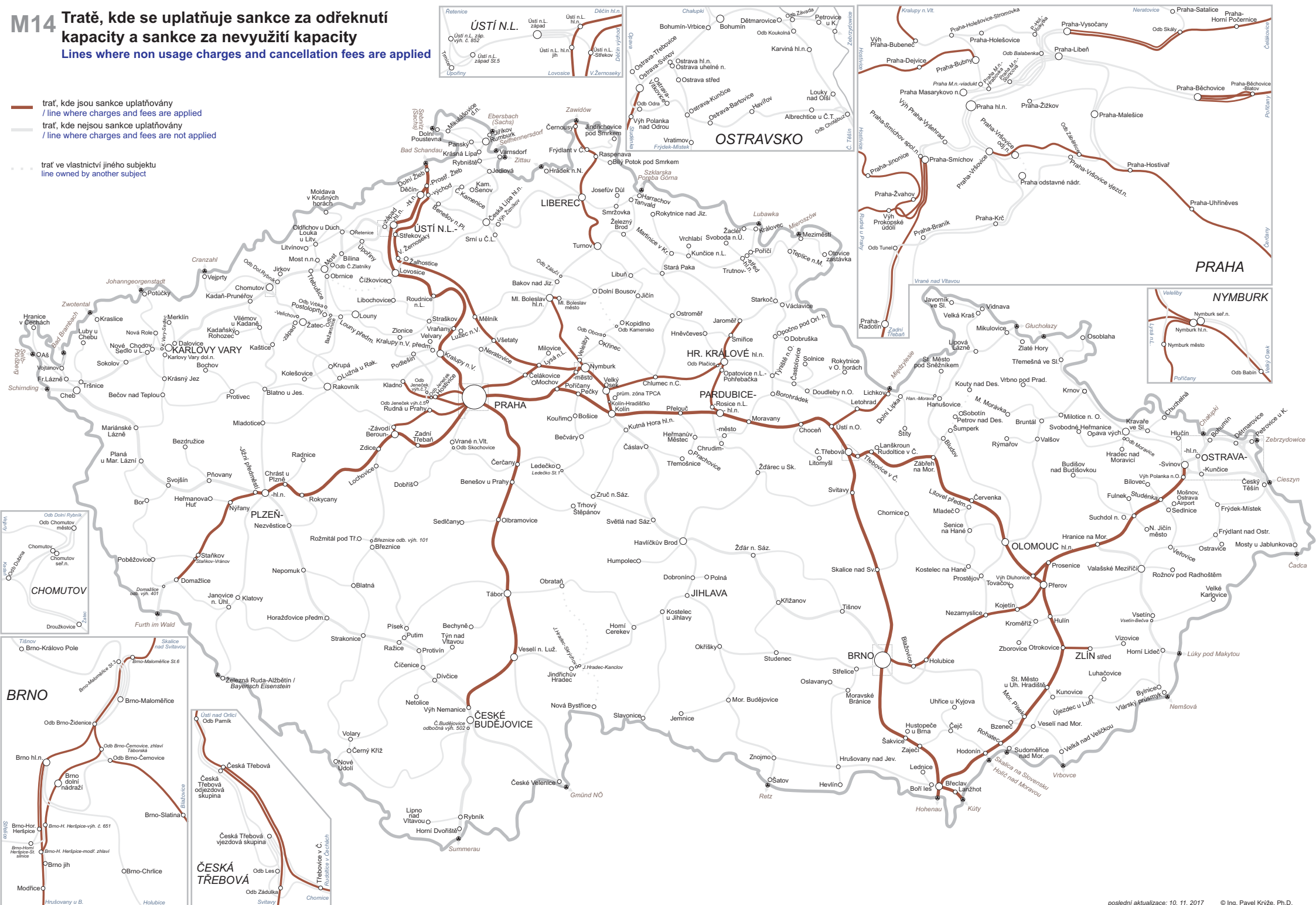

**Správa železnic, státní organizace
Generální ředitelství
Dlážděná 1003/7
110 00 Praha 1**

© 2019

Datum tisku
2020-08-24

www.szdc.cz