

## 6. ČÍSLOVÁNÍ KOLEJÍ A SEKTORY

06

- 6.1 Číslování kolejí
- 6.2 Značení sektorů
- 6.3 Značení sektorů a kolejí v podchodech a nadchodech

## 6.1 Číslování kolejí

Pro potřeby informování cestujících se číslují zásadně nástupní hrany nástupišť. Pro cestující jsou nástupní hrany označeny jako koleje.

Jednotné číslování kolejí probíhá vždy od hlavní přístupové cesty do prostor železniční stanice (od výpravní budovy, od hlavního vstupu do podchodu apod.).

Jestliže jsou v dané železniční stanici bokem „předsazené“ kusé koleje, začíná číslování od nich a ze směru, kde je jich více.

Odlišení strany a směru pro informaci cestujícím o poloze zastavení vlaku je provedeno pouze pomocí sektorů. Jiné označování polohy vlaků na nástupišti (podle světových stran, vlak vpředu apod.) není přípustné.

Podrobné informace o značení sektorů jsou popsány v kapitole 6.2.

Pro lepší orientaci jsou zde v příkladech uvedeny názorné ukázky jednotlivých typů železničních stanic.

Při přípravě realizace je nutné se řídit všemi popsányými pravidly, která jsou součástí tohoto manuálu. Jakékoliv odchylky od stanovených pravidel je vždy nutné konzultovat se zodpovědnou osobou, která má v rámci Správy železnic orientační systém ve své gesci a která jediná může povolit případnou výjimku úpravy číslování jednotlivých kolejí podle skutečného stavu v dané železniční stanici.

# Názorné ukázky číslování kolejí a značení sektorů ve stanicích

obr. 6.1.1.

## Stanice s ostrovními nástupišti

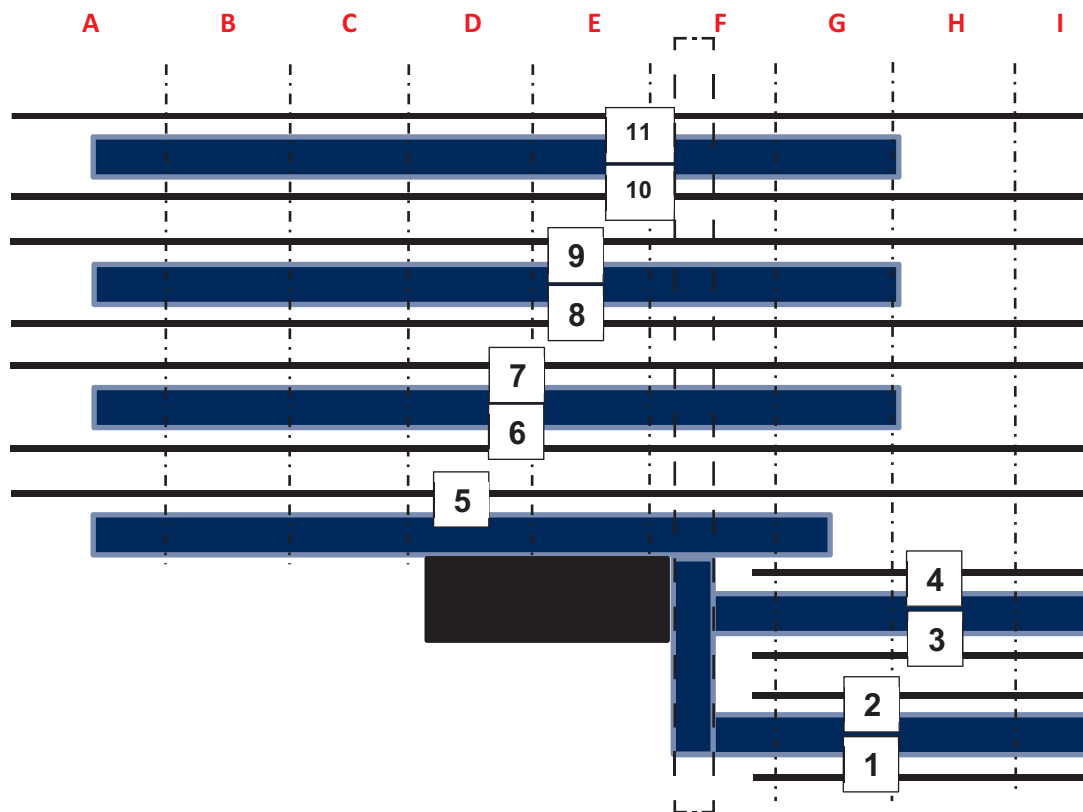

obr. 6.1.2.

**Stanice s centrálním přechodem:**

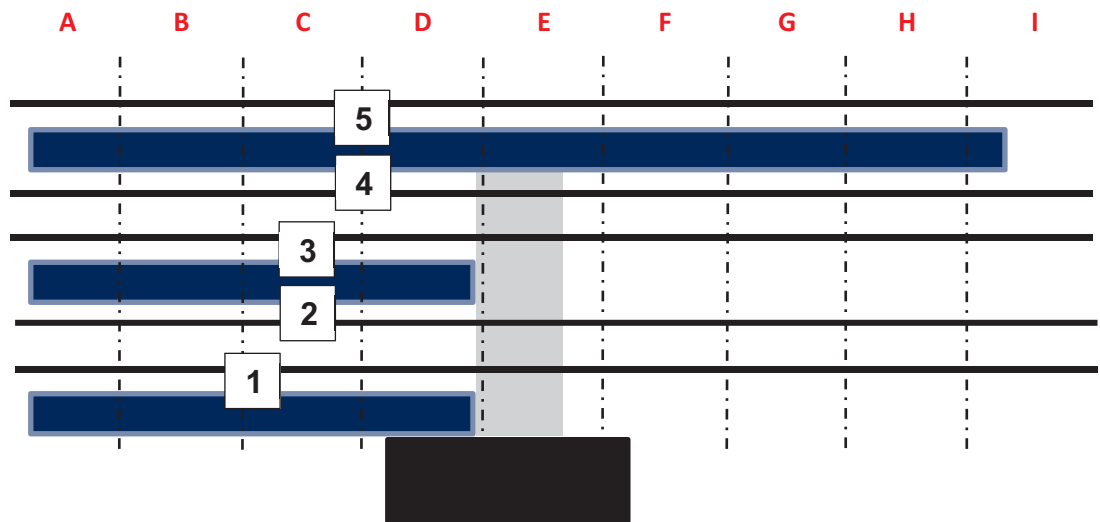

obr. 6.1.3.

**Hlavové nádraží:**

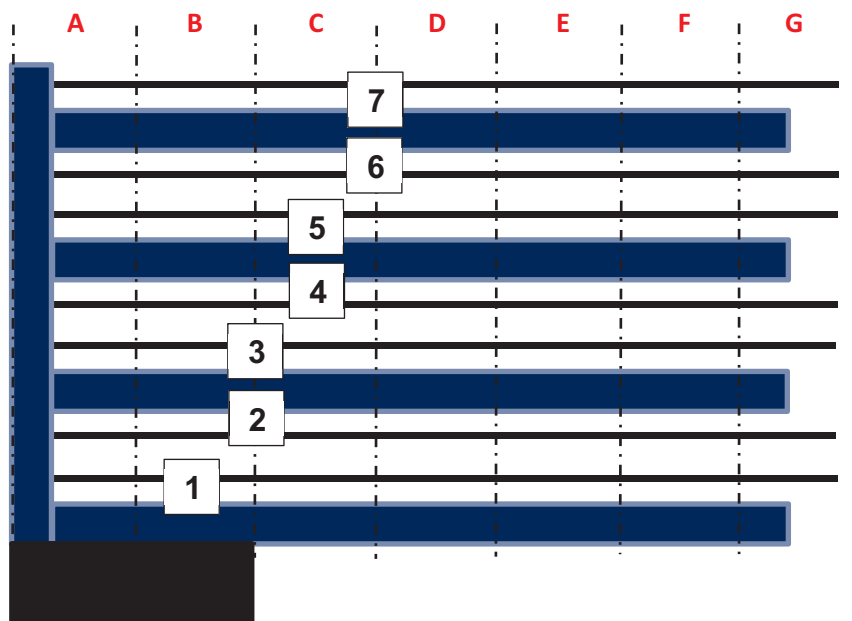

obr. 6.1.4.

**Stanice s ostrovní výpravní budovou:**

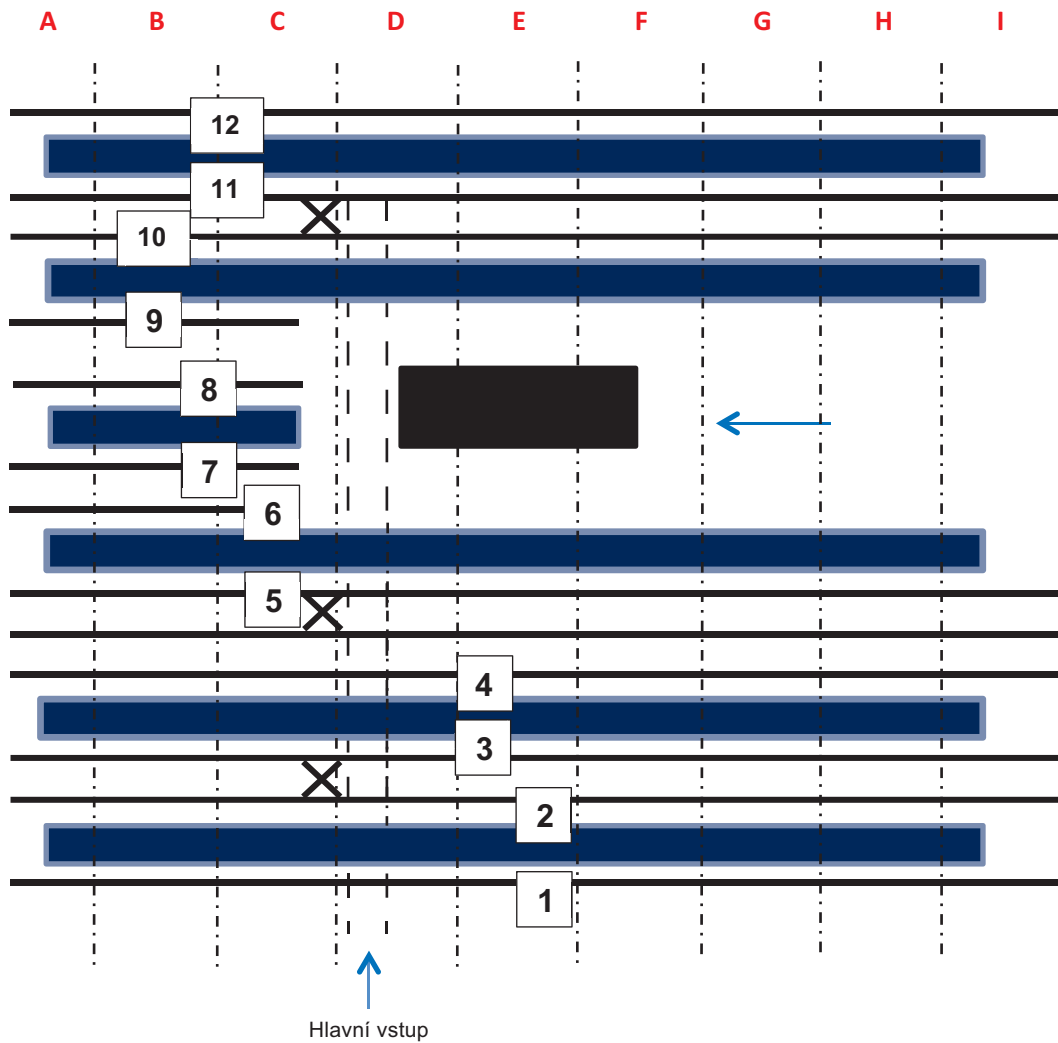

obr. 6.1.5.

**Zastávky s přístupem od železničního přejezdu se vstřícnými nástupišti:**

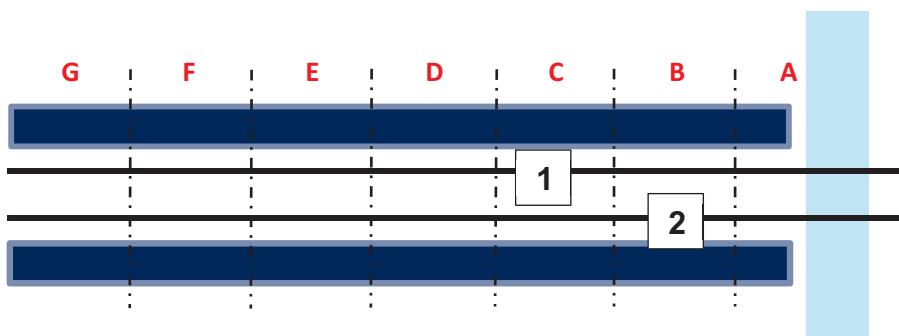

obr. 6.1.6.

### Zastávky s přístupem od železničního přejezdu s nevstřícnými nástupišti:

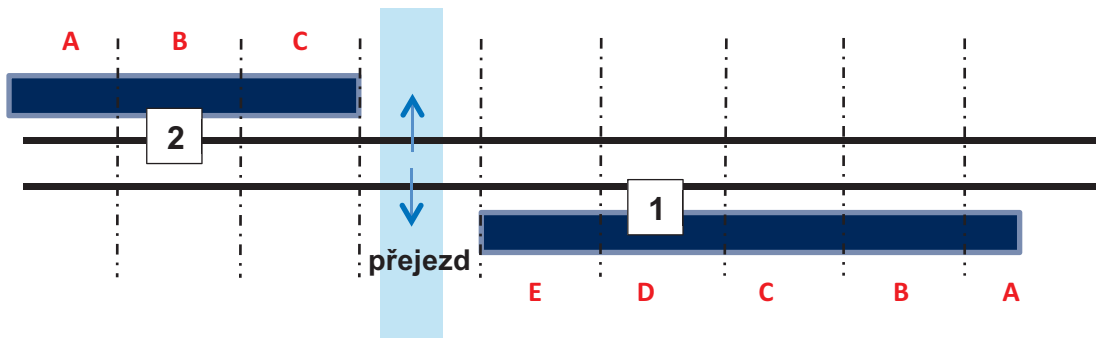





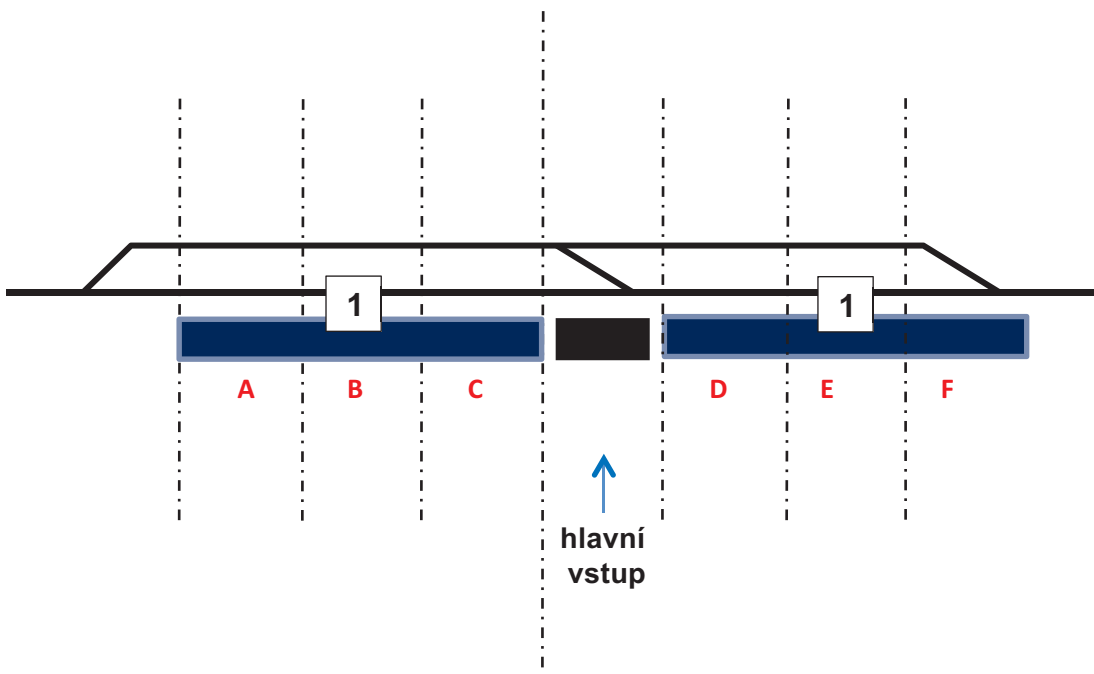

obr. 6.1.7.

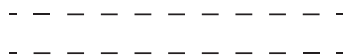
### Stanice se dvěma nástupišti u jedné koleje

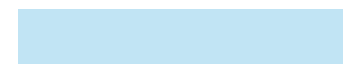

#### Vysvětlivky:

-  vyznačení podchodu
-  peron, nástupištní hrana
-  centrální přechod
-  výpravní budova
-  označení hlavní přístupové cesty
-  číslo koleje
-  označení sektoru a hranice sektoru – pozn. uvedená sektorizace je pouze ilustrační a nemusí odpovídat skutečným proporcím stanic
-  přejezd přes koleje

## 6.2 Značení sektorů

Vyznačení sektorů na nástupištích slouží pouze pro orientaci cestujících. Ve všech případech připravovaných staveb, kdy je navrhována sektorizace nástupišť, musí být zároveň řešeno umístění značek v kolejišti pro navedení vlaku k zastavení v sektorech tak, aby byla zajištěna provázanost mezi polohou vozů vlaku a polohou sektorů.

Sektory se označují všechna mimoúrovňová nástupiště o délce 100 m a více a zároveň s výškou nástupní hrany 380 a 550 mm nad spojnici temen kolejnic.

Označení sektorů se umísťuje ve vzdálenosti 50 m od sebe  $\pm$  5 m - vždy dle konkrétní situace, aby byly v co největší míře využity stávající nosné prvky. Velikost krajních sektorů se může lišit - může být menší než 50 m.

Princip vyznačení sektorů na nástupištích v závislosti na délce hrany nástupiště (koleje) je znázorněn na obr. 6.2.1.

Tabulky s označením sektorů a čísel kolejí se na nástupištích umísťují přednostně na stávající konstrukci, tj. zavěšené pod zastřešením (vlaštovkou), mimo zastřešení na stožáru veřejného osvětlení, na stožáru staničního rozhlasu, apod. Umístění na samostatné konstrukci je možné pouze ve výjimečných případech, kdy opravdu není jiná možnost.

Sektory se označují velkými písmeny zleva doprava (na principu abecedy a pomyslné mířky) z pohledu od hlavního vstupu do prostor železniční stanice (výpravní budovy, centrálního podchodu apod.).

Princip vyznačení sektorů a čísel kolejí je uveden v kapitole 6.1.

Sektorizace je průběžná, u více nástupišť s rozdílnou polohou vůči sobě se postupuje individuálně, ale vždy tak, aby byla orientace cestujících co nejjednodušší.

Tabulky s označením sektorů a čísel kolejí se umísťují vždy kolmo na osu koleje na rozhraní mezi jednotlivými sektory. Tabulky jsou oboustranné – z jedné strany je písmeno sektoru, který v místě končí, z druhé strany písmeno sektoru, který v místě začíná. Číslo koleje u jedné nástupní hrany je vždy stejné. Tabulky se umísťují po celé délce nástupiště do jednotné výšky nad pochozí plochou a jednotné vzdálenosti od hrany nástupiště. Spodní hrana tabulky

bude ve výšce minimálně 2,5 m (resp. 2,7 m) nad pochozí plochou nástupiště, boční hrana tabulky bude ve vzdálenosti minimálně 1,5 m od nástupní hrany a minimálně 300 mm od středu nástupiště nebo nenástupní hrany jednostranného nástupiště. Názorná ukázka je zobrazena na obr. 6.2.2 a 6.2.3.

Pravidlo jednotné vzdálenosti tabulky od hrany nástupiště po celé délce nástupiště v některých případech dodržet nelze – např. v případě ostrovních nástupišť se zastřešením na dvou sloupech, kdy jsou pod zastřešením tabulky se sektory umístěné rozděleně od sebe na těchto dvou sloupech a v místech mimo zastřešení jsou v ose nástupiště na společné podpoře.

U specifických konstrukcí zastřešení nástupišť a nestandardních dispozic nástupiště, které neumožňují umístění značení koleje a sektoru v předepsané formě, se postupuje vždy individuálně (citlivě a logicky) po projednání s gestorem tohoto manuálu.

Na oboustranných ostrovních, poloostrovních a jazykových nástupištích budou tabulky s označením sektorů a čísel kolejí po celé délce nástupiště umístěny souměrně k ose nástupiště. Na vnějších a jednostranných ostrovních a poloostrovních nástupištích budou umístěny na nenástupní hraně nástupiště, vždy však musí být splněn předpoklad minimální vzdálenosti 300 mm od nenástupní hrany.

Tabule s označením čísel kolejí a sektorů na nástupišti jsou vždy v modré barvě, číslo a písmeno je v barvě bílé. Na této tabuli není žádný text, pouze písmeno a číslo tak, aby číslo koleje bylo při pohledu na tabuli umístěno vždy vlevo, označení sektoru písmenem vždy vpravo. Vzhled označení čísla koleje a písmena sektoru je uveden v kapitole 5.3, rozměry tabule jsou rozkresleny v kap. 3 na obr. 3.3.8.

Text s nápisem např. „sektor X-Y“ se používá na schodišťových stěnách u nároží v podchodech (event. nadchodech), ale pouze v těch případech, kdy je výstup z podchodu na nástupiště oboustranný (dvě schodiště proti sobě, popř. schodiště a komunikace s podélným sklonem proti sobě). Tato tabule je modrá s bílým písmem (viz obr. 6.3.1).

Jestliže je orientační systém realizován ve stanici s délkou mimoúrovňových nástupišť kratší než 100 m, jsou koleje označovány obdobným způsobem, ale s vynecháním označení sektorů.

obr. 6.2.1

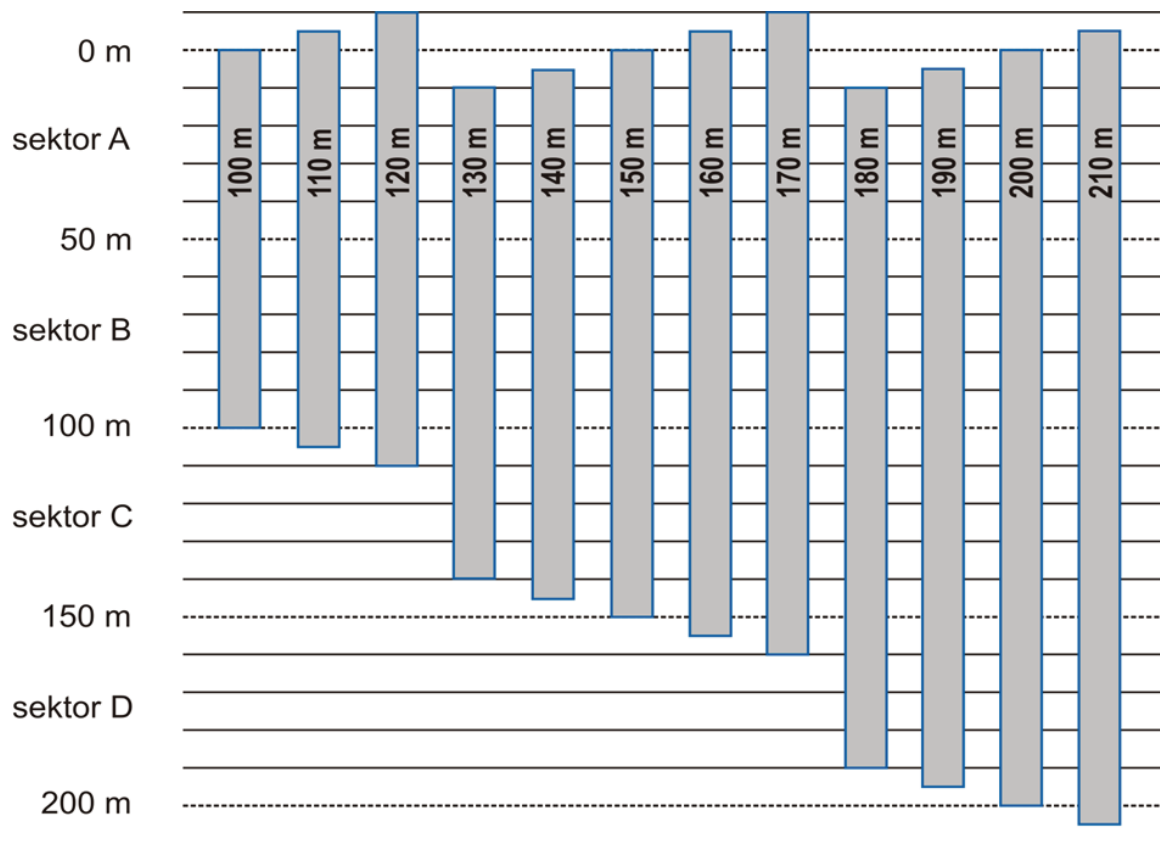



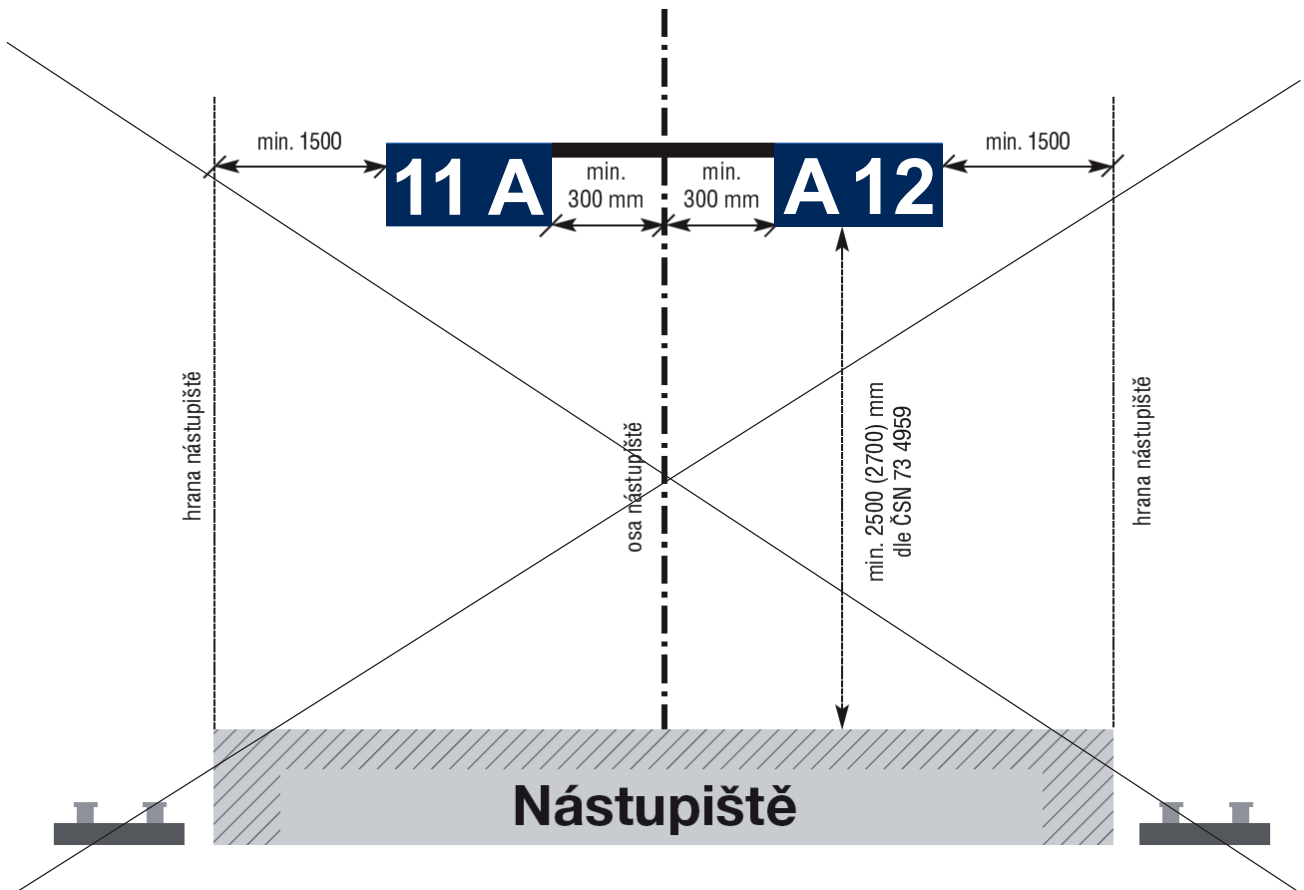
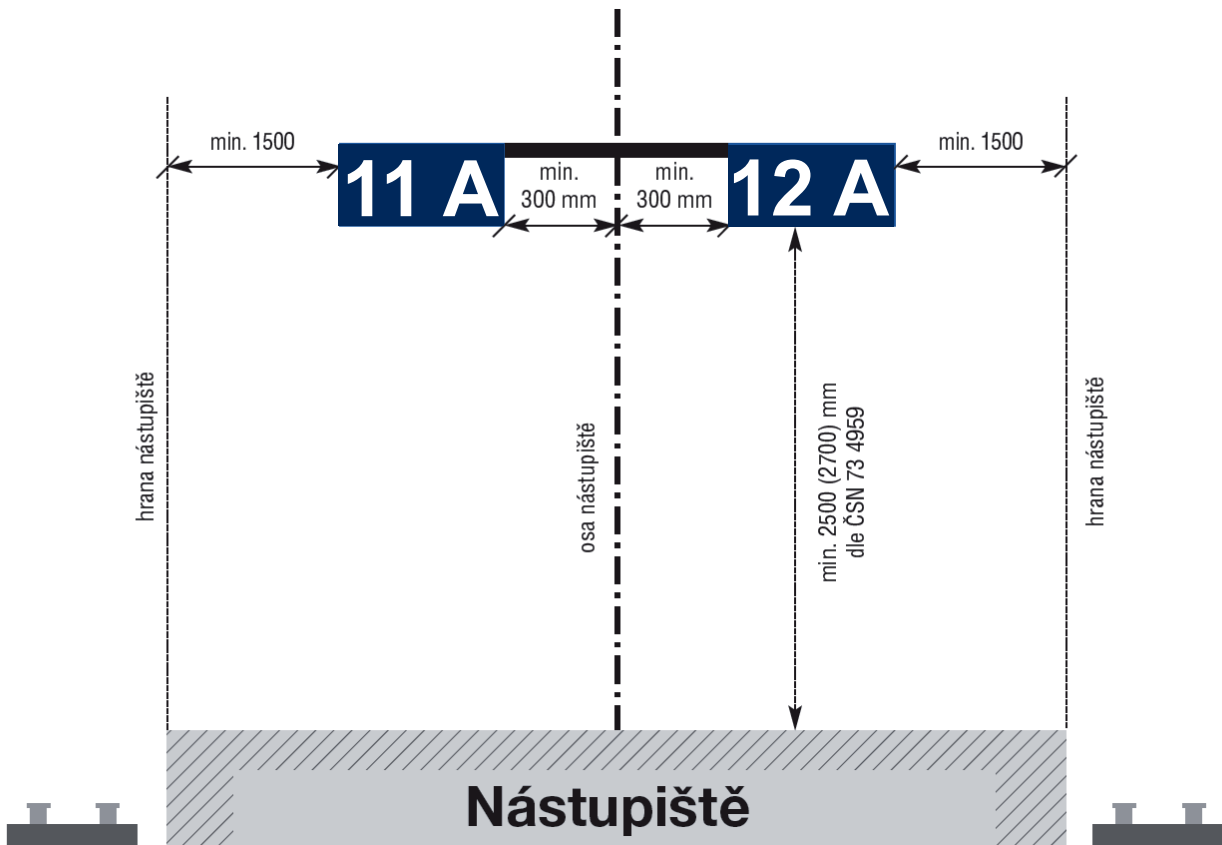

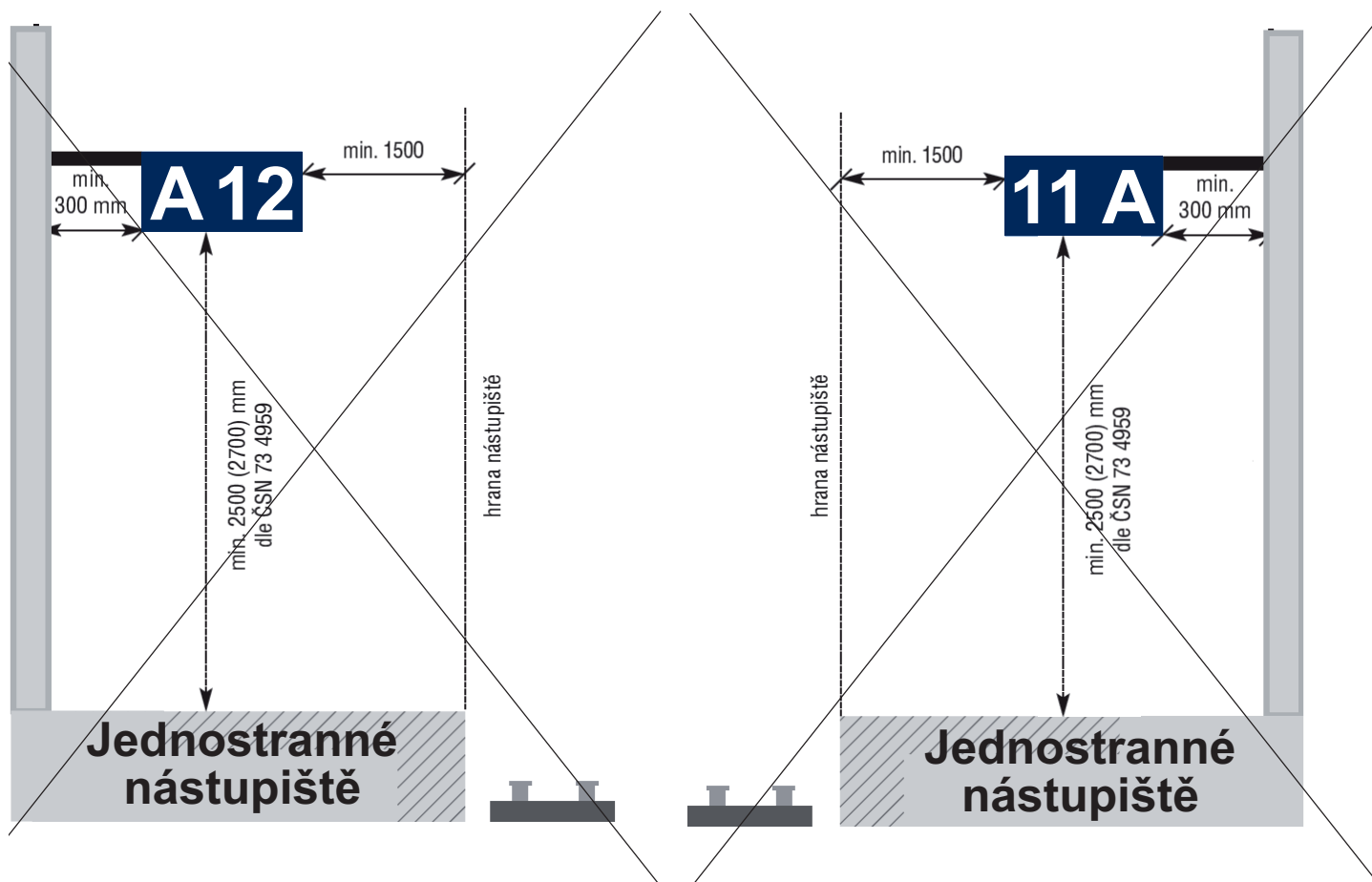
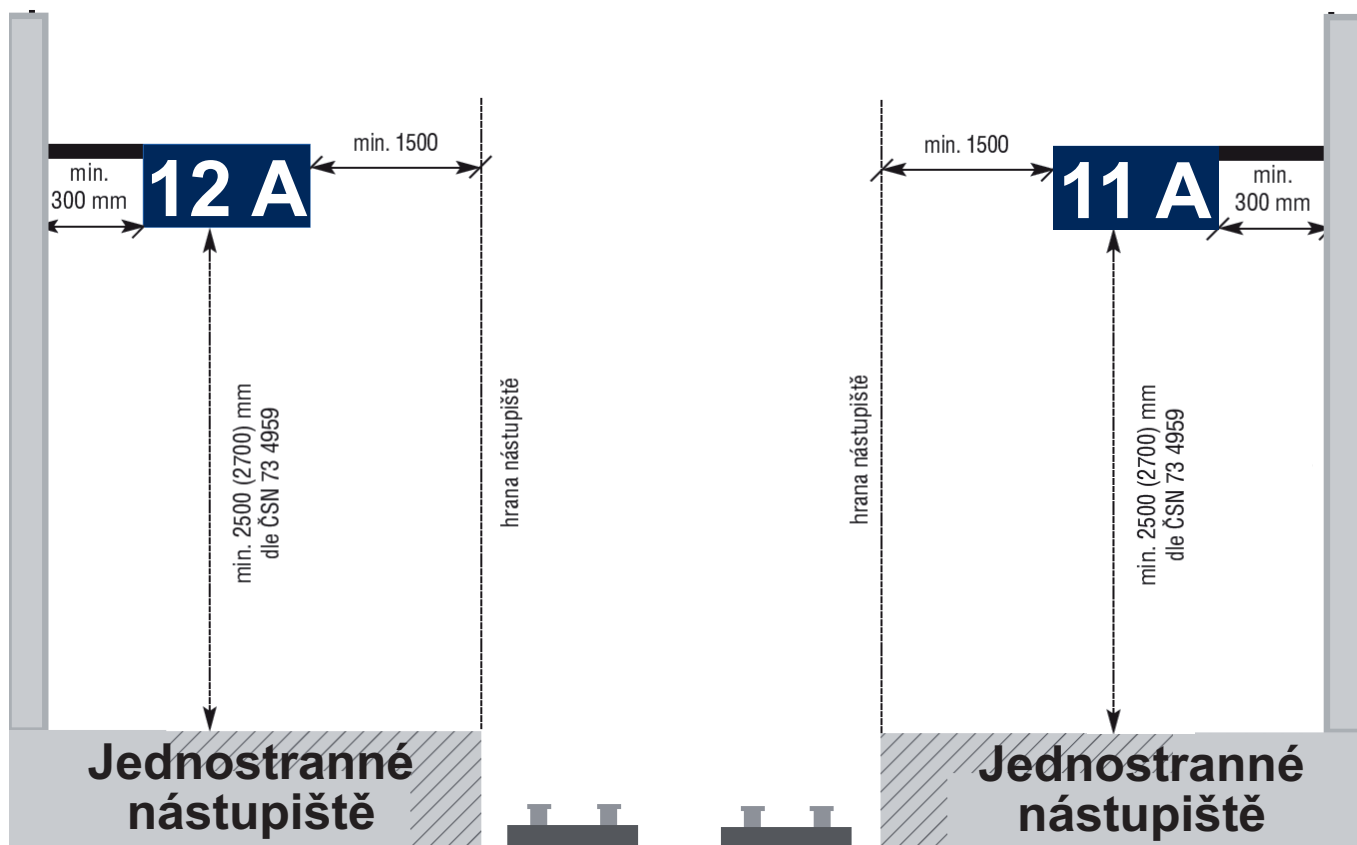

obr. 6.3.1.

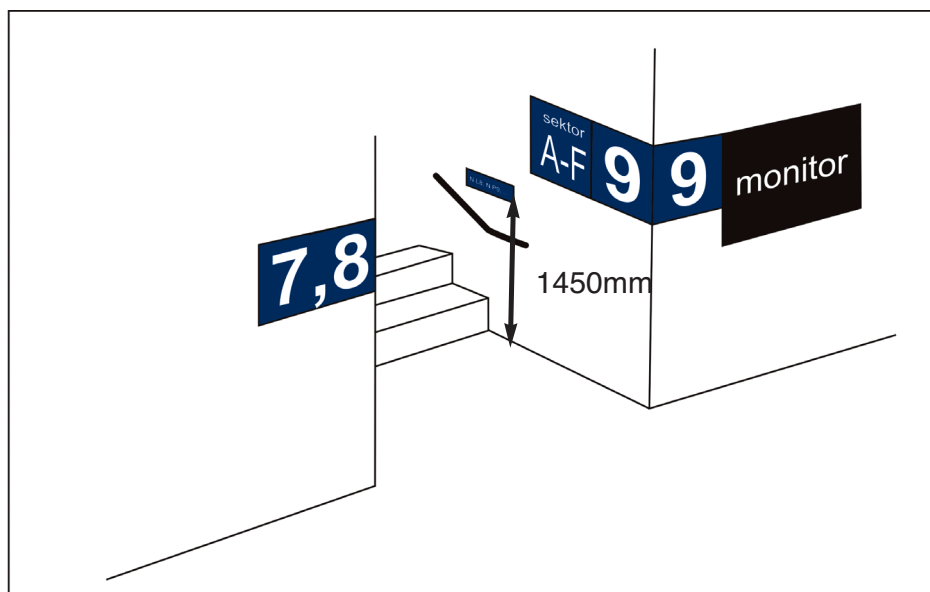

## 6.3 Značení sektorů a kolejí v podchodech a nadchodech

V podchodech a nadchodech se značí čísla kolejí na nárožích stěn všech ramen schodišť, eskalátorů, chodníků s podélným sklonem, event. výtahu apod., vždy tak, aby bylo značení jednotné a jednoduché. Značení musí být dobře čitelné jak z podchodu, tak z přilehlého ramene schodiště, chodníku s podélným sklonem atd.

Značení se provádí v jednotné výšce dolního okraje tabule 1800 mm nad úrovní podlahy podchodu (nadchodu). Rozměry tabule a výška číslice - viz obr. 3.3.7.

Nároží, které má seseknutou hranu rohu, se (pokud to velikost plochy umožňuje) označuje číslem koleje (popřípadě kolejí) právě na tuto plochu. V ostatních případech se roh označuje z obou stran, a to jak ze strany podchodu, tak ze strany stěny přilehlého schodišťového ramene. Každé nároží je vždy u jednoho ramene schodiště, chodníku s podélným sklonem atd. označeno číslem přilehlé koleje.

Pokud se ramenem schodiště vchází na nástupiště u budovy, kde je pouze jedna kolej, je označeno pouze nároží přilehlé ke koleji.

V případě, že se ramenem schodiště vstupuje na nástupiště s více kolejemi (např. ostrovní jazykové nástupiště), doplní se na odpovídající stranu také čísla kusých kolejí u jazykové části nástupiště (viz obr. 6.3.1).

Na stěně schodiště, chodníku s podélným sklonem atd. (v případě oboustranných výstupů z podchodu na nástupiště) bude umístěna vedle čísla koleje tabule s označením příslušných sektorů - např. „sektor A-F“ viz obr. 6.3.1.

Pokud se ze strany podchodu (event. nadchodu) vedle čísla koleje v těsné blízkosti umísťuje monitor informačního systému, pak jeho umístění lícuje horní hranou s hranou tabule orientačního systému. Monitory se umísťují zpravidla na stranu vně hlavního toku cestujících (na nároží dál od výpravní budovy, od hlavní přístupové cesty atd.) tak, aby cestující, kteří sledují informace na monitoru,

neostáli v cestě cestujícím sestupujícím z přilehlého ramene schodiště.

Pro osoby nevidomé se umísťuje na pravé madlo zábradlí ramene schodiště nebo chodníku s podélným sklonem tabulka s informacemi psanými Braillovým písmem o číslech přilehlých kolejí. Nad tento nápis se na zeď do výšky 1450 mm připevňuje tabulka s informacemi o přilehlých sektorech psaná Braillovým a prizmatickým písmem pro osoby se zbytky zraku. Přesné umístění a popis těchto tabulek - viz kap. 8.11 a 8.13.

Ostatní prvky orientačního systému se vedle těchto tabulí s číslem kolejí a písmeny sektoru standardně neumísťují.

Cestující se v podchodu orientuje dle označení čísel kolejí na tabulích umístěných na nárožích u výstupů z podchodu na nástupiště. Odkazy na směry k dalším kolejím (pokud nejsou nelogické) se na stěnách podchodu již dále neznačí. Na stěnách podchodu se umísťují pro orientaci cestujících jenom směrové tabule s místními názvy obce nebo názvy ulic, a to tehdy, pokud je výstup z podchodu propojen s obcí na obou stranách kolejíště. Tato tabule bude provedena v odlišné barevnosti, v bílo-černém provedení (černé písmo na bílém pozadí). Názorná ukázka běžné tabule je uvedena na obrázku 6.3.3. Tabule s místními názvy orientované do dvou směrů se obvykle umísťují na stěně podchodu v prostoru mezi výstupy na nástupiště vedle sebe - tj. do stejné výškové úrovně (spodní okraj tabule ve výšce 1800mm). V případě dlouhých názvů ulic, popř. při potřebě více názvů v jednom směru, je možné použít pro dva směry jednu tabuli dvouřádkovou (viz obr. 6.3.4).

Pro nasměrování cestujících odcházejících z nástupiště a směřujících na jiné nástupiště nebo k dalším cílům (východ, prodej jízdenek, WC apod.) slouží směrová tabule umístěná na podchodu (konstrukce podchodu nad schodištěm). Názorná ukázka je uvedena na obrázku 6.3.5.

obr. 6.3.2.

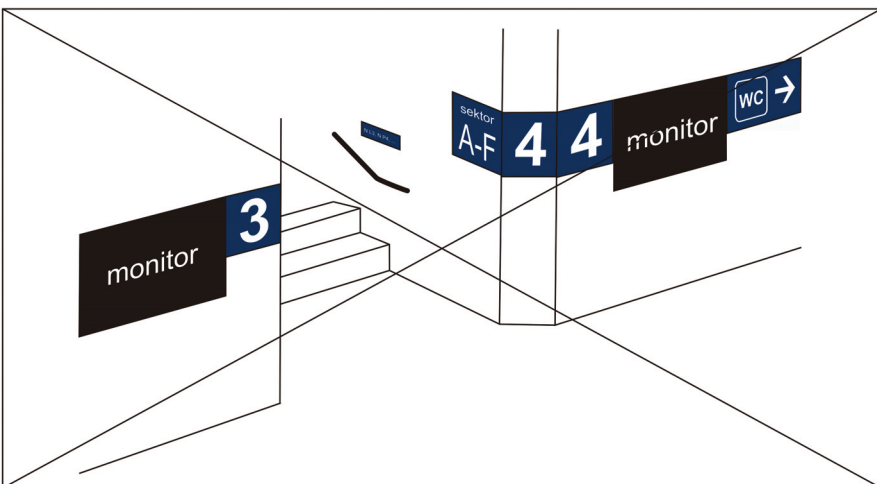
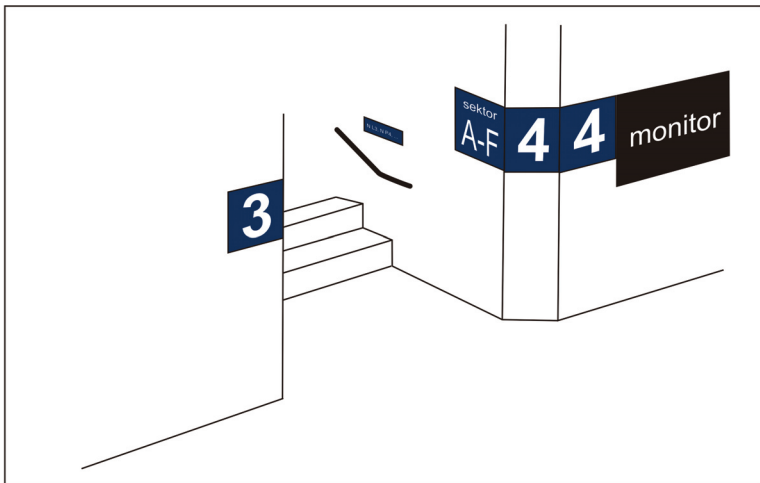
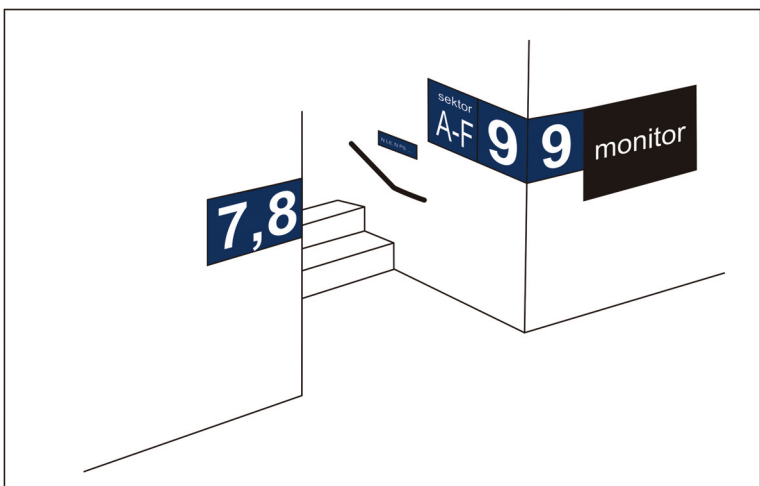
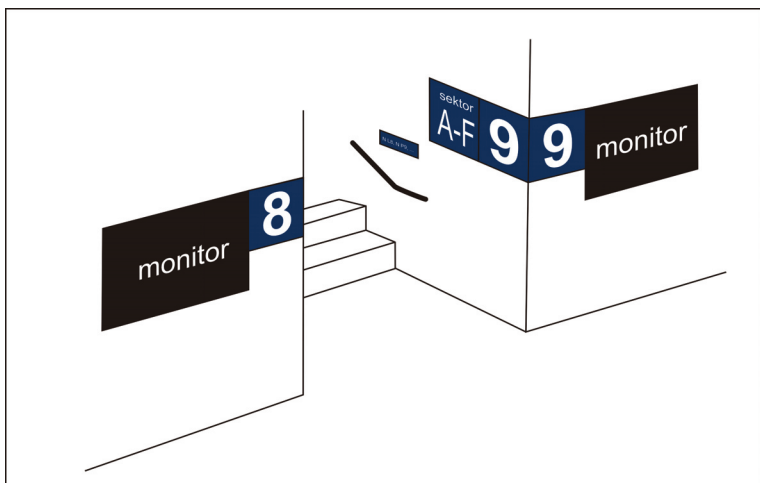

obr. 6.3.3.



obr. 6.3.4.

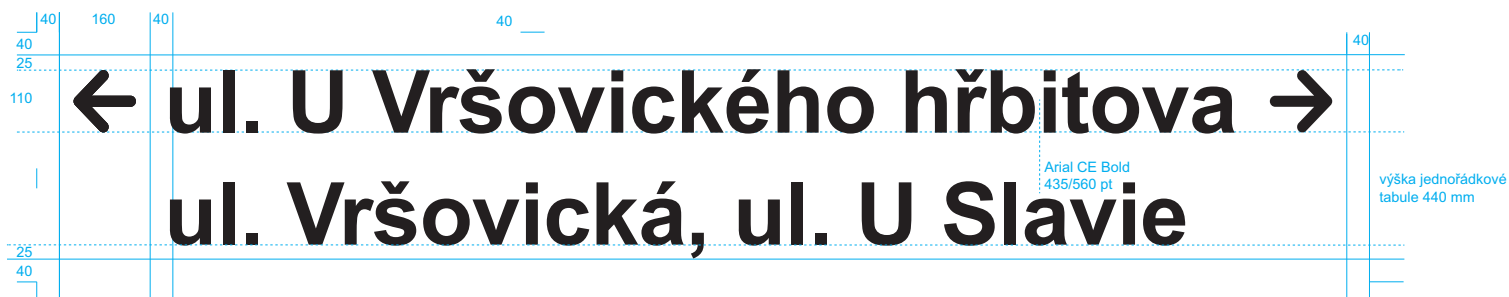

obr. 6.3.5.

